



használati útmutató
Қолдану туралы
нұсқаулары

Mosó-szárítógép
Жуғыш-кептіргіш машина

Steam System

EWW 167580 W

Electrolux. Thinking of you.

Többet is megtudhat elképzeléseinkről a www.electrolux.com címen

TARTALOMJEGYZÉK

Biztonsági információk	2	Mosási programok	16
Termékleírás	4	Szárítási programok	19
Kezelőpanel	5	Ápolás és tisztítás	19
Első használat	8	Mit tegyek, ha...	24
Személyre szabás	8	Műszaki adatok	27
Napi használat	9	Fogyasztási értékek	27
Használat – Szárítás	12	Üzembe helyezés	28
Használat – Mosás és szárítás	12	Elektromos csatlakoztatás	31
Hasznos javaslatok és tanácsok	13	Környezetvédelmi tudnivalók	31
Szárítási tanácsok	15		

A változtatások jogát fenntartjuk



BIZTONSÁGI INFORMÁCIÓK

Fontos Olvassa el alaposan és őrizze meg, mert később még szüksége lehet rá.

- A készülék biztonsága megfelel az ágazati szabványoknak és a készülékek biztonságára vonatkozó jogszabályi követelményeknek. Ugyanakkor gyártóként magunkra nézve kötelezőnek érezzük, hogy a következő biztonsági megjegyzéseket rendelkezésére bocsássuk.
- Nagyon fontos, hogy ezt a Kezelési útmutatót elérhető helyen tartsa, hogy szükség esetén mindig a rendelkezésére álljon. Amennyiben a készüléket eladja vagy átadja egy másik tulajdonosnak, vagy amennyiben elköltözik a lakásból, és a készüléket otthagya, soha ne feledje mellékelni az útmutatót a készülékhez, hogy az új tulajdonos megismerkedhessen a készülék működésével és a vonatkozó figyelmeztetésekkel.
- A készülék üzembe helyezése és használata előtt figyelmesen el KELL olvasnia a biztonsági szabályokat.
- Mielőtt először nekikezdene, ellenőrizze a készüléket, hogy nem történt-e valamilyen sérülés a szállítás során. Soha ne csatlakoztasson sérült készüléket. Ha egyes részei megsérültek, forduljon a szállítóhoz.
- Ha a készüléket télen szállítják ki, amikor a hőmérséklet fagypont alatt van: Tárolja a mosógépet szobahőmérsékleten 24 óráig az első használat előtt.

Általános biztonsági tudnivalók

- Veszélyes megváltoztatni a műszaki jellemzőket vagy megkísérelni a termék bármilyen módon történő módosítását.
- Magas hőmérsékleten történő mosás és gőzölés során az ajtó üvege felmelegszik. Ne nyúljon hozzá!
- Ügyeljen rá, hogy kisebb háziállatok ne kerüljenek a mosógép dobjába. Ennek elkerülése érdekében, kérjük, használat előtt ellenőrizze a dob tartalmát.
- Bármilyen tárgy, mint például pénzermék, biztosítótűk, tűk, csavarok, kövek vagy más kemény, éles anyagok komoly károkat okozhatnak, és nem szabad azokat a gépbe tenni
- Csak a gyártó által javasolt mennyiségű öblítőszeret és mosószert használjon. A túladagolás kárt okozhat a ruhaneműben. Kövesse a gyártó mennyiségi ajánlásait.
- A kisméretű ruhadarabokat - mint például zokni, harisnya, mosható öv stb. - mosózsákba vagy párnahuzatba téve mossa, nehogy azok a dob és az üst közé kerülhessenek.
- Ne használja a mosógépet halcsontot tartalmazó darabok, nem szegett vagy szakadt anyagok mosására.
- A készüléket mindig válassza le a hálózatról, és zárja el a vízellátást a használat, tisztítás és karbantartás után.
- Semmilyen körülmények között ne kísérelje meg saját maga megjavítani a készülé-

ket. A szakszerűtlen beavatkozás személyi sérülést vagy komoly működési problémákat okozhat. Forduljon szakszervizhez. Mindig ragaszkodjon eredeti pótalkatrészek felhasználásához.

Üzembe helyezés

- A készülék nehéz. Mozgatásakor körültekintéssel járjon el.
- Kicsomagolásakor ellenőrizze, hogy nem sérült-e meg a gép. Kétség esetén ne helyezze működésbe, hanem forduljon a szakszervizhez.
- Használat előtt minden csomagolóanyagot és szállítási rögzítőcsavart el kell távolítani. Súlyos károk keletkezhetnek a gépben vagy a berendezési tárgyakkban, ha ezt nem tartja be. Lásd a felhasználói kézikönyv vonatkozó fejezetét.
- A készülék üzembe helyezése után ellenőrizze, hogy az ne álljon a befolyócsövön és a kifolyócsövön, valamint a munkafelület ne nyomja az elektromos tápvezeték a falnak.
- Ha a gépet padlószőnyegre helyezi, úgy állítsa be a lábakat, hogy a levegő szabadon áramoljon a készülék alatt.
- Mindig bizonyosodjon meg arról, hogy nincs vízszivárgás a tömlőknél és azok csatlakozásainál a beszerelés után.
- Ha a készüléket fagynak kitett helyen helyezi üzembe, kérjük, olvassa el a "Fagyveszély" c. fejezetet.
- A készülék üzembe helyezéséhez szükséges minden vízvezeték-szerelési munkát szakképzett vízvezeték-szerelőnek vagy kompetens személynek kell elvégeznie.
- A készülék üzembe helyezéséhez szükséges minden villanszerelési munkát szakképzett villanszerelőnek vagy kompetens személynek kell elvégeznie.

A

- A készüléket normál ruhanemű mosására, szárítására és gőzkezelésére tervezték háztartási használatban. Ne használja más célra, mint amire való.
- Csak gépi mosásra és szárításra alkalmas termékeket mosson és szárítson. Kövesse az egyes ruhaneműkön feltüntetett mosási útmutatót.
- Ne töltsen túl a készüléket. Lásd a Mosási programok táblázatát.

- Mosás előtt ellenőrizze, hogy minden zseb üres, a gombok és zipzárok pedig zárva legyenek. Kerülje a kirottosodott vagy szakadt ruhadarabok mosását, és mosás előtt kezelje a foltokat (festék, tinta, rozsda és fű) Merevített melltartókat TILOS mosógépben mosni.
- Ne mosson a mosógépben olyan ruhadarabokat, amelyek illékony benzintermékekkel érintkeztek. Amennyiben illékony tisztítófolyadékokat használt, ügyelni kell arra, hogy a folyadék eltávozzon a ruhadarabról, mielőtt a gépbe helyezné.
- Mivel bizonyos paplanokat és dunyhákat nagyméretű kereskedelmi gépekben kellene mosni/szárítani tömegük miatt, kérjük, ellenőrizze a gyártójukkal, mielőtt egy háztartási gépben kimosná őket.
- A felhasználók mindig ellenőrizzék, hogy nem hagytak-e gázöngyújtókat (eldobható vagy tölthető) a ruházatukban.
- Soha ne szárítson szárítógépben olyan ruhadarabokat, amelyek szárazon tisztítófolyadékokhoz hasonló vegyszerekkel érintkeztek. Ezek az anyagok illékony termésetűek és robbanást okozhatnak. Csak olyan ruhadarabokat szárítson, melyeket előzőleg vízben kimosott, vagy amelyek szellőztetést igényelnek.
- Műanyag mosószert-adagolók nem maradhatnak a dobben a szárítási ciklus alatt, mivel a használt műanyag nem áll ellen a hőnek. Ha folyamatos mosás-szárítási folyamatot szeretne, akkor a hagyományos mosószert-adagolót kell használnia.
- A dugót sohasem a vezetéknel fogva meghúzni, mindig a magát a dugót fogja meg.
- Soha ne használja a készüléket, ha a hátlózi csatlakozóvezeték, a kezelőpanel, a munkafelület vagy a lábazat oly módon sérült, hogy a készülék belseje szabadon hozzáférhető.

Gyermekbiztonság

- A készülék kialakítása nem olyan, hogy azt csökkent fizikai vagy mentális képességű, illetve megfelelő tapasztalatok és ismeretek híján lévő személy (beleértve a gyermekeket is) használhassa, hacsak a biztonságáért felelős személy nem biztosít számára felügyeletet és útmutatást a készülék használatára vonatkozóan.

4 electrolux

- Gondoskodjon arról, hogy a gyermekek ne játszhassanak a készülékkel.
- A csomagolóanyag egyes részei (pl. fólia, polisztirol) veszélyesek lehetnek a gyermekek számára. -fulladásveszély áll fenn! Tartsa azokat távol a gyermekektől.
- A mosózereket zárja el a gyermekek elől és tartsa biztonságos helyen.
- Ügyeljen rá, hogy háziállatok vagy gyermekek ne mászhassanak a mosógép dobjába. Annak elkerülése érdekében, hogy gyermekek vagy háziállatok bezáródjanak a dobba, a mosógép különleges funkcióval rendelkezik. Ennek a biztonsági funkciónak az aktiválásához (lenyomás nélkül) forgassa el az ajtó belsejében lévő gombot az óramutató járásával megegyező irányban addig, amíg a vajat vízszintesbe nem kerül. Ha szükséges, használjon egy érmét.

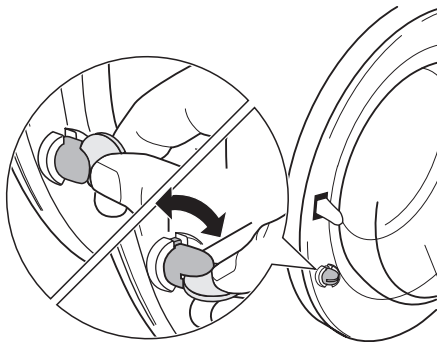

A biztonsági funkció leállításához és az ajtó ismételt bezárásának lehetővé tételére érdekében forgassa el a gombot az óramutató járásával ellenkező irányban addig, amíg a vajat vízszintesbe nem kerül.

TERMÉKLEÍRÁS

- i** Új készüléke a víz, az energia és a mosószer gazdaságos felhasználása révén a modern ruhanemű-kezelés minden követelményének megfelel. Az új mosási rendszer lehetővé teszi, hogy a gép a mosószert teljes mértékben felhasználja, továbbá csökkenti a vízfelhasználást, következésképpen kevesebb elektromos energiát is fogyaszt. A STEAM System rendszer különböző gőzprogramokkal csökkenti a száraz ruhanemű gyűrűtségét és szagát, függően a ruhanemű típusától.

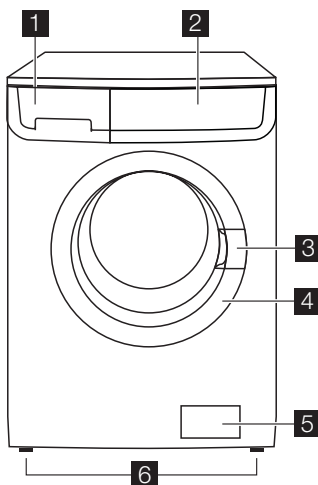

- 1** Mosószertartó
2 Kezelőpanel
3 Ajtófogantyú

- 4** Adattábla
5 Vízleeresztő szivattyú
6 Szabályozható lábak

Mosószer tartó

⏏ Rekesz az előmosásnál és az áztatási fázisban használt mosószer, illetve a folteltávolító fázisban (ha van ilyen) használt folteltávolító számára. Az előmosási és az áztatási mosószer a mosási program kezdetén kerül beadagolásra. A folteltávolító a folteltávolító fázis alatt kerül beadagolásra.

⏏ Rekesz a főmosáshoz használt mosópor vagy folyékony mosószer számára. Ha folyékony mosószert használ, **közvetlenül** a program indítása előtt öntse be.

⊗ Rekesz a folyékony adalékok számára (öblítőszer, keményítő).

Az adalékanyagok mennyiségének megválasztásához kövesse a gyártó útmutatásait, és semmiképpen ne lépje túl a mosószer-adagoló rekeszben lévő **"MAX"** jelölést. Az öblítőszer vagy a keményítőt a mosószer tartó rekeszbe kell önteni a mosási program elindítása előtt.

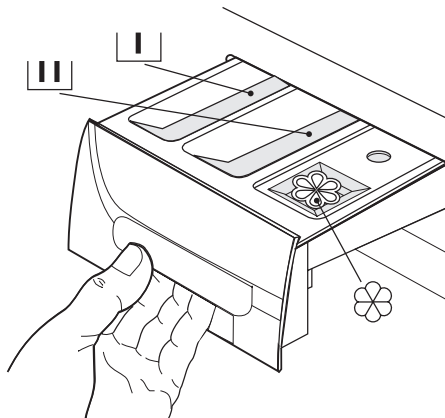

Programtáblázat

A készülékhez különböző nyelveken különféle programtáblázatok vannak mellékelve. Ezek egyike a mosószer tartó elülső oldalán található, másikkak a használati utasításhoz

vannak csatolva. A mosószer tartóban lévő táblázat könnyen kicserélhető: vegye ki a táblázatot a tartóból jobb felé húzva, és helyezze be a kívánt nyelvű táblázatot.

KEZELŐPANEL

i Az alábbi képen a kezelőpanel látható. A képen látható a programválasztó, valamint a gombok, a jelzőfények és a kijelző. Ezeket a megfelelő számok jelzik a következő oldalon.

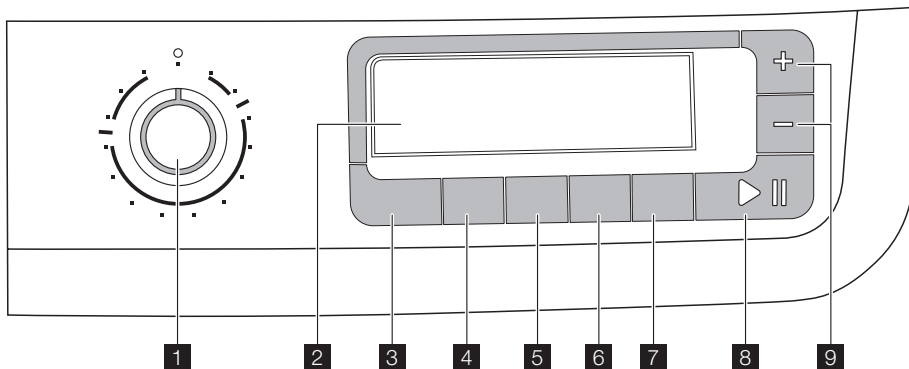

1 Programkapcsoló

2 Kijelző

3 HŐMÉRSÉKLET gomb

4 CENTRIFUGÁLÁSI sebességet mérő gomb

5 AUTOMATIKUS SZÁRÍTÁS gomb

- 6 SZÁRÍTÁSI IDŐ gomb**
- 7 KÉSLELTETETT INDÍTÁS gomb**
- 8 INDÍTÁS/SZÜNET gomb**
- 9 IDŐKEZELÉS gombok**

Programkapcsoló

Lehetővé teszi a készülék be/ki kapcsolását és/vagy egy program kiválasztását.

Hőmérséklet

Ezzel a gombbal növelheti vagy csökkentheti a mosási hőmérsékletet.

Centrifugálás sebességének csökkentése

Ennek a gombnak a megnyomásával módosíthatja a kiválasztott program centrifugálási sebességét.

Automatikus szárítás

Pamut és műszál anyagok esetén a következő szárítási fokozatok közül választhat:

- Extra száraz (Pamut)
- Szekrény-száraz (Pamut és Műszál)
- Vasaló-száraz (Pamut)

A kiválasztott szárítási fokozatot az ikon alatti és fölötti vonala jelöli.

Kijelző

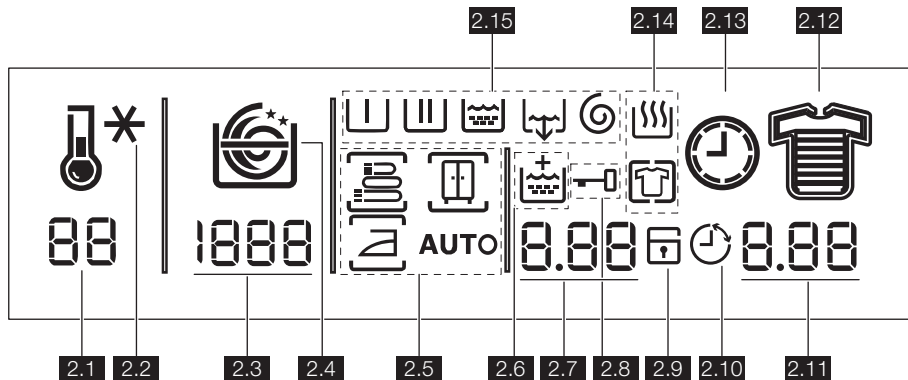

A kijelzőn a következő információk láthatók:

- 2.1:** Hőmérséklet érték
- 2.2:** Hőmérséklet ikonok , Hideg . Ennek az ikonnak a mozgása a dobban lévő víz felfűtési fázisát jelzi.
- 2.3:** Centrifugálás értéke
- 2.4:** Centrifugálási sebesség ikonok
 - Nincs centrifugálás
 - Öblítóstop
 - Éjszakai program

Szárítási idő

Ha időzített szárítási programot szeretne végrehajtani, nyomja meg ezt a gombot mindaddig, amíg a kívánt szárítási időtartam meg nem jelenik a kijelzőn annak a szövetnek megfelelően (pamut vagy műszál), amit szárítani kell. Pamut esetében 10 perc és 250 perc (4.10) közötti szárítási időt választhat. Műszál esetében 10 perc és 130 perc (2.10) közötti szárítási időt választhat. Ennek a gombnak minden egyes megnyomására a szárítás időtartama 5 perccel nő.

Késleltetett indítás

Ezzel a gombbal 30 perccel - 60 perccel - 90 perccel, 2 órával és óránkénti lépésekkel maximum 20 órával késleltetheti a programot.

Start Szünet

Ez a gomb lehetővé teszi a kiválasztott program indítását vagy megszakítását.

Időkezelés

Ezek a gombok lehetővé teszik, hogy módosítsa a készülék által automatikusan javasolt program-időtartamot.

A centrifugálási fázis alatt a spirál animáltan látható.

A **Nincs centrifugálás** opció törli az összes centrifugálási fázist, és egyes programok esetében pedig megnöveli az öblítések számát.



Öblítóstop: a gép nem ereszt le az utolsó öblítővizet, hogy megóvja a ruhaneműket a gyűrődéstől. A program végén a kijelzőn a **2.8** ikon továbbra is látható: az ajtó zárva

marad, jelezve, hogy a vizet még le kell eresztetni.

Halk ciklus: a gép nem ereszt le az utolsó öblítővizet, hogy elkerülje a ruhaneműk gyűrődését. Mivel nem végzi el a centrifugálási fázisokat, ez a mosási ciklus igen csendes, és választható az éjszakai órákra, vagy amikor az elektromos áram ára alacsonyabb. Egyes programok esetén az öblítéseket a gép nagyobb mennyiségű víz felhasználásával végzi. A program végén a kijelzőn a **2.8** ikon továbbra is látható: az ajtó zárva marad, jelezve, hogy a vizet még le kell eresztetni. A víz leeresztéséhez, kérjük, olvassa el «A program végén» c. részt.

2.5: Automatikus szárítás ikonok

A gomb megnyomásával **5** gomb megnyomásával pamut és műszál anyagok esetén a következő szárítási fokozatok közül választhat:

-  = Extra száraz (Pamut)
-  = Szekrény-száraz (Pamut és Műszál)
-  = Vasaló-száraz (Pamut)

Automatikus szárítás közben az **AUTO** felirat jelenik meg.

2.6: Extra öblítés ikon

2.7: Kiválasztott szárítási időtartam

A szárítási idő perc, vagy óra és perc formában látható. A program megkezdése után a fennmaradó időt a gép percenként frissíti.

2.8: Ajtó zárva ikon

A program megkezdése után ez az ikon jelenik meg. Amikor a program véget ért, ez az ikon eltűnik. Az ajtó nyitható.

2.9: Gyermekbiztonsági zár  (lásd a «Személyre szabás» c. részt).

2.10: Késleltetés ikon

A késleltetett indítás beállításakor ez az ikon jelenik meg.

2.11 (Értékek)

• A beállított program időtartama

Az időtartamot automatikusan számítja ki a gép, minden ruhatípus esetén a javasolt maximális terhelhetőség alapján. Az időtartam óra és perc formában jelenik meg. A fennmaradó időt a gép percenként frissíti.

• Program vége

Amikor a program véget ért, három villogó nulla **0.00** jelenik meg. A **8** gomb jelzése kialszik.

• Helytelen opcióválasztás

Ha olyan opciót választott, amely a beállított mosási program számára nem megfelelő, az **Err (hiba)** üzenet jelenik meg néhány másodpercre. A **8** gomb beépített vörös jelzője villog.









• Riasztási kódok

Működési hiba esetén bizonyos riasztási kódok jelennek meg (lásd a «Mit tegyek, ha...» c. részt). »).

• Késleltetési idő értéke

A kiválasztott késleltetési idő jelenik meg a kijelzőn néhány másodpercre, majd a korábban kiválasztott program időtartama jelenik meg. A késleltetési időtartam értéke óránként egy egységgel csökken. Amikor csak 1 óra maradt, az időtartam értéke percenként csökken.

2.12: Szennyezettségi fok ikonok

- Intenzív 
- Normál 
- Mérsékelt 
- Fény 
- Gyors 
- Szupergyors 
- Frissítés 
- Szuper frissítés 

Amikor kiválaszt egy programot, a kijelzőn megjelenik egy ikon, amely a készülék által automatikusan ajánlott szennyezettségi szintet jelzi.

2.13: Óra ikon





A beállított program időtartamát az animált óra ikon jelzi.

2.14: Szárítási programfázis ikonok

-  = Szárítás
-  = Gyűrődésgátlás

A szárítási program beállításakor valamennyi szárítási fázis ikonja megjelenik. A program elindulása után csak a futó fázis ikonja világít.

2.15: Mosási programfázis ikonok

- Előmosás 
- Mosás 
- Öblítések  (ez az ikon a Gőzölés fázisban is látható)
- Szivattyúzás 
- Centrifugálás 

A mosási program beállításakor valamennyi mosási fázis ikonja megjelenik. A program elindulása után csak a futó fázis ikonja világít.

SZIMBÓLUMTÁBLÁZAT

Programkapcsoló

	= Időkezelési programok		= Pamut
	= Pamut + Előmosás		= Műszál
	= Kímélő mosás		= Gyapjú / Kézi mosás
	= Vízeeresztés		= Öblítés
	= Centrifugálás		= Energiatakarékos program (Eco)
	= Szárítási programok		= Gőzölés programok
	= Frissítés		

Nyomógombok és jelzők

	= Hőmérséklet		= Késleltetett indítás
	= Centrifugálás sebességének csökkentése		= Start/Szünet
	= Automatikus szárítás		= Gyermekezár
	= Szárítási idő		= Időkezelés gombok

ELSŐ HASZNÁLAT

- i**
- Győződjön meg róla, hogy az elektromos és vízcsatlakozások megfelelnek az üzembe helyezési útmutatásoknak.
 - Távolítsa el a polisztirol tömböt és minden más anyagot a dobból.
 - Az első mosás előtt, futtasson le a maximális hőmérsékleten egy pamutoik-

lust anélkül, hogy bármilyen ruhane-műt behelyezze a mosógépbe, hogy eltávolítson a dobból és az üstből a gyártás folyamán visszamaradt minden esetleges szennyeződést. Önt-sön a főmosási rekeszbe 1/2 adag mosószert, és indítsa be a gépet.

SZEMÉLYRE SZABÁS

Hangjelzések

A készülék fel van szerelve egy akusztikus egységgel, amely a következő esetekben szólal meg:

- a ciklus végén
- hiba esetén.

Az **5** és **6** gomb egyszerre történő megnyomásával körülbelül **6 másodpercig**, a hangjelzés kikapcsol (kivéve meghibásodás esetén). A **2** gomb ismételt megnyomásával lehet a hangjelzést újra bekapcsolni.

Gyermekezár

Ez az eszköz lehetővé teszi, hogy a készüléket felügyelet nélkül hagyja, és nem kell aggodnia, hogy a gyermekek megsérülnek a

készülék révén, vagy kárt okoznak a készülékben. Ez a funkció akkor is bekapcsolva marad, amikor a mosógép nem működik. Két különböző módon lehet beállítani ezt az opciót:

1. Mielőtt megnyomja a **8** gombot: nem lehetséges a gép elindítása.
2. Miután megnyomta a **8** gombot: nem lehetséges a gépen semmilyen programot vagy opciót megváltoztatni.

Ennek az opciónak a bekapcsolásához vagy kikapcsolásához tartsa egyszerre kb. 6 másodpercig lenyomva az **6** és **7** gombot, amíg a  ikon megjelenik a kijelzőn, illetve eltűnik a kijelzőről.

NAPI HASZNÁLAT

A ruhanemű behelyezése

Az ajtófogantyút kifelé húzva óvatosan nyissa ki az ajtót. Helyezze a ruhaneműket egyenként a mosógép dobjába, és amennyire csak lehet, terítse szét őket. Zárja be az ajtót.

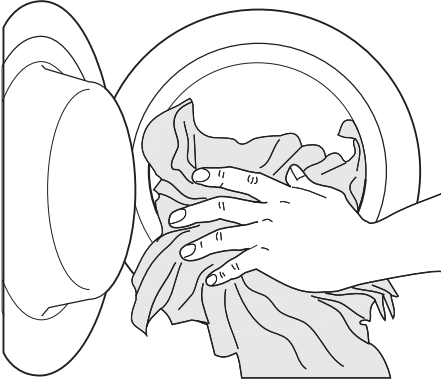

A mosószer és az öblítőszer adagolása

Húzza ki ütközésig a mosószertartót. Mérje ki a szükséges mosószermennyiséget, öntse azt a  főmosási rekeszbe vagy a megfelelő rekeszbe, és ha a kiválasztott program/opció megköveteli (további részleteket lásd a "Mosószertartó" c. részben).

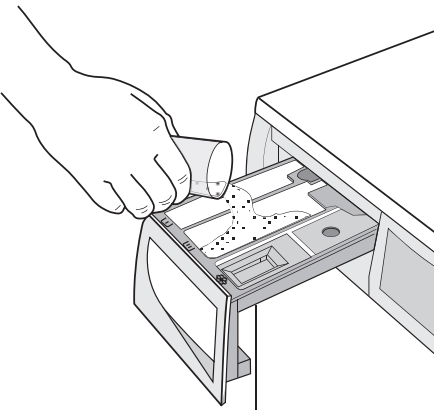

Szükség esetén öntsön öblítőszeret a  jelölésű rekeszbe, (a felhasznált mennyiség nem lépheti túl a rekeszben lévő "MAX" jelzést). Óvatosan tolja be a rekeszt.

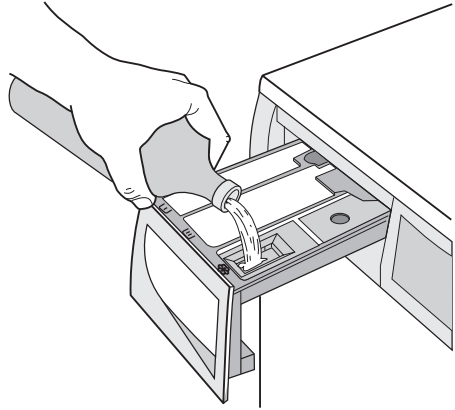

A kívánt program kiválasztása programkapcsoló (1) elforgatásával

Fordítsa a programkapcsolót a kívánt programra. A mosógép felajánl egy hőmérsékletet, majd automatikusan kiválasztja az Ön által választott programhoz tartozó centrifugálási értéket. Ezek az értékek a megfelelő gombok használatával megváltoztathatók. A **8 gomb zöld** jelzőfénye villogni kezd.

A programkapcsolót az óra járásával meggyező és ellentétes irányban is lehet forgatni. Forgassa  állásba a program törléséhez/a gép kikapcsolásához.

A program végén a programkapcsolót  állásba kell fordítani a gép kikapcsolása érdekében.

 **Figyelem** Ha Ön akkor forgatja el a programkapcsolót egy másik programra, amikor a gép éppen üzemel, a **8 gomb piros** jelzőfénye 3-szor villog, és az **Err** üzenet jelenik meg a kijelzőn, jelezve a helytelen választást. A gép nem hajtja végre az újonnan kiválasztott programot.

A hőmérséklet kiválasztása a 3 gomb megnyomásával

Egy program kiválasztásakor a készülék automatikusan felkínálja az alapértelmezett hőmérsékletet.

Ha eltérő hőmérsékleten kívánja kimosni a szennyest, a hőmérséklet növeléséhez vagy

csökkentéséhez többször nyomja meg ezt a gombot.

A centrifugálási sebesség csökkentése a 4 gomb megnyomásával

A program kiválasztásakor a készülék automatikusan felkínálja az adott programhoz megengedett maximális centrifugálási sebességet.

Többször nyomja meg a **4** gombot a centrifugálási sebesség megváltoztatásához, ha eltérő sebességen kívánja centrifugálni a ruhaneműt.

További öblítés kiválasztása

Ezt a készüléket a vízzel való takarékosagra fejlesztették ki. Azonban nagyon érzékeny (a mosószerekre allergiás) bőrű emberek esetében szükség lehet arra, hogy a ruhanemű kiöblítése extra mennyiségű vízben történjen (extra öblítés).

Az opció **bekapcsolásához** nyomja meg egyszerre a **5** és **6** gombokat néhány másodpercre. A kijelzőn megjelenik a megfelelő ikon. Ez a funkció állandó jelleggel bekapcsolva marad.

Az opció **kikapcsolásához** nyomja meg ismét ezeket a gombokat, amíg az extra öblítés ikon eltűnik.

A Késleltetett indítás kiválasztása a 7-es gomb megnyomásával

Nyomja meg a **7** -es gombot ismételten a kívánt késleltetés kiválasztásához. A megfelelő ikon **2.10** megjelenik a kijelzőn.

A beállított késleltetési időtartam értéke (maximum 20 óra) jelenik meg a kijelzőn néhány másodpercig, majd ismét a program időtartama jelenik meg.

Ezt az opciót a program beállítása után kell kiválasztani még azelőtt, hogy megnyomná a **8** gomb beépített vörös jelzőfénye villog.

A késleltetési időtartamot bármikor törölheti, vagy módosíthatja a **8** gomb megnyomása előtt.

A késleltetett indítás kiválasztása :

1. válassza ki a programot és a kívánt opciókat.
2. állítsa be a Késleltetett indítás opciót a **7** gomb beépített vörös jelzőfénye villog.
3. nyomja meg a **8** gombot. A gép megkezd az óránkénti visszaszámlálást. A program a kiválasztott késleltetés letelte után elindul.

A késleltetett indítás elvetése a 8-as gomb megnyomása után :

1. állítsa SZÜNET üzemmódba a mosógépet a **8** gomb beépített vörös jelzőfénye villog.
2. nyomja meg a **7** -es gombot amíg a  ikon megjelenik
3. nyomja meg a **8** -as gombot ismét a program elindításához.

Fontos A beállított késleltetési idő hossza csak a mosási program ismételt kiválasztása után módosítható.

A Késleltetett indítás opció **nem** választható a szivattyúzás programmal.

A program indítása az 8 gomb megnyomásával

A kiválasztott program elindításához nyomja meg a **8** gombot, a **8** gomb zöld jelzőfénye nem villog tovább. A **2.8** ikon megjelenik a kijelzőn, jelezve, hogy a készülék megkezdte az üzemelést, és az ajtó zárva van.

Egy futó program félbeszakításához nyomja meg az **8** gombot: a zöld jelzőfény villogni kezd.

A programnak arról a pontról való újraindításához, ahol félbeszakadt, nyomja meg újra az **8** gombot. Ha késleltetett indítást állított be, a mosógép megkezd a visszaszámlálást. Ha helytelen opciót választott, a **8** gomb **piros** jelzőfénye 3-szor felvillan, és néhány másodpercig az **Err** üzenet látható a kijelzőn.

Az Időkezelés opció kiválasztása a 9-es gomb megnyomásával

Ezeknek a gomboknak az ismételt megnyomásával a mosási ciklus időtartama növelhető vagy csökkenthető. A **2.12** ikon megjelenik a kijelzőn jelezve a kiválasztott szennyezettségi fokot. Ez az opció csak az alábbi programokkal használható: **Pamut** , **Műszál** és **Kényes anyagok** .

Szennyezettségi szint	Ikon	Az anyag fajtája
Intenzív		Erősen szennyezett darabokhoz
Normál		Normál mértékben szennyezett darabokhoz
Napi		Mérsékelt szennyezett darabokhoz

Szennyezettségi szint	Ikon	Az anyag fajtája
Enyhe		Enyhén szennyezett darabokhoz
Gyors		Nagyon enyhén szennyezett darabokhoz
Szupergyors ¹⁾		Rövid ideig használt vagy viselt darabokhoz
Frissítés ¹⁾		Csak a ruhák felfrissítéséhez
Szuper frissítés ¹⁾		Csak nagyon kevés ruhadarab felfrissítésére

1) Javasoljuk, hogy csökkentse a töltet méretét (lásd a Mosási programok táblázatot).

2) Az opció kiválasztásakor a megfelelő ikon megjelenik egy rövid ideig, majd eltűnik.

Opció vagy futó program módosítása

Bármely opció megváltoztatható azelőtt, hogy a program végrehajtaná azokat. Bármilyen változtatás előtt először a **8**. gomb megnyomásával SZÜNET üzemmódba kell állítani a készüléket (ha módosítani kívánja az Időkezelés opciót, törölnie kell a futó programot, és újra el kell végeznie a kiválasztást). Egy már beindult programot csak úgy lehet megváltoztatni, hogyha újra beállítja azt. Fordítsa a programkapcsolót  állásba, majd az új programnak megfelelő állásba. Indítsa el az új programot az **8** gomb ismételt megnyomásával. A dobban lévő mosóvíz nem ürül ki.

Program megszakítása

Egy futó program félbeszakításához nyomja meg az **8** gombot, a megfelelő zöld jelzőfény villogni kezd.

A program **újraindításához** nyomja meg újra ugyanezt a gombot.

Program törlése

Forgassa a programkapcsolót  állásba a folyamatban lévő program törléséhez.

Most már kiválaszthat egy új programot.

Az ajtó kinyitása

Miután a program elindult (vagy a késleltetési idő alatt), az ajtó zárva van, ha muszáj kinyit-

nia azt, először SZÜNET helyzetbe kell állítania a mosógépet a **8** gomb megnyomásával. Ha a **2.8** ikon eltűnik néhány perc múlva, az ajtó kinyitható.

Ha a **2.8** ikon nem tűnik el, ez azt jelenti, hogy a gép már a melegítési fázisban van, vagy hogy a víz szintje túl magas. Ne próbálja meg erőltetni az ajtót.

Ha ki kell nyitnia az ajtót, de ez már nem lehetséges, a programkapcsolót  állásba forgatva kapcsolja ki a gépet. Néhány perc elteltével kinyithatja az ajtót **(ügyeljen a víz szintjére és hőmérsékletére!)**.

Az ajtó bezárása után ismét ki kell választania a programot és az opciókat, majd meg kell nyomnia az **8** gombot

A program végén

A mosógép automatikusan leáll. Három villogó nulla (**0.00**) jelenik meg a kijelzőn, a **8** gomb jelzőfénye pedig kialszik. Néhány hangjelzés hallható néhány percig.

Ha olyan program vagy opció van kiválasztva, amely úgy fejeződik be, hogy a víz még a dobban marad, a **2.8** ikon továbbra is látható a kijelzőn, hogy jelezze, az ajtó kinyitása előtt le kell eresztetni a vizet.

Az alábbi utasításokat követve ürítse ki a vizet:

1. Forgassa a programkapcsolót  állásba.
2. Válassza az ürítési vagy a centrifugálási programot.
3. Csökkentse a megfelelő gombok megnyomásával a centrifugálási sebességet, ha szükséges.
4. Nyomja meg az **8** gombot.

A program végén a **2.8** ikon eltűnik, és az ajtó kinyitható. Forgassa a programkapcsolót  állásba a mosógép kikapcsolásához.

Szedje ki a ruhákat a doból, és alaposan ellenőrizze, hogy a dob üres-e. Ha nem kíván további mosást végezni, zárja el a vízcsapot. Hagyja nyitva az ajtót, nehogy penész vagy kellemetlen szagok keletkezzenek.

Készenlét : Miután a program befejeződött, néhány másodperc elteltével az energiatakarékos rendszer bekapcsol. A kijelző fényereje

lecsökken. Bármely gombot megnyomva a készülék kilép az energiatakarékos állapotból.

HASZNÁLAT – SZÁRÍTÁS

Csak szárítás

Vigyázat

Az ajánlott töltet pamut és vászon esetén 3.5 kg, műszálás darabok esetén 2 kg.

 A **Szárítási Idő** gombbal lehetőség van legfeljebb 5 kg pamut ruhanemű szárítására is (lásd a «Szárítási program» c. táblázatot).

Vigyázat

A vízcsapnak nyitva kell lennie, és a kifolyócsövet egy mosdókagylóba kell helyezni, vagy a csatornavezetékhez kell csatlakoztatni.

1. Helyezze be a ruhaneműt.
2. A legjobb szárítási teljesítmény elérése érdekében válasszon ki a ruhanemű típusa számára megengedett maximális centrifugálási sebességű centrifugálási ciklust.
3. Válassza ki a szárítóprogramot a Pamut vagy a Műszál számára a programkapcsoló Szárítási szektorában.
4. Ha **automatikus szárítást** szeretne kiválasztani, (csak pamut és műszálás ruhaneműk) nyomja meg az **5** gombot mindaddig, amíg a kívánt szárazsági fokozat meg nem jelenik a kijelzőn, melyet az  jelöl.
5. Ha **időzített szárítást** szeretne kiválasztani, nyomja meg a **6** gombot, amíg a kívánt idő megjelenik a kijelzőn (lásd a «Szárítási program» c. táblázatot). A gomb minden újabb megnyomásával a szárítási idő 5 perccel növekszik.

Megjegyzés!

A program időtartama néhány perccel automatikusan megnő.

6. Nyomja meg a **8** gombot a program elindításához. A fennmaradó időt a gép percenként frissíti.
7. A program végén hangjelzés hallható. Három villogó « **0.00** » jelenik meg a kijelzőn. Az ajtó zárva ikon **2.8** világít. A szárítási ciklus utolsó 10 percében a készülék egy gyűrődésgátló fázist végez. Ez alatt az idő alatt az ajtó zárva van. A kijelzőn három villogó nulla látható « **0.00** ».
A gyűrődésgátló fázis végén az ajtó zárva ikon **2.8** szimbólum eltűnik.

-  Ha ki szeretné nyitni az ajtót a gyűrődésgátló fázis előtt vagy alatt, illetve ha meg szeretné szakítani azt, nyomja meg bármelyik gombot, vagy forgassa a programkapcsolót tetszőleges állásba (kivéve **0**).
8. Forgassa a programkapcsolót **0** állásba a gép kikapcsolásához.
 9. Szedje ki a ruhaneműt a dobból.

Megjegyzés!

A különböző pamuttípusok (törölközők, lepedők, ingek stb.) vagy a ruhadarabok feltekeredése a centrifugálási fázis alatt részleges szárazságot eredményezhet. Az olyan kivételes esetben, amikor a ciklus végén a ruhanemű még enyhén nedves, azt javasoljuk, hogy terítse ki a feltekeredett darabokat, ossza szét egyenletesen a ruhaneműt a dobban, és válasszon egy 20-30 perces kiegészítő szárítási ciklust.

HASZNÁLAT – MOSÁS ÉS SZÁRÍTÁS

NON-STOP program – Mosás és automatikus szárítás

A maximális töltet pamut esetén 3.5 kg, műszálás darabok esetén 2 kg.

Figyelem Ne használjon adagolóeszközt/labdát, amikor

mosási és szárítóprogramot hajt végre.

1. Helyezze be a ruhaneműt.
2. Tölts be a mosószert és az öblítőszert.
3. A programkapcsolót a kiválasztott mosási programra/anyag típusra forgatva kapcsolja be a készüléket.

4. Válassza ki a megfelelő gombok segítségével a szükséges opciókat.

Ha lehetséges, ne válasszon a készülék által ajánlott centrifugálási sebességnél alacsonyabbat, hogy elkerülje a túl hosszú szárítási ciklusokat, és így energiát takarítson meg.

A centrifugálási sebesség csökkentése minden esetben csak a szárítás kiválasztása után lehetséges.

Pamut és műszálás anyagok esetén a legalacsonyabb választható érték 900 ford./perc.

5. Válassza ki a szárítási fokozatot az **5** gomb megnyomásával. A kijelzőn a mosási és a beállított szárítási ciklus teljes időtartama látható.
6. Indítsa el a programot a **8** gomb megnyomásával. A fennmaradó időt a gép percnként frissíti.
7. A program végén a forgassa a programkapcsolót **O** állásba a gép kikapcsolásához. Szedje ki a ruhaneműt.

NON-STOP program – Mosás és időzített szárítás

A maximális töltet pamut esetén 3.5 kg, műszálás darabok esetén 2 kg.

- i** Lehetőség van legfeljebb 5 kg pamut ruhanemű szárítására (lásd a "Szárító-program" c. táblázatot).

! **Figyelem Ne használjon adagolóeszközt/labdát, amikor**

HASZNOS JAVASLATOK ÉS TANÁCSOK

A mosnivaló szétválogatása

Kövesse az egyes ruhaneműn található mosási útmutatást és a gyártó cég mosási útmutatásait. A következők szerint különítse el a ruhaneműket: fehér, színes, műszálás, kényes és gyapjúruhák.

Hőmérséklet

95° vagy 90°	az átlagosan szennyezett fehér lenvászon és pamutruhák (pl. konyharuhák, törülközők, asztalterítők, lepedők stb.) mosásához
---------------------	---

mosási és szárítóprogramot hajt végre.

1. Helyezze be a ruhaneműt, és töltsé be a mosószert és az öblítőszert.
2. Kapcsolja be a készüléket a programkapcsoló kiválasztott mosási programra/anyagtípusra forgatásával.
3. Válassza ki a szükséges opciókat a megfelelő gombok segítségével.

Ha lehetséges, ne válasszon a készülék által ajánlott centrifugálási sebességnél alacsonyabbat, hogy elkerülje a túl hosszú szárítási ciklusokat, és így energiát takarítson meg.

A centrifugálási sebesség csökkentése minden esetben csak a szárítás kiválasztása után lehetséges.

A legkisebb választható érték 900 fordulat pamut és műszálások számára, valamint 700 fordulat kényes szövetekhez.

4. Válassza ki a szárítási időtartamot a **5** gomb megnyomásával. A kijelzőn a mosási és a beállított szárítási ciklus teljes időtartama látható.
5. Indítsa el a programot a **8** gomb megnyomásával. A fennmaradó időt a gép percnként frissíti.
6. A program végén a forgassa a programkapcsolót **O** állásba a gép kikapcsolásához és a ruhanemű kiszedéséhez.

60°/50°	a nem színeresztő, közepesen szennyezett színes lenvászon, pamut és műszálás ruhaneműk (pl. ingek, pizsamák, hálóingek stb.), illetve enyhén szennyezett fehér pamutruhák (pl. fehérneműk) mosására
40°-30°-Hideg	kényes ruhadarabok (pl. függönyök), vegyes ruhanemű, így műszálás és gyapjúanyagok, amelyek címkéjén ez áll: "tisztá új gyapjú, gépben mosható, nem megy össze"

Teendők a ruhaneműk behelyezése előtt

Ne mossa együtt a fehér és a színes ruhákat; a fehér ruhák a mosás során elveszíthetik "fehérségüket".

A színes új ruhák az első mosásnál engedhetik a színüket, ezért célszerű az első alkalommal elkülönítve mosni őket.

Ellenőrizze, hogy a ruhaneműkben ne maradjanak fémtárgyak (pl. hajcsatok, biztosítótűk, kítűzők).

Gombolja be a párnahuzatokat, húzza össze a cipzáraikat, kapcsolja be a kapcsokat. Az öveket és a hosszú szalagokat kösse össze. Mosás előtt távolítsa el a makacs foltokat. A különösen piszkos helyeket esetleg valamilyen speciális mosószerrel dörzsölje át. A függönyöket különös óvatossággal kezelje. Vegye le róluk a kapcsokat, vagy zsákban, hálóban mossa őket.

Maximális töltetek

A ruhaneműk mennyiségére vonatkozó útmutatás a mosási programtáblázatokban található.

Általános szabályok:

- **Pamut, lenvászon:** töltsé tele a dobot, de ne tömjé meg túlzottan.
- **Műszál:** csak a dob feléig töltsé meg;
- **Kényes ruhaneműk és gyapjú:** a dob egyharmadáig.

A megadott maximális mennyiséggel optimális víz- és energiefelhasználás érhető el. Erősen szennyezett ruhanemű esetében csökkentse a megadott mennyiséget.

A ruhaneműk súlya

Az alább felsorolt súlyok csak tájékoztató jellegűek:

Az alább felsorolt súlyok csak tájékoztató jellegűek:	
fürdőköpeny	1200 g
paplanhuzat	700 g
férfimunkaköpeny	600 g
lepedő, férfipizsama	500 g
terítő	250 g
párnahuzat, frottírtörülköző, hálóing, férfi ing	200 g
konyharuha, női alsónemű, terítő, blúz, alsónadrág	100 g

Foltok eltávolítása

Előfordulhat, hogy a makacs foltokat nem lehet csak vízzel és mosószerrel eltávolítani. Célszerű a mosás előtt külön kezelésnek alávetni őket.

Vér: a még friss foltot hideg vízzel mossa. Ha a folt már megszáradt, áztassa be a ruhát éjszakára speciális mosószert tartalmazó vízbe, majd dörzsölje át benne.

Olajfesték: nedvesítse meg a foltot mosóbenzinnel, majd puha ruhára helyezve itassa fel; ismétlje meg többször a műveletet.

Megszáradt szírfolt: nedvesítse meg terpentinnel a foltot, majd puha felületre helyezve ujjbegyével, egy pamutanyag segítségével itassa fel.

Rozsdafolt: melegen oldott oxálsóval vagy valamilyen hideg rozsdatisztítóval kezelje. Bánjon óvatosan a régebbi keletű rozsdafoltokkal, mert azok már megtámadták a cellulózszerkezetet, így az anyag könnyen kilyukadhat.

Penészfolt: fehéritőszerezrel tisztítsa, melyet alapos öblítés kövessen. Ily módon csak a fehér, illetve a klórra nem érzékeny színes ruhaneműk tisztíthatók.

Fű: mosószerezrel kissé kenje be az anyagot, majd kezelje hígított hipoklorittal (csak a klórral szemben ellenálló fehér és színes ruhaneműk esetében).

Golyóstól és ragasztó: nedvesítse meg a foltot acetonnal ¹⁾, majd puha ruhára helyezve itassa fel; ismétlje meg.

Rúzs: a fentiek szerint nedvesítse meg a foltot acetonnal, majd kezelje alkohollal. Az esetlegesen megmaradó nyomokat hipoklorittal tüntesse el.

Vörösbőr: hagyja mosószerez vízben ázni, majd ecet- vagy citromsavval kezelje a foltot, végül öblítse ki. Az esetlegesen megmaradó nyomokat hipoklorittal tüntesse el.

Tinta: a tinta összetételétől függően nedvesítse be előbb acetonnal ¹⁾, majd ecetsavval; a fehér ruhaneműn esetlegesen visszamaradó nyomokat hipoklorittal tisztítsa meg, majd jól öblítse át.

Kátrányfolt: előbb folttisztítóval, alkohollal vagy benzinnel kezelje, majd a végén tisztítópasztával dörzsölje át.

Mosószerek és adalékanyagok

A mosás minősége a mosószerez kiválasztásától és helyes adagolásától függ. A helyes

1) műselymet ne tisztítson acetonnal

adagolás a pazarlás elkerülését és a környezet védelmét jelenti.

Annak ellenére, hogy a mosószeres biodegradálhóanyagok, olyan elemeket is tartalmaznak, amelyek károsítják a természet kényes ökológiai egyensúlyát.

A mosószer kiválasztása függ az anyag fajtájától (kényes, gyapjú, pamut stb.), színétől, a mosás hőfokától és a szennyezettség mértékétől.

Ehhez a mosógéphez valamennyi forgalomban lévő mosószer felhasználható:

- mosópor valamennyi anyagfajtaúshoz
- mosópor finomtextil (max. 60°C-os) és gyapjú mosáshoz
- folyékony mosószeres valamennyi anyagfajtaúhoz, elsősorban az alacsony hőfokú (max. 60°C-os) programokhoz, illetve a csak gyapjú mosására szolgáló speciális mosószeres.

A mosószeret és az esetlegesen alkalmazott adalékanyagokat a mosásprogram kezdete előtt kell a megfelelő rekeszbe önteni.

Ha folyékony mosószeret használ, előmosás nélküli programot kell választania.

A készülék átforgató rendszere a koncentrált mosószeres optimális felhasználását teszi lehetővé.

Az adalékanyagok mennyiségének megválasztásához kövesse a gyártó útmutatásait,

és semmiképpen **ne lépje túl a mosószer-adagoló rekeszben látott "MAX" jelölést**.

Vízkeménységű fok

A víz keménységűt az ún. keménységű szint szerint osztályozzák. Erre vonatkozó információit az adott vízműtől vagy az illetékes önkormányzattól lehet kérni.

i Vízlágyítót kell alkalmazni, amikor a víz keménységű foka közepes vagy magas (a II. vízkeménységű fokozattól). Kövesse a gyártó utasításait. Ezután a mosószer mennyiségűt mindig az I. vízkeménységű foknak (= lágy) megfelelően lehet beállítani.

Szint	Jellemző	Vízkeménységű fok	
		Német °dH	Francia °T.H.
1	lágy	0-7	0-15
2	közepes	8-14	16-25
3	kemény	15-21	26-37
4	nagyon kemény	> 21	> 37

SZÁRÍTÁSI TANÁCSOK

A szárítási ciklus előkészítése

Szárítógépként a készülék kondenzációs elven működik.

Ezért a vízcsapnak nyitva kell lennie, és a kifolyócsőnek a vizet egy mosdókagylóba vagy a csatornavezetékbe kell vezetnie még a szárítási ciklus alatt is. Figyelem!

A szárítóprogram elindítása előtt csökkentse a mosott ruhanemű mennyiségűt, hogy jó eredményeket érjen el.

Szárításra nem alkalmas ruhaneműk

- A különösen kényes darabok, mint például a műszálas függönyök, a gyapjú és a selyem, a fémbetétes ruhadarabok, nejlonharisnyák, nagy tömegű darabok, mint anorákok, ágytakarók, paplanok, hálózsákok és ágyterítők nem száríthatók szárítógébben.

- Ne szárítsa a sötét ruhadarabokat együtt világos színű, szőszös darabokkal (pl. törölközők), mivel ezek magukhoz vonzhatják a szőszöket.
- Szedje ki a ruhaneműt, amikor a készülék befejezte a szárítást.
- A szárítás befejeződése után kialakuló sztatikus feltöltődés megelőzése érdekében használjon vagy öblítőszeret a ruha mosása során, vagy kifejezetten szárítógépek számára kifejlesztett szövetkondicionálót.
- Habszivaccsal vagy habszivacsúhoz hasonló anyagokkal bélelt ruhadarabokat tilos a készülékben szárítani, tűzveszélyt jelentenek.
- Hasonlóképpen, a veszélyes gőzök kialakulásának elkerülése miatt tilos a szárítógébben szárítani olyan szöveteket, amelyek dauervíz vagy hajspray, körömlakkle-

mosó vagy hasonló anyagok maradványait tartalmazzák.

A mosószeret és az esetlegesen alkalmazott adalékanyagokat a mosásprogram kezdete előtt kell a megfelelő rekeszbe önteni.





Ha folyékony mosószeret használ, előmosás **nélküli** programot kell választania.

A készülék átforgató rendszere a koncentrált mosószerek optimális felhasználását teszi lehetővé.

Az adalékanyagok mennyiségének megválasztásához kövesse a gyártó útmutatásait, és semmiképpen **ne lépje túl a mosószere-adagoló rekeszben látott "MAX" jelölést**.

Ruhanemű kezelési címkéje

A szárításhoz kövesse a gyártó címkéjén megadott utasításokat:

-  = Gépben szárítható
-  = Szárítás magas hőmérsékleten
-  = Szárítás csökkentett hőmérsékleten
-  = Gépben nem szárítható.

A szárítási ciklus időtartama

A szárítási idő a következőktől függően változhat:





- az utolsó centrifugálás sebessége
 - A kívánt szárazsági fok (vasaló-száraz, szekrény-száraz)
 - az anyag fajtája
 - a töltet mérete (súlya).
- Időzített szárításhoz az átlagos szárítási időt a "Szárítóprogramok" c. fejezet tartalmazza. A tapasztalatok majd segítségére lesznek abban, hogy a ruhaneműket - különféle szövetek szerint - megfelelőbb módon szárítsa. Jegyezze fel a szárítási időtartamot a már végrehajtott ciklusok esetében.

További szárítás

Ha a szárítóprogram végén a ruhanemű még nedves, válasszon ismét egy rövid szárítási ciklust.

 **Vigyázat Ne szárítsa túl a ruhaneműket, hogy megelőzze a szövet gyűrődését, illetve azt, hogy a ruhadarab összemenjen.**

MOSÁSI PROGRAMOK

Program – Maximális és minimális hőmérséklet – Ciklus leírása – Maximális centrifugálási sebesség – Maximális ruhatöltet – Anyag fajtája	Opciók	Mosószere-adagoló
Pamut 90° – Hideg Főmosás – Öblítések Centrifugálás maximális sebességgel Max. töltet 7 kg – Féltöltet 3,5 kg Fehér és színes pamut (közepesen szennyezett ruhadarabok).	CENTRIFUGÁLÁS SEBESSÉGÉNEK CSÖKKENTÉSE ÉJSZAKAI PROGRAM ÖBLÍTŐSTOP NINCS CENTRIFUGÁLÁS EXTRA ÖBLÍTÉS IDŐKEZELŐ ¹⁾	 
Pamut + Előmosás 90° – Hideg Előmosás – Főmosás – Öblítések Centrifugálás maximális sebességgel Max. töltet 7 kg – Féltöltet 3,5 kg Fehér vagy színes pamut előmosási fázissal (erősen szennyezett ruhadarabok).	CENTRIFUGÁLÁS SEBESSÉGÉNEK CSÖKKENTÉSE ÉJSZAKAI PROGRAM ÖBLÍTŐSTOP NINCS CENTRIFUGÁLÁS EXTRA ÖBLÍTÉS IDŐKEZELŐ ¹⁾	 ²⁾  

Program – Maximális és minimális hőmérséklet – Ciklus leírása – Maximális centrifugálási sebesség – Maximális ruhatöltet – Anyag fajtája	Opciók	Mosószer-adagoló
<p>Műszálás ruhaneműk 60° – Hideg Főmosás – Öblítések Maximális centrifugálási sebesség 900 fordulattal perceként Max. töltet 3,5 kg – Féltöltet 1,5 kg Műszálás vagy kevertszálás szövetek: alsónemű, színes ruhadarabok, mérettartó ingek, blúzok.</p>	<p>CENTRIFUGÁLÁS SEBESSÉGÉNEK CSÖKKENTÉSE ÉJSZAKAI PROGRAM ÖBLÍTŐSTOP NINCS CENTRIFUGÁLÁS EXTRA ÖBLÍTÉS IDŐKEZELŐ¹⁾</p>	
<p>Kényes ruhaneműk 40° – Hideg Főmosás – Öblítések Maximális centrifugálási sebesség 700 fordulattal perceként Max. töltet 3,5 kg – Féltöltet 1,5 kg Kényes szövetek: akril, viszkóz, poliészter.</p>	<p>ÉJSZAKAI PROGRAM ÖBLÍTŐSTOP NINCS CENTRIFUGÁLÁS EXTRA ÖBLÍTÉS IDŐKEZELŐ¹⁾</p>	
<p>Gyapjú / Kézi mosás 40° – Hideg Főmosás – Öblítések Maximális centrifugálási sebesség 1000 fordulattal perceként Max. töltet 2 kg Gépben mosható gyapjúhoz, valamint kézzel mosható gyapjúhoz és kényes szövetekhez való mosási program.</p>	<p>CENTRIFUGÁLÁS SEBESSÉGÉNEK CSÖKKENTÉSE ÉJSZAKAI PROGRAM ÖBLÍTŐSTOP NINCS CENTRIFUGÁLÁS</p>	
<p>Öblítések Öblítés – Hosszú centrifugálás Centrifugálás maximális sebességgel Max. töltet 7 kg Ezzel a programmal kiöblítheti és kicentrifugálhatja a kézzel mosott pamut ruhaneműket. Az öblítés hatékonyságának növeléséhez válassza az EXTRA ÖBLÍTÉS opciót. Ekkor a mosógép további öblítéseket végez.</p>	<p>CENTRIFUGÁLÁS SEBESSÉGÉNEK CSÖKKENTÉSE ÉJSZAKAI PROGRAM ÖBLÍTŐSTOP NINCS CENTRIFUGÁLÁS EXTRA ÖBLÍTÉS</p>	
<p>Szivattyúzás Víz leeresztése Max. töltet 7 kg Az utolsó öblítővíz ürítésére használatos olyan opcióval rendelkező programok esetében, melyeknél a víz a dobban marad.</p>		
<p>Centrifugálás Szivattyúzás és hosszú centrifugálás Centrifugálás maximális sebességgel Max. töltet 7 kg Külön centrifugálás kézzel mosott ruhaneműk számára, és olyan opcióval rendelkező programok esetében, melyeknél a víz a dobban marad. A megfelelő gomb megnyomásával kiválaszthatja a ruhatípusnak megfelelő centrifugálási sebességet.</p>	<p>CENTRIFUGÁLÁS SEBESSÉGÉNEK CSÖKKENTÉSE</p>	



Program – Maximális és minimális hőmérséklet – Ciklus leírása – Maximális centrifugálási sebesség – Maximális ruhatöltet – Anyag fajtája	Opciók	Mosószer-adagoló
Pamut Eco 90° - 40° Főmosás – Öblítések Centrifugálás maximális sebességgel Max. töltet 7 kg Fehér és színtartó pamut . Ez a program enyhén vagy normál mértékben szennyezett pamut ruhadarabokhoz választható. A mosás alacsonyabb hőmérsékleten történik, a mosás időtartama pedig meghosszabbodik. Ez lehetővé teszi a jó mosási hatékonyság elérését energiatakarékosság mellett.	CENTRIFUGÁLÁS SEBESSÉGÉNEK CSÖKKENTÉSE ÉJSZAKAI PROG- RAM ÖBLÍTŐSTOP NINCS CENTRIFU- GÁLÁS EXTRA ÖBLÍTÉS	
Szárítás – Műszálás anyagok Szárítási program műszálás ruhaneműk számára. Használható időzített szárítással vagy automatikus szárítással (szárítási fok: szekrény-száraz).		
Szárítás – Pamut Szárítási program pamut ruhaneműk számára. Használható időzített szárítással vagy automatikus szárítással (szárítási fok: extra száraz, szekrény-száraz, vasaló-száraz).		
O = KI Az éppen folyamatban lévő program töréséhez vagy a gép kikapcsolásához.		

1) Ha a Szupergyors opciót választja a **9** gomb megnyomásával, javasoljuk, hogy a táblázat alapján csökkentse a maximális töltetet. A teljes töltetet is választhatja, de a tisztítási eredmény mérsékelt lesz. Ha a Frissítés vagy a Szuper frissítés opciót választja, a töltet további csökkentését ajánljuk.

2) Ha folyékony mosószert használ, ELŐMOSÁS nélküli programot kell választania.

GŐZÖLÉS PROGRAMOK szárított ruhaneműk számára ¹⁾ Ciklus leírása	Időtartam	Töltet
Pamut gőzölés Ez a ciklus csökkenti a gyűrődést és összehajtások nyomait 1-4 pamut vagy vászon ingben (100% pamut-szővet), egy pár nadrágban.	30 perc	maximum 1 kg
Szintetikus gőzölés Ez a ciklus csökkenti a gyűrődést 1-5 szintetikus ingben vagy 1 kg vegyes szövetű ruhaneműben különböző mértékben, valamint maximum 1 kg 100% szintetikus szövetű ruhaneműben. Használhat selymet és gyapjút is.	20 perc	maximum 1 kg
Frissítő gőzölés Ez a ciklus eltávolítja a szagot a pamut és szintetikus ruhaneműkből ²⁾ . A gőz nem távolítja el az állatok szagát.	25 perc	maximum 1 kg
 Ne használjon mosószert. Szükség esetén a foltokat mosással vagy helyi folteltávolítóval távolítsa el. A gőzölés programok nem tartalmaznak higiéniai ciklust.		

1) Az alkalmazási információk kizárólag útmutatóként szolgálnak. A tisztítási eredmények a kiválasztott programtól, valamint az adott textil kiegészítőitől és anyagtulajdonságaitól függenek. Szükség esetén az eredmények különböző programok és gőzvolumenek alkalmazásával javíthatók.

2) Az alábbi ruhatípusokhoz nem szabad gőz funkciót használni:

- ruhaneműk, melyek címkéjén nem szerepel, hogy szárításra alkalmasak
- minden ruhanemű, mely sok műanyag, fém, fa és egyéb típusú betéttel rendelkezik.

SZÁRÍTÁSI PROGRAMOK

Automatikus programok

Szárítási fokozat	Anyag fajtája	Max. töltet
EXTRA SZÁRAZ Ideális törülközőkhöz	Pamut és vászon (fürdőköpenyek, fürdőtörülközők, stb.)	3.5 kg
SZEKRÉNY-SZÁRAZ Vasalást nem igénylő darabokhoz alkalmas	Pamut és vászon (fürdőköpenyek, fürdőtörülközők, stb.)	3.5 kg
SZEKRÉNY-SZÁRAZ Vasalást nem igénylő darabokhoz alkalmas	Műszálás és kevertszálás szövetek (pulóverek, blúzok, alsónemű, háztartási lenvászon)	2 kg
VASALÓ-SZÁRAZ Vasaláshoz alkalmas	Pamut és vászon (lepedők, asztalterítők, ingek, stb.)	3.5 kg

Időzített programok

Szárítási fokozat	Anyag fajtája	Szárítási töltet	Centrifugálási sebesség	Javasolt szárítási idő (percben)
EXTRA SZÁRAZ Ideális törülközőanyagokhoz	Pamut és vászon (fürdőköpenyek, fürdőtörülközők, stb.)	5 kg 3.5 kg 1.5 kg	1600	175-195 95-105 40-50
SZEKRÉNY-SZÁRAZ Vasalást nem igénylő darabokhoz alkalmas	Pamut és vászon (fürdőköpenyek, fürdőtörülközők, stb.)	5 kg 3.5 kg 1.5 kg	1600	165-185 85-95 35-45
SZEKRÉNY-SZÁRAZ Vasalást nem igénylő darabokhoz alkalmas	Műszálás és kevertszálás szövetek (pulóverek, blúzok, alsónemű, háztartási lenvászon)	2 kg 1 kg	900	70-80 35-45
VASALÓ-SZÁRAZ Vasaláshoz alkalmas	Pamut és vászon (lepedők, asztalterítők, ingek, stb.)	5 kg 3.5 kg 1.5 kg	1600	135-155 65-75 30-40



Az EK EN 50229 sz. irányelvének megfelelően az energiatakarékossági címkén szereplő adatok pamut referenciaprogramját

úgy kell tesztelni, hogy a maximális mosási töltetet két egyenlő részre osztják, és SZÁRÍTÁSI IDŐ alkalmazásával szárítják mindkettőt.

ÁPOLÁS ÉS TISZTÍTÁS

⚠ Vigyázat Le kell választania a készüléket az elektromos hálózatról, mielőtt bármilyen tisztítási vagy karbantartási munkát végezne.

Vízköztlenítés

A használt víz rendszerint tartalmaz vízkövet. Jó elképzelés az, ha időközönként vízlágyítószerrel használja a mosógépet. Alkalmazza ezt bármilyen ruhanemű mosása nélkül, és a vízlágyító gyártójának útmutatásai szerint. Ez

segíteni fog a vízkőlerakódások kialakulásának megelőzésében.

Minden mosás után

Hagyja egy ideig nyitva az ajtót. Ez segít megelőzni a penészesedést és a kellemetlen szagok kialakulását a készülék belsejében. Ha a mosás után az ajtót nyitva hagyja, azzal az ajtótömítés védelmét is elősegíti.

Karbantartási mosás

Alacsony hőmérsékletű mosásokkal lehetséges a dob belsejében lévő maradványlerakódások eltávolítása.

Javasoljuk, hogy rendszeresen végezzen karbantartási mosást.

Karbantartási mosás futtatása:

- A dobban nem lehet semmilyen ruhanemű.
- Válassza ki a legmelegebb pamutmosási programot.
- Normál mennyiségű mosószert használjon, ami biológiai tulajdonságokkal rendelkező por legyen.

Külső tisztítás

A készülék külső felületét csak vízzel és szappannal tisztítsa meg, majd törölje alaposan szárazra.

Fontos A készülékház tisztításához ne használjon alkoholt, oldószert vagy más hasonló terméket.

A mosószertartó tisztítása

A mosószertartót rendszeresen tisztítani kell. A mosópor és az adalékanyagok adagolófiókját rendszeresen tisztítani kell. A retest lefele nyomva és a fiókot kifelé húzva vegye ki a mosószertartót.

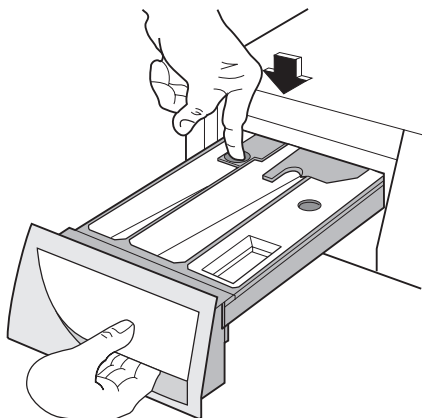

Mossa le csap alatt, hogy eltávolítsa az esetleges mosópor-lerakódásokat.

A tisztítás megkönnyítése érdekében az adalékszereknek fenntartott rekesz felső része kivethető. Mossa le az összes részt vízzel.

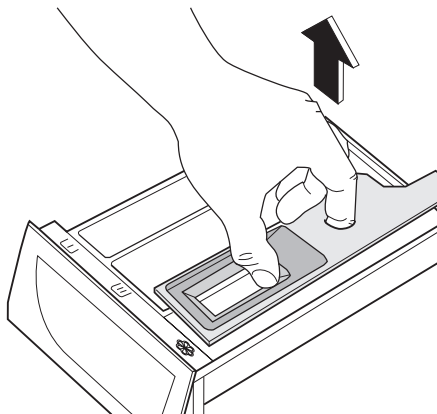

A mosószertartó rekeszt kefével tisztítsa meg.

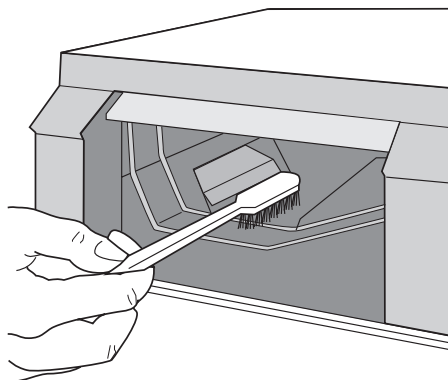

Mosódob

Rozsdásodások alakulhatnak ki a dobban a mosnivalóval bekerülő korrozív hatású tárgyak vagy a vasat tartalmazó csapvíz miatt.

Fontos Ne tisztítsa a mosódobot savas vízkömentesítő szerrel, klórtartalmú sűrűlőszerezrel vagy acélgypattal.

1. A dobban lévő rozsdásodásokat rozsdamentes acél tisztítására alkalmas tisztítószerezrel távolítsa el.
2. Futtasson le egy mosási ciklust ruhanemű nélkül, hogy eltávolítsa a tisztítószerek esetleges maradványait.
Program: Rövid pamut program maximális hőmérsékleten, és töltsön be kb. 1/4 mérőpohár mosószert.

Az ajtó tömítése

Időről időre ellenőrizze az ajtó körüli tömítést, és vegyen ki minden dolgot a mélyedések-ből.

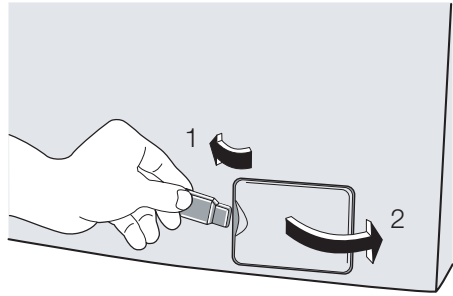
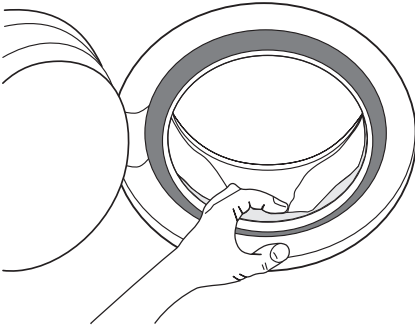

4. Helyezzen egy alacsony peremű edényt a szivattyú közelébe, amelybe a gépből távozó víz folyhat.

Üritőszivattyú

A szivattyút ellenőrizni kell rendszeresen és különösen, ha

- a készülék nem vezeti ki a vizet, és/vagy nem centrifugázik;
- a készülékből furcsa zaj hallható a víz ürítése közben, mely a kivezető szivattyút elzáró tárgyak jelenlétének tudható be, mint biztosítótűk, érmék stb.
- vízürítési problémát észlelt (további részletekért lásd a "Mit tegyen, ha..." című fejezet).

⚠ Vigyázat Mielőtt kinyitja a szivattyúajtót, kapcsolja ki a készüléket és húzza ki a hálózati csatlakozódugót a csatlakozóaljzatból.

A következők szerint járjon el:

1. Húzza ki a csatlakozódugót a csatlakozóaljzatból.
2. Szükség esetén várja meg, amíg a víz kihűl.
3. Egy pénzérmével (vagy megfelelő szerzőszámmal, amely a kezelési kézikönyvet tartalmazó zacskóban van, a modelltől függően) a horonynál fogva emelje meg és nyissa ki a szivattyúajtót.

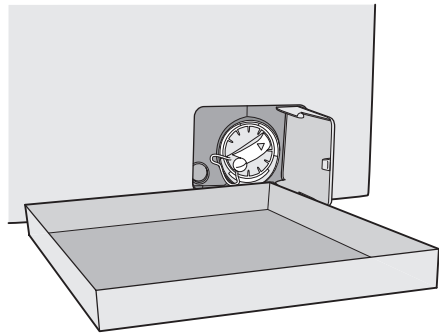

5. Egy fogó segítségével húzza ki a vészürítő dugaszt a szűrő fedeléből.

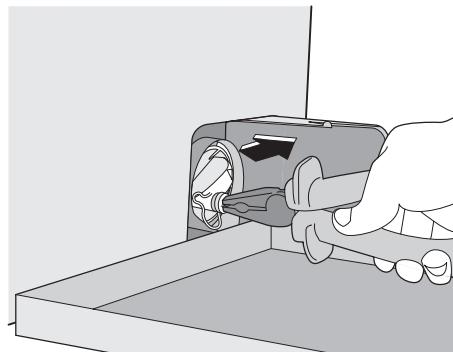

6. Amikor már nem folyik belőle víz, egy fogóval csavarja le a szivattyú fedelét, és vegye ki a szűrőt. Tartson kéznél egy ruhát, amivel felitathatja a vizet, amely a fedél leemelésékor távozhat a gépből.

Csap alatt tisztítsa meg a szűrőt, és távolítsa el minden pihét.

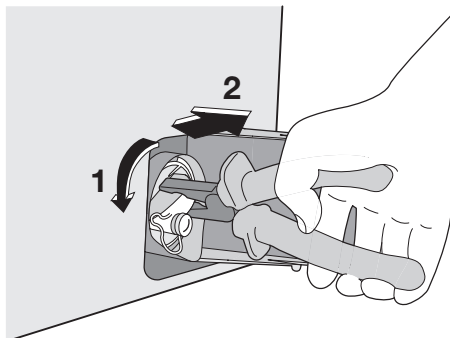

7. Távolítsa el minden idegen tárgyat és pihét a szivattyúfészekből illetve a szivattyúkerékből.

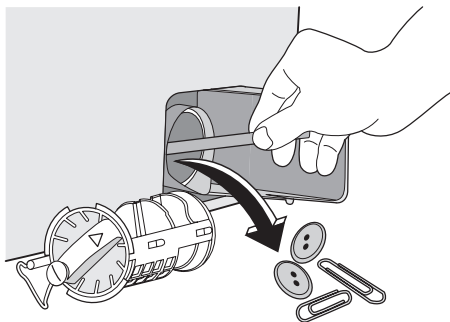

8. Körültekintően ellenőrizze a szivattyúkerék forgását (egyenletlenül forog). Ha nem forog, akkor forduljon szakszervizhez.

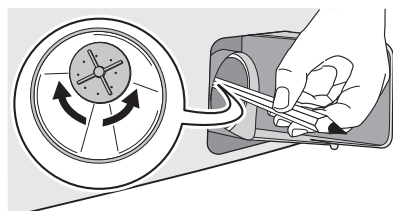

9. Az egyedi vezetőkbe megfelelően beillesztve tegye vissza a szivattyúban a szűrőt. Az óramutató járásával megegyező irányba, ütközésig csavarja be a szivattyúfedelelet.

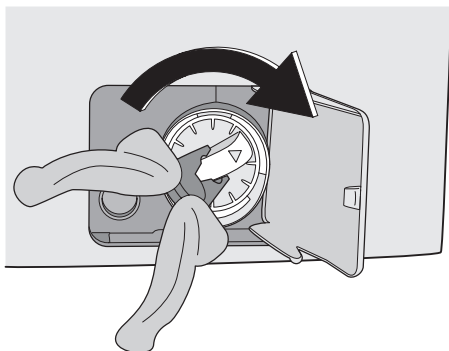
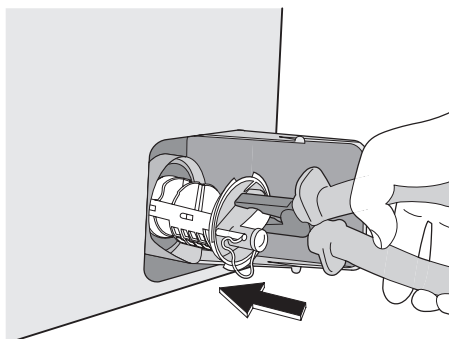

10. Tegye vissza a vészűrítő dugaszt a szűrőfedelébe, és rögzítse szorosan.

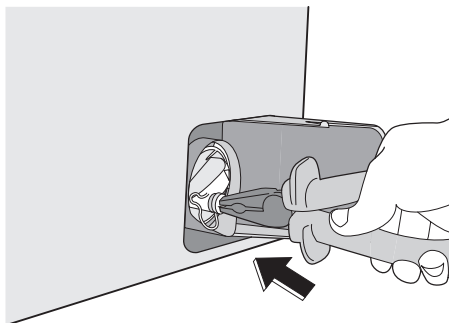

11. Csukja be a szivattyúajtót.

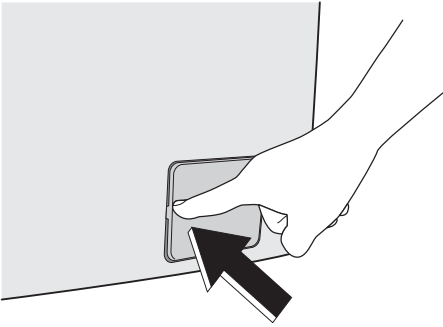

! Vigyázat Amikor a készülék használatban van, a kiválasztott programtól függően, forró víz lehet a szivattyúban. Soha ne távolítsa el a szivattyú fedelét mosási ciklus alatt, mindig várjon, amíg a készülék befejezte a ciklust, és kiürítették. Amikor visszateszi a fedelet, győződjön meg arról, hogy megfelelően meghúzta-e, és így nincs szivárgás, és kisgyermek nem tudja azt eltávolítani.

A vízvezető szűrők tisztítása

Ha azt észleli, hogy a mosógép nem vesz fel vizet a mosáshoz, ellenőrizze, hogy nem zárodott-e el a befolyócső szűrője.

1. Zárja el a vízcsapot.
2. Csavarja le a befolyócsövet.
3. Tisztítsa meg a csőben lévő szűrőt egy kemény sörtéjű kefével.

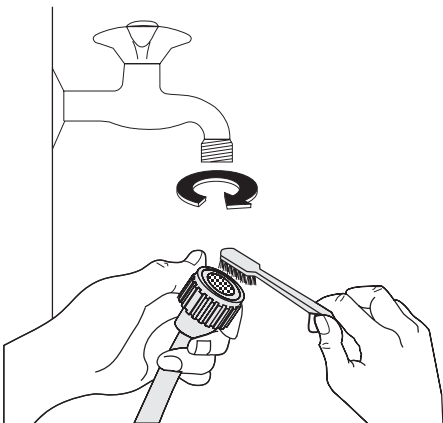

4. Csavarja vissza a csövet a csapra.

5. Csavarja le a csövet a gépről. Tartson a közelben egy törlőruhát, mert némi víz ki-folyhat.
6. Tisztítsa meg a szelepből lévő szűrőt egy kemény sörtéjű kefével vagy egy ruhadarabbal.

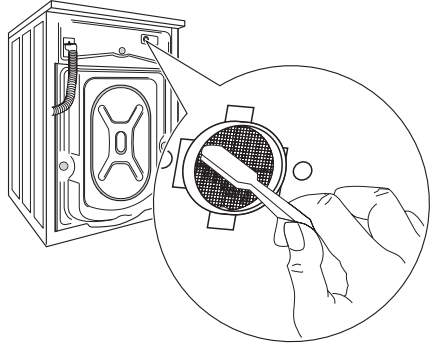

7. Csavarja vissza a csövet a gépre, és ügyeljen arra, hogy a csatlakozás szoros legyen.
8. Nyissa ki a vízcsapot.

Víz kiürítése szükség esetén

Ha a gép nem üríti ki a vizet, a következőket kell tenni:

1. Húzza ki a dugót a konnektorból.
2. Zárja el a vízcsapot.
3. Szükség esetén várja meg, amíg a mosóvíz kihűl.
4. Nyissa ki a szivattyúnál lévő ajtót.
5. Tegyen egy tálat a padlóra. Távolítsa el a vészürítő dugaszt a szűrőből. A víz a gravitáció miatt belefolyik az edénybe. Amikor az edény megtelik, illessze vissza a dugaszt a szűrőre. Üritse ki az edényt. Addig ismétlje ezt az eljárást, amíg még folyik víz a gépből.
6. Ha szükséges, a fent leírt módon tisztítsa meg a szivattyút.
7. Csavarja vissza a szivattyút, és csukja be az ajtót.

Fagyveszély

Ha a gépet olyan helyen állították fel, ahol a hőmérséklet 0 °C alá süllyedhet, a következők szerint járjon el:

1. Húzza ki a dugót a konnektorból.
2. Zárja el a vízcsapot.
3. Csavarja le a befolyócsövet.

4. Helyezze a befolyócső végét a padlózatra elhelyezett edénybe, nyissa ki a szűrő vésszűrítő kupakját, és hagyja kifolyni a vizet.
5. Illesse vissza a vésszűrítő dugaszt a szűrőbe, és csavarja vissza a befolyócsövet.
6. Amikor újra használni kívánja a gépet, győződjön meg arról, hogy a környezeti hőmérséklet meghaladja a 0 °C-ot.

MIT TEGYEK, HA...

Bizonyos problémák az egyszerű karbantartás hiánya vagy mulasztások miatt következnek be, ezek szerelő kihívása nélkül is könnyen orvosolhatók. Kérjük, a helyi szerviz megkeresése előtt végezze el az alább felsorolt ellenőrzéseket.

Előfordulhat, hogy a gép működése közben a **8** gomb **piros** jelzőfénye villogni kezd, és a következő riasztási kódok egyike megjelenik a kijelzőn, és hangjelzés hallható 20 másodpercenként, jelezve, hogy a gép nem működik:

- **E10** : baj van a vízellátással.
- **E20** : baj van a víz elvezetésével.
- **E40** : nyitva az ajtó.

A probléma megszüntetését követően nyomja meg az **8** gombot a program újraindításához. Ha a probléma az összes ellenőrzés után is fennáll, forduljon a lakhelye szerinti szakszervizhez.

Jelenség	Lehetséges ok/megoldás
A gép nem indul el:	<p>Az ajtó nincs becsukva. E40</p> <ul style="list-style-type: none"> • Zárja be jól az ajtót. <p>A hálózati kábel csatlakozódugója nincs megfelelően csatlakoztatva a hálózati aljzatba.</p> <ul style="list-style-type: none"> • Dugja a csatlakozódugót a hálózati aljzatba. <p>Nincs feszültség a hálózati aljzatban.</p> <ul style="list-style-type: none"> • Ellenőrizze lakásában az elektromos hálózatot. <p>A főbiztosító kiegészít.</p> <ul style="list-style-type: none"> • Cserélje ki a biztosítót. <p>A programkapcsoló nincs a megfelelő pozícióban és a 8 gombot nem nyomta meg.</p> <ul style="list-style-type: none"> • Forgassa el a programkapcsolót, és nyomja meg a 8 gombot ismét. <p>Késleltetett indítás van beállítva.</p> <ul style="list-style-type: none"> • Ha a ruhaneműt azonnal ki kell mosni, törölje a késleltetett indítást. <p>A Gyermekbiztonsági zár be van kapcsolva.</p> <ul style="list-style-type: none"> • Kapcsolja ki a Gyermekbiztonsági zárat.
A gép nem tölt be vizet:	<p>A vízcsap zárva van. E10</p> <ul style="list-style-type: none"> • Nyissa ki a vízcsapot. <p>A befolyócső összenyomódott vagy megtört. E10</p> <ul style="list-style-type: none"> • Ellenőrizze a befolyócső csatlakozását. <p>Eltömődött a befolyócső szűrője. E10</p> <ul style="list-style-type: none"> • Tisztítsa meg a befolyócső szűrőjét. <p>Az ajtó nincs jól becsukva. E40</p> <ul style="list-style-type: none"> • Zárja be jól az ajtót.
A gép nem ereszt le a vizet, és/vagy nem centrifugál:	<p>A kifolyócső összenyomódott vagy megtört. E20</p> <ul style="list-style-type: none"> • Ellenőrizze a kifolyócső csatlakozását. <p>Eldugult a leeresztő szűrője. E20</p> <ul style="list-style-type: none"> • Tisztítsa meg a lefolyószűrőt. <p>Olyan opciót vagy programot választott, melynek végén a víz a dobban marad, vagy amely az összes centrifugálási fázist mellőzi.</p> <ul style="list-style-type: none"> • Válassza a szivattyúzás vagy a centrifugálás programot. <p>A ruhanemű eloszlása a dobban nem egyenletes.</p> <ul style="list-style-type: none"> • Rendezze át a ruhaneműt.

Jelenség	Lehetséges ok/megoldás
Víz van a padlón:	<p>Túl sok mosószert vagy nem megfelelő mosószert használt a mosáshoz (túl sok hab keletkezik).</p> <ul style="list-style-type: none"> • Csökkentse a mosószert mennyiségét, vagy használjon másikat. Ellenőrizze, hogy a befolyócső valamelyik illesztésénél nem szivárogo-e. Ezt nem mindig lehet könnyen meglátni, mivel a víz a csövön folyik le; ellenőrizze, hogy nem páras-e. • Ellenőrizze a befolyócső csatlakozását. A befolyócső vagy a kifolyócső megsérült. • Cserélje ki egy újjal. <p>A szűrőre a tisztítás után nem tette vissza a sapkát, vagy a szűrőt nem megfelelően csavarta be.</p> <ul style="list-style-type: none"> • Illeszse vissza a vészűrőt dugaszt, vagy csavarja be teljesen a szűrőt.
A mosás eredménye nem ki-elégítő:	<p>Túl kevés vagy nem megfelelő mosószert használt.</p> <ul style="list-style-type: none"> • Növelje a mosószert mennyiségét, vagy használjon másikat. Mosás előtt nem kezelte a makacs foltokat. • A makacs foltok kezelésére használjon a kereskedelemben kapható termékeket. <p>Nem a megfelelő hőmérsékletet választotta ki.</p> <ul style="list-style-type: none"> • Ellenőrizze, hogy a megfelelő hőmérsékletet választotta-e. <p>Túl sok ruhát tett a készülékbe.</p> <ul style="list-style-type: none"> • Csökkentse a ruhatöltetet.
Nem nyílik ki az ajtó:	<p>A program még mindig fut.</p> <ul style="list-style-type: none"> • Várja meg a mosási ciklus végét. <p>Az ajtózárra még nem oldott ki.</p> <ul style="list-style-type: none"> • Várjon, amíg a  fénye kialszik. <p>Víz van a dobben.</p> <ul style="list-style-type: none"> • A víz kiürítéséhez válassza a szivattyúzás vagy a centrifugálás programot.
A gép vibrál vagy zajos:	<p>A szállításhoz használt csavarokat és a csomagolást nem távolította el.</p> <ul style="list-style-type: none"> • Ellenőrizze, hogy a készülék üzembe helyezése megfelelő-e. <p>Nem állította be megfelelően a lábakat</p> <ul style="list-style-type: none"> • Ellenőrizze, hogy a készülék szintezése megfelelő-e. <p>A ruhanemű eloszlása a dobben nem egyenletes.</p> <ul style="list-style-type: none"> • Rendezze át a ruhaneműt. <p>Lehet, hogy túl kevés ruhanemű van a dobben.</p> <ul style="list-style-type: none"> • Helyezzen be több ruhaneműt.
Későn indul a centrifugálás, illetve a gép egyáltalán nem centrifugál:	<p>Az elektronikus kiegyensúlyozó rendszer megszakította a centrifugálást, mert a ruhanemű eloszlása a dobben nem volt egyenletes. A ruhanemű egyenletes elosztása a dob ellenkező irányba való forgatásával történik. Az egyensúly helyreállításához és a megfelelő centrifugálás beindításához lehet, hogy ezt többször meg kell ismételni. Ha a ruhanemű eloszlása 10 perc elteltével sem megfelelő a dobben, a gép nem végzi el a centrifugálást. Ebben az esetben rendezze át kézzel a ruhaneműt, és válassza ki a centrifugálás programot.</p> <ul style="list-style-type: none"> • Rendezze át a ruhaneműt. <p>A töltet túl kicsi.</p> <ul style="list-style-type: none"> • Tegyen be további darabokat, rendezze át kézzel a töltetet, majd válassza ki a centrifugálás programot.
A gép szokatlan zajt bocsát ki:	<p>A gépbe szerelt motor más hagyományos motortípusokhoz képest szokatlan zajt ad ki. Az új típusú motor lágyabb indítást biztosít, a ruhaneműt pedig egyenletesebben osztja el centrifugálás közben a dobben, ugyanakkor a készülék számára fokozott stabilitást nyújt.</p>

Jelenség	Lehetséges ok/megoldás
Nem látható víz a dobban:	A modern technológián alapuló mosógépek rendkívül hatékonyan üzemelnek, nagyon kevés vizet használnak fel, ami a teljesítményüket nem befolyásolja.
A gép nem szárít vagy nem megfelelően szárít:	Nem választotta ki a szárítási időt vagy a szárazsági fokozatot. <ul style="list-style-type: none"> Válassza ki a szárítási időt vagy a szárazsági fokozatot. A vízcsap el van zárva. E10 <ul style="list-style-type: none"> Nyissa ki a vízcsapot. Eldugult a leeresztő szűrője. E20 <ul style="list-style-type: none"> Tisztítsa meg a lefolyószűrőt. A gép túl van terhelve. <ul style="list-style-type: none"> Csökkentse a ruhanemű mennyiségét a dobban. A kiválasztott szárítóprogram, idő vagy a szárazsági fokozat nem volt megfelelő a ruhaneműhöz. <ul style="list-style-type: none"> Válassza ki a ruhaneműhöz megfelelő szárítóprogramot, időt vagy a szárazsági fokozatot.
Gőzölés program után a ruhaneműk részben nedvesek.	A készülék nincs vízszintbe állítva. <ul style="list-style-type: none"> Ellenőrizze a vízszintezést és állítsa be a talp megemeléssel vagy süllyesztéssel.
Gőzölés program után a ruhadarabok nem elég simák.	Rossz GŐZÖLÉS programot választott (pl. Sintetikus a Pamut helyett). <ul style="list-style-type: none"> Figyelje a szövet összetételét Túl sok ruhát tett a készülékbe. <ul style="list-style-type: none"> Csökkentse a ruhatöltetet.

Ha nem sikerül kijavítania vagy meghatározni a problémát, forduljon szakszervizhez. A telefonálás előtt jegyezze fel a gép típusát, gyári számát és a vásárlás időpontját, mert ezeket a szakszerviz kérni fogja Öntől.

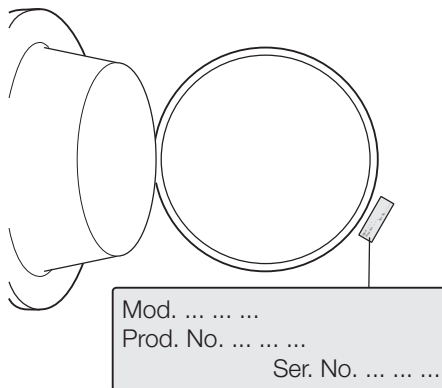

Márkajelzés	Electrolux	
Forgalmazó neve	Electrolux Lehel Kft 1142 Budapest Erzsébet kir.-né útja 87	
Modellnév	EWV 167580 W	
	Mértékegység	
Energiaosztály	(tartomány: A – G , ahol A –a leghatékonyabb és G –a legkevésbé hatékony)	B
Energiafogyasztás kWh-ban, normál, 60°C-os pamut program használatával	(a tényleges energiafogyasztás a készülék használati módjától függ)	1.19

Mosási hatékonyság	(tartomány: A – G , ahol A – a leghatékonyabb G – a legkevésbé hatékony)	A
Centrifugálási hatékonyság	(tartomány: A – G , ahol A – a leghatékonyabb, G – a legkevésbé hatékony)	A
Maradék nedvesség normál 60°C-os pamut programnál.	%	44
Maximális centrifugálási sebesség 60 C-os pamut programnál	ford./perc	1600
Mosási töltet normál, 60°C-os pamut program esetében	kg	7
Vízfogyasztás normál, 60°C-os pamut program esetében	liter	45
Programidő normál, 60°C-os pamut program esetében	perc	119
200 mosás átlagos éves energiafogyasztása normál, 60°C hőmérsékletű pamut program esetében	kW (becsült éves vízfogyasztás 4 tagú család esetén)	1100
200 mosás átlagos éves vízfogyasztása normál 60° C hőmérsékletű pamut program esetében	liter (becsült éves vízfogyasztás 4 tagú család esetén)	19400
Mosóprogram zajszintje normál, 60°C-os pamut program esetében	dB/A	54
Centrifuga zajszintje normál, 60°C-os pamut program esetében	dB/A	78

MŰSZAKI ADATOK

Méret	Szélesség Magasság Mélység	60cm 85cm 63cm
Elektromos csatlakoztatás Feszültség - Összteljesítmény - Biztosíték	Az elektromos csatlakoztatásra vonatkozó információk a készülék ajtajának belső szélén lévő adattáblán található.	
Hálózati víznyomás	Minimum Maximum	0,05 MPa 0,8 MPa
Maximális töltet	Pamut	7 kg
Maximális szárítási töltet	Pamut Pamut - Nagy befogadóképesség Műszálás ruhák	3,5 kg 5 kg 2 kg
Centrifugálási sebesség	Maximum	1600 ford./perc

FOGYASZTÁSI ÉRTÉKEK

Program	Energiafogyasztás (KWh)	Vízfogyasztás (liter)	Program időtartama (perc)
Fehér pamut 90°	2.1	62	A programok időtartamára vonatkozóan, kérjük, nézze meg a
Pamut 60°	1.35	58	

Program	Energiafogyasztás (KWh)	Vízfogyasztás (liter)	Program időtartama (perc)
Pamut energiatakarékos program 60° ¹⁾	1.19	45	kezelőpanel kijelzőjét.
Pamut 40°	0.75	58	
Műszál 40°	0.55	51	
Kényes anyagok 40°	0.55	63	
Gyapjú/Kézi mosás 30°	0.25	58	

1) A "Pamut energiatakarékos program" 60°C-on, 7 kg töltettel az energiatakarékossági címkén szereplő adatok referenciaprogramja az EGK 92/75 sz. szabványának megfelelően.

i A táblázatban látható energiafogyasztási adatok csupán tájékoztató jellegűek, azok a mosásra váró ruha mennyiségétől, típusától, a víz alaphőmérsékletétől és a környezeti hőmérséklettől függően változhatnak.

ÜZEMBE HELYEZÉS

Kicsomagolás

Használat előtt távolítsa el a szállításhoz használt csavarokat és a csomagolóanyagot.

Javasoljuk, hogy minden szállításhoz használt eszközt őrizzen meg esetleges későbbi szállítások idejére.

1. Miután eltávolított minden csomagolást, óvatosan fektesse a gépet a hátlapjára, és távolítsa el a mosógép alján található polisztirolblokkot.

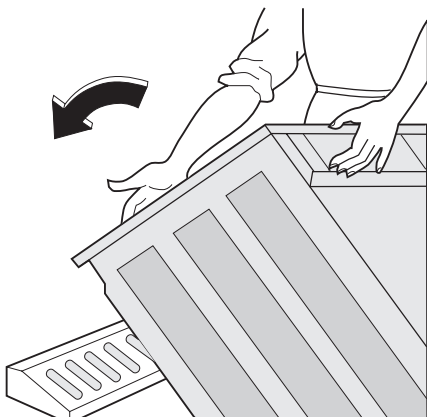

2. Vegye ki a hálózati tápkábelt, a befolyócsövet és a kifolyócsövet a készülék hátlapján lévő csőtartókból.

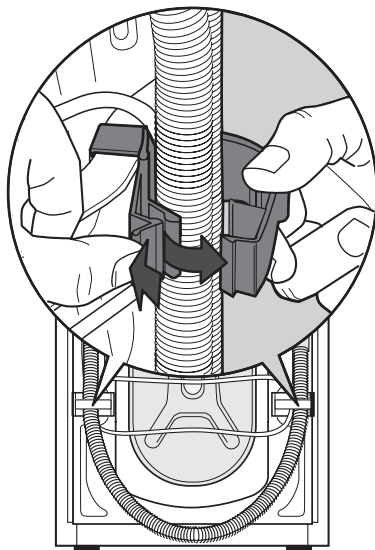

3. Csavarozza ki a három csavart.

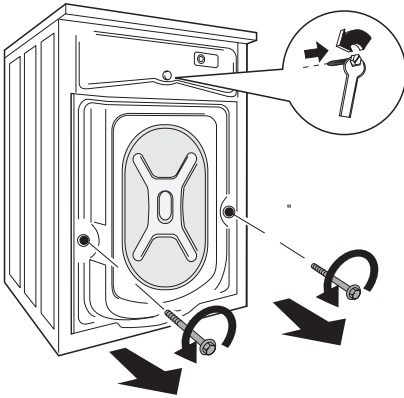

4. Csúsztassa ki az ott található műanyag távtartókat.

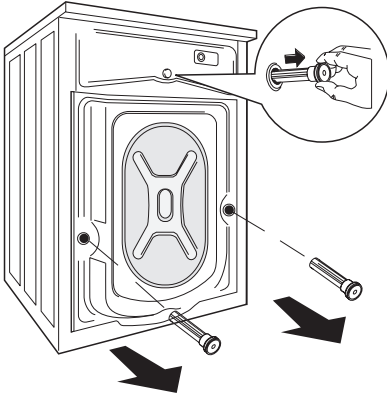

5. Nyissa ki a kerek ajtót, és távolítsa el a polisztirolelembet, amely az ajtó tömítésére van ragasztva.

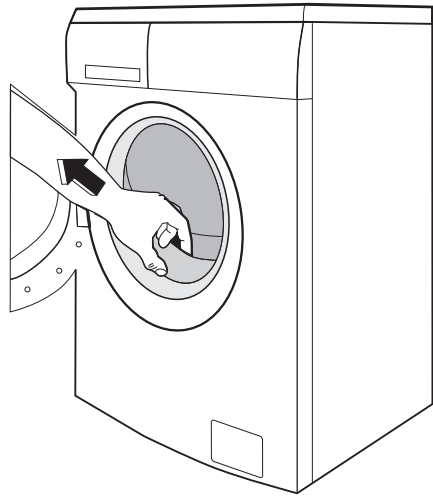

6. Dugaszolja be a kisebb felső lyukat és a két nagyot a megfelelő műanyag dugaszokkal, amelyek a kezelési kézikönyvet tartalmazó zacskóban vannak.

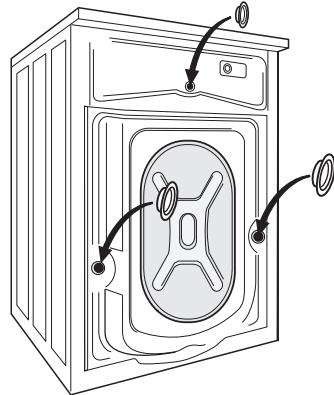

Elhelyezés

A gépet egy kemény, egyenletes padlófelületen kell elhelyezni. Győződjön meg arról, hogy a gép körül a levegő áramlását ne akadályozza szőnyeg, padlószőnyeg stb. A gépnek nem szabad a konyha falához vagy bútoraihoz érni. Vízszintezze be a mosógépet a lábak emelésével vagy lesüllyesztésével. Lehetséges, hogy nehéz a lábak beállítása, mivel önzáró anyagot tartalmaznak, de a gépnek vízszintesen és stabilan **KELL** állnia. Ha szükséges, használjon vízszintezőt a beállítás ellenőrzéséhez. Bármilyen szükséges

módosítás csőkulccsal elvégezhető. A pontos vízszintbe állítás megelőzi a vibrációt, a zajt és a készülék elmozdulását az üzemelés alatt.

Figyelem Ne helyezzen a gép alá kartont, fát vagy hasonló anyagot a padlózat esetleges szinteltérésének a kiegyenlítésére.

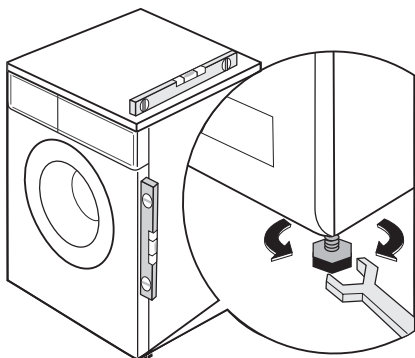

Vízellátás

Vigyázat A készüléket a hidegvízvezetékhez kell csatlakoztatni.

1. Csatlakoztassa a készülékhez mellékelt befolyócsövet egy 3/4"-os csavarmentes csaphoz. Mindig a készülékhez mellékelt csövet használja.

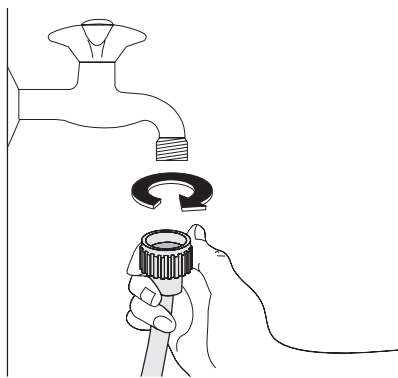

Fontos Ne használja a korábbi mosógépről származó befolyócsövet a vízvezetékhez való csatlakozására.

2. A befolyócső másik vége, amely a géphez csatlakozik, elforgatható a képen látható módon.

Ne helyezze el a befolyócsövet lefelé. A vízcsap helyzetétől függően a csövet balra vagy jobbra szögben vezesse el.

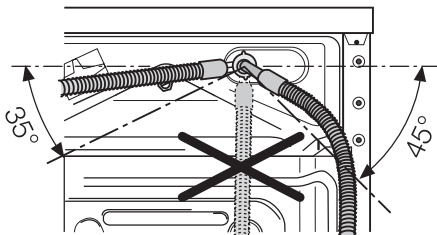

3. A szorítógyűrű meglazításával állítsa be helyesen a csövet. Miután beállította a befolyócsövet, ügyeljen arra, hogy megszorítsa ismét a szorítógyűrűt a szivárgások megelőzése érdekében.

A befolyócsövet nem szabad meghosszabbítani. Ha a cső túl rövid lenne, és nem óhajtja a csapot áthelyezni, egy másik, erre a célra szolgáló hosszabb, komplett csövet kell venni.

Fontos Ha új vagy hosszabb ideig nem használt csővezetékre kell csatlakoznia, ajánlatos egy bizonyos mennyiségű vizet áttereszteni rajta, mielőtt a befolyócsövet rákötné. Ily módon a csövekben lévő esetleges lerakódások eltávolíthatók.

Vízkivezetés

A kifolyócsövet három különböző módon lehet elhelyezni.

- **A mosdókagyló szélére helyezve** a géphez mellékelt műanyag könyökső segítségével. Ez esetben fontos, hogy a cső meghajlított része vízleeresztés közben ne csússzon le a peremről. Ennek érdekében a csaphoz vagy a falhoz rögzítheti azt (például egy darab spárgával).

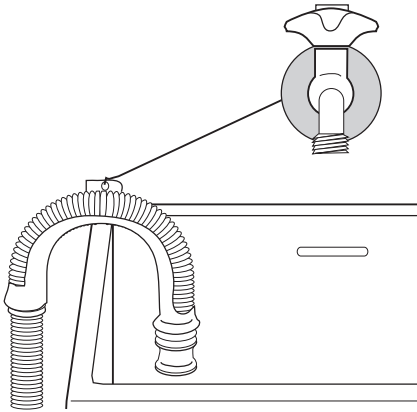

- **A mosdókagyló kivezetésének egyik leágazásához csatlakoztatva.** Ennek a leágazásnak a szagelzáró fölött kell elhelyezkednie oly módon, hogy a cső könyök része legalább 60 cm-re legyen a talajtól.
- **Vízlefolyó hálózatra**, ahol a bekötésnek legalább 60 és legfeljebb 90 cm magasan kell elhelyezkednie. A kifolyócső végének mindig levegőznie kell, azaz a lefolyócső belső átmérőjének meg kell haladnia a kifolyócső külső átmérőjét. A kifolyócsővön nem lehetnek törések.

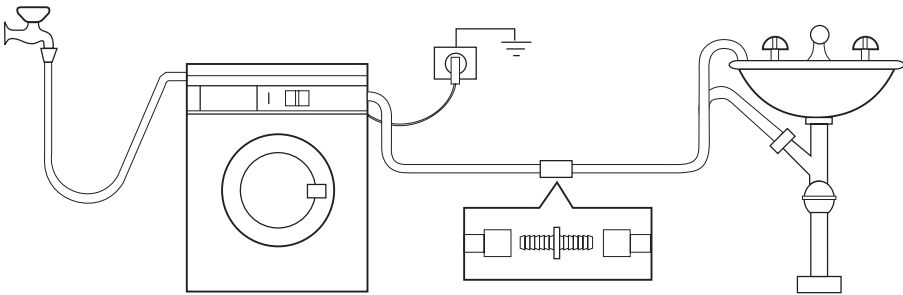

A kifolyócső hossza nem haladhatja meg a maximális 4 métert. További kifolyócsövet és illesztőelemet a helyi szervizben szerezhet be.

ELEKTROMOS CSATLAKOZTATÁS

Az elektromos csatlakoztatásra vonatkozó információk a készülék ajtajának belső szélén lévő adattáblán találhatóak.

Ellenőrizze, hogy lakóhelyének hálózata alkalmas-e a szükséges maximális terhelés elviselésére, figyelembe véve a többi használatban lévő készüléket is.

! **A gépet földelt aljzathoz csatlakoztassa!**

! **A gyártó semminemű felelősséget nem vállal a fenti biztonsági**

szabályok be nem tartásából adódó károk, illetve sérülések esetén.

! **Az elektromos kábel a gép üzembe helyezése után legyen könnyen hozzáférhető.**

! **Amennyiben a tápvezetéket ki kell cserélni, azt egy szakszerviznek kell elvégeznie.**

KÖRNYEZETVÉDELMI TUDNIVALÓK

A terméken vagy a csomagoláson található  szimbólum azt jelzi, hogy a termék nem

kezelhető háztartási hulladékként. Ehelyett a terméket el kell szállítani az elektromos és

elektronikai készülékek újrahasznosítására szakosodott megfelelő begyűjtő helyre. Azzal, hogy gondoskodik ezen termék helyes hulladékba helyezésétől, segít megelőzni azokat, a környezetre és az emberi egészségre gyakorolt potenciális kedvezőtlen következményeket, amelyeket ellenkező esetben a termék nem megfelelő hulladékkezelése okozhatna. Ha részletesebb tájékoztatásra van szüksége a termék újrahasznosítására vonatkozóan, kérjük, lépjen kapcsolatba a helyi önkormányzattal, a háztartási hulladékok kezelését végző szolgálattal vagy azzal a bolttal, ahol a terméket vásárolta.

Csomagolóanyagok

A ♻️ jelzéssel ellátott anyagok újrahasznosíthatók.

>PE<=polietilén

>PS<=polisztirol

>PP<=polipropilén

Annak érdekében, hogy újrahasznosításra kerüljenek, a megfelelő helyre (vagy tartályokba) kell őket elhelyezni.

Környezetvédelmi tanácsok

Ha takarékoskodni szeretne a vízzel, energiával, és hozzá szeretne járulni a környezet védelméhez, az alábbi ötleteket ajánljuk a figyelmébe:

- A normál szennyezettségű ruhaneműt előmosás nélkül is kimoshatja, mert így mosószert, vizet és időt takarít meg (és egyben védi a környezetet!).
- A gép gazdaságosabban üzemel, ha teljesen meg van töltve.
- Megfelelő előkezeléssel a foltok és a korlátozott mértékű szennyezettség eltüntethetők; a ruhanemű ekkor alacsonyabb hőfokon is kimosható.
- A mosószert a víz keménységi foka, a szennyezettség mértéke és a mosni kívánt ruhanemű mennyisége szerint adagolja.

Electrolux. Thinking of you.

Біздің басқа идеяларымызбен www.electrolux.com веб-сайтынан танысыңыз.

МАЗМҰНЫ

Қауіпсіздік туралы мағлұматтар	33	Жуу бағдарламалары	49
Бұйым сипаттамасы	35	Келтіру бағдарламалары	52
Басқару панелі	37	Күту менен тазалау	52
Бірінші қолдану	40	Не істерсіңіз, егер...	57
Жеке талаптарға сай лайықтау	40	Техникалық сипатама	60
Әркүндік қолдану	41	Пайдалану көлемі	61
Пайдалану - Келтіру	44	Орнату	61
Пайдалану - Жуу мен келтіру	45	Электртоғына қосу	65
Пайдалы нұсқаулар менен кеңестер	46	Қоршаған ортаға зиян келдірмеу туралы мағлұматтар	65
Пайдалы нұсқаулар менен кеңестер	48		

Өндіруші ескертусіз өзгеріс енгізу құқығына ие.



ҚАУІПСІЗДІК ТУРАЛЫ МАҒЛҰМАТТАР

Өте маңызды! Нұсқаулықты мұқият оқыңыз да келешекте пайдалану үшін сақтап қойыңыз.

- Құрылғыңыздың қауіпсіздігі өнеркәсіп стандарттары мен тұрмыстық құрылғылардың қауіпсіздігіне қатысты заң талаптарына сай келеді. Дегенмен, өндіруші ретінде қауіпсіздікке қатысты төмендегі ақпараттарды беруді өз міндетіміз деп санаймыз.
- Бұл нұсқаулық кітапшаны келешекте де пайдалану үшін құрылғымен бірге сақтап қою қажет. Құрылғы сатылса не басқа пайдаланушыға берілсе не өзіңіз көшіп құрылғыны қалдыратын болсаңыз, оның жаңа иесі құрылғының функциялары мен оған қатысты ескертулерден хабардар болу үшін осы кітапшаны құрылғымен бірге қалдырудың маңызы зор.
- Құрылғыны орнатып, пайдаланбас бұрын бұл ақпараттарды мұқият оқып шығуға ТИІССІЗ.
- Құрылғыны алғаш рет іске қоспас бұрын, тасымалдау барысында оның еш жерінің бүлінбегендігін тексеріп алыңыз. Бүлінген машинаны ешқашан қоспаңыз. Құрылғы бөлшектері

бүлінген жағдайда оны сатушыға хабарласыңыз.

- Құрылғы қыстың минус температуралы айларында жеткізілсе: Кір жуғыш машинаны ең алғаш пайдаланбас бұрын бөлме температурасында 24 сағат ұстаңыз.

Жалпы қауіпсіздік

- Бұл өнім сипатына өзгеріс енгізу не өзгеріс енгізуге әрекеттену қатерлі жағдайға ұшыратады.
- Жоғарғы температурада жуу және бу бағдарламаларын пайдаланған кезде, пеш есігінің шынысы қызып кетуі ықтимал. Оған қол тигізбеңіз!
- Кішкене үй жануарларының барабанға өрмелеп кіріп кетуіне жол бермеңіз. Бұның алдын алу үшін машинаны пайдаланбас бұрын барабанның ішін тексеріп алыңыз.
- Тиын, темір түйреуіш, шеге, бұранда шеге, тас не басқа да қатты, өткір заттар шексіз зиян келтіретіндіктен оларды машинаға салмау керек.
- Мата жұмсартқыш пен жуғыш затты тек көрсетілген мөлшерде ғана пайдаланыңыз. Бұл заттарды шамадан тыс көп мөлшерде пайдалану матаға зиян келтіреді. Бұл

заттардың пайдаланылатын мөлшерін анықтау үшін өндіруші нұсқаулығын қараңыз.

- Шұлық, бау, жууға келетін белбеу т.б ұсақ заттарды зат жууға арналған дорбаға не жастық тысына салып жуыңыз, себебі мұндай заттар машинаның сыртқы және ішкі барабандарының арасына түсіп кетуі мүмкін.
- Кір жуғыш машинаңызды қыл өткізілген киім-кешек, жиегі көмкерілмеген не материалы жыртық заттарды жуу үшін пайдаланбаңыз.
- Пайдаланып, тазалап не машинаға күтім көрсетіп болған соң оны әрқашан электр желісінен ағытып, суды тоқтатып қойыңыз.
- Машинаны ешбір жағдайда өзіңіз жөндеуге әрекет жасамаңыз. Тәжірибесіз адам жүргізген жөндеу жұмыстары адамды жарақаттап не машинаны елеулі ақаулыққа ұшыратуы мүмкін. Жергілікті қызмет көрсету орталығына хабарласыңыз. Әрқашан тек фирмалық бөлшектерді ғана пайдалануды талап етіңіз.

Орнату

- Бұл құрылғының салмағы ауыр. Оны жылжитқан кезде абай болыңыз.
- Құрылғы орауышын ашқанда, оның еш жеріне нұқсан келмегенін тексеріп алыңыз. Егер күмәндансаңыз, оны пайдаланбай тұрып қызмет көрсету орталығына хабарласыңыз.
- Пайдаланбас бұрын барлық орауыштары мен тасымалдау үшін қолданылған құралдарын алуыңыз қажет. Бұл шара орындалмаған жағдайда өнім мен басқа да меншігіңізге елеулі нұқсан келеді. Осы пайдаланушы нұсқаулығындағы тиісті тарауды қараңыз.
- Құрылғыны орнатып болған соң оның су құятын және кір суды ағызатын түтігінің басылып қалмағанын, қорек сыманың жұмыс алаңы мен қабырға арасында қыстырылып қалмағанын тексеріп алыңыз.
- Егер машина кілем теселген еденге қойылса, ауа машинаның астыңғы жағында еркін айналу үшін оның сирақтарын бұрап лайықтап қойыңыз.

- Машинаны орнатқаннан кейін оның түтіктері мен оларды жалғастырған жерлерден еш су ақпай тұрғандығын әрқашан тексеріп отырыңыз.
- Егер құрылғы мұздап қалатын жерге орналастырылса, "мұздап қалудың салдары" тарауын оқыңыз.
- Осы құрылғыны орнату барысында жүзеге асырылуға тиіс таза және кір су құбырларына байланысты жұмыстардың барлығын кәсіпқой сантехник не білікті адам орындауға тиіс.
- Осы құрылғыны орнату барысында жүзеге асырылуға тиіс электр саласына қатысты жұмыстардың барлығын кәсіпқой электрші не білікті адам орындауға тиіс.

Растау үшін

- Құрылғы тұрмыстағы стандартты кір-қоңды жуу, кептіру мен бұмен күтім көрсету үшін жасақталған. Құрылғыны басқа мақсатта пайдалануға болмайды.
- Тек ғана машинада жууға не кептіруге болатын матадан жасалған заттарды ғана жуып, кептіріңіз. Әр киімнің затбелгісіндегі нұсқауларды орындаңыз.
- Құрылғыға шамадан тыс жүк салмаңыз. Жуу бағдарламалары кестесіне қараңыз.
- Кір жууды бастамас бұрын барлық қалталардың бос екендігін тексеріп, түймелер мен тартпалардың салынып тұрғандығын тексеріңіз. Тозығы жеткен не жыртық заттарды жумаңыз, сыр, сия, тот, шөп нілінен қалған дақтарды алдын ала кетіріңіз. Сым өткізілген төс тартқыштарды машинада жууға БОЛМАЙДЫ.
- Буланғыш мұнай өнімдеріне тиген киім-кешектерді кір жуғыш машинада жууға болмайды. Буланатын тазартқыш сұйықтар пайдаланылса, киімді машинаға салмай тұрып тазартқыш сұйықты кетіріп алу қажет.
- Кейбір жүн көрпелер көлемінің үлкендігіне байланысты үлкен кәсіби машиналарды жуылып, кептірілуі керек болғандықтан, үй машинасында жумастан бұрын, элемент өндірушімен тексеріңіз.

- Пайдаланушылар киім қалтасында газды оттықтардың (тасталатын немесе басқаша) қалмағандығын әрқашан тексеруі тиіс.
- Құрғақтай тазалауға арналған сұйықтық тәрізді химиялық заттар тиген киімдерді ешқашан кептіргіш арқылы кептірмеңіз. Мұндай заттар тұтанғыш келетіндіктен, жарылыстың тууына себеп болуы мүмкін. Суға жуылған немесе ауада кептіруді қажет ететін заттарды ғана кептіріңіз.
- Кептіру циклі кезінде пластмассадағы тазартқыш таратушысы қалдырылмауы тиіс, себебі пластмасса ыстыққа төзімді етіп жасалмаған. Кептіру арқылы жуу керек болса, дәстүрлі тазартқыш таратушы суырманы пайдалануыңыз керек.
- Ашаны розеткадан қорек сымынан тартып ағытпаңыз; әрқашан ашаның өзінен ұстап тартыңыз.
- Қуат кабелі, басқару панелі, жұмыс алаңы не түбі зақымдалған жағдайда ішкі жағы ашық қалған жаңа құрылғыны ешқашан пайдаланбаңыз.
- Орам материалдары (мысалы, пластик таспа, полистирол) балалар үшін қауіпті болуы мүмкін – тұншығып қалу қаупі бар! Оларды балалардың қолы жетпейтін жерде ұстаңыз.
- Барлық жуғыш заттарды балалардың қолы жетпейтін жерде сақтаңыз.
- Балалар мен үй жануарларының барабанға кіруіне жол бермеңіз. Балалар мен үй жануарлары барабанның ішіне кіріп қамалып қалмас үшін машина арнайы функциямен жабдықталған. Бұл құралды іске қосу үшін есіктің ішкі жағындағы түймешікті ойығы көлденең қалыпқа келгенше сағат тілінің бағытымен бұраңыз (баспаңыз). Қажет болса шақаны пайдаланыңыз.

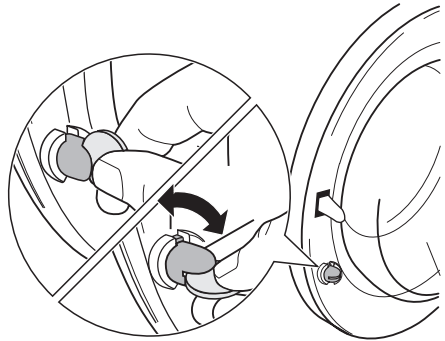

Бұл құралды ажыратып, есікті қайтадан жабылатындай қалыпқа келтіру үшін, түймешікті ойығы тік қалыпқа келгенше сағат тілінің бағытына қарсы бұраңыз.

Балалардың қауіпсіздігі

- Дене, жүйке не болмаса ақыл-ой кемістігі бар, немесе осы құрылғыны қауіпсіз пайдалану үшін тәжірибесі мен білімі жеткіліксіз адамның (соның ішінде балалардың) қауіпсіздігі үшін жауап беретін адам қадағаламаса немесе құрылғыны пайдалану бойынша нұсқау бермесе, олардың бұл құрылғыны қолдануына болмайды.
- Балалар құрылғымен ойнамауы үшін оларды үнемі қадағалап отыру керек.

БҰЙЫМ СИПАТТАМАСЫ

- i** Жаңа құрылғыңыз су мен қуатты, жуғыш затты аз мөлшерде тұтынады және кірді аса тиімді түрде жуу мен кептіруге қойылатын соңғы кездегі талаптардың барлығына сай келеді. Машинаның жаңа жуу жүйесі жуғыш затты толықтай пайдалануға, суды аз мөлшерде жұмсай отырып шығындалатын қуатты да азайтуға мүмкіндік береді. БУ жүйесі матаның түріне қарай, әр түрлі бу бағдарламасымен кептірілген киімдердің бырысуын азайтып, кепкен кірдің иісін кетіруге көмектеседі.

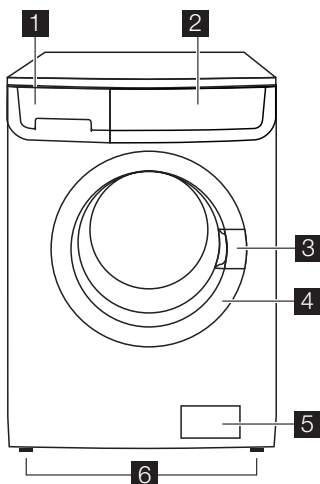

- | | |
|--|--|
| <p>1 Жуғыш зат үлестіргіші</p> <p>2 Басқару панелі</p> <p>3 Есіктің тұтқасы</p> | <p>4 Техникалық ақпарат тақтайшасы</p> <p>5 Кір су сорғышы</p> <p>6 Өзгермелі сирақ</p> |
|--|--|

Жуғыш зат үлестіргіші

⏏ Алдын ала жуу және кірді жібіту циклдары кезінде жуғыш зат салынатын немесе дақты кетіру (егер болса) циклы кезінде дақ кетіргіш салынатын бөлімше. Алдын ала жууға және кірді жібітуге арналған жуғыш зат жуу бағдарламасы басталған кезде қосылады. Дақ кетіргіш зат дақты кетіру барысында қосылады.

⏏ Негізгі жуу циклына арналған ұнтақ немесе сұйық жуғыш зат салуға арналған бөлімше. Егер сұйық жуғыш зат қолдансаңыз, оны бағдарлама басталарға **сәл уақыт қалғанда** салыңыз.

⊗ Сұйық үстемелерге арналған бөлімше (мата жұмсартқыш, крахмал). Бұл заттарды қолдану мөлшері бойынша өндірушінің нұсқауларын орындаңыз және оны жуғыш зат үлестіргіштегі **«MAX»** таңбасынан асырмай салыңыз. Кез келген мата жұмсартқыш не крахмалдайтын үстемелерді бөлімшеге жуу бағдарламасын бастамай тұрып құю керек.

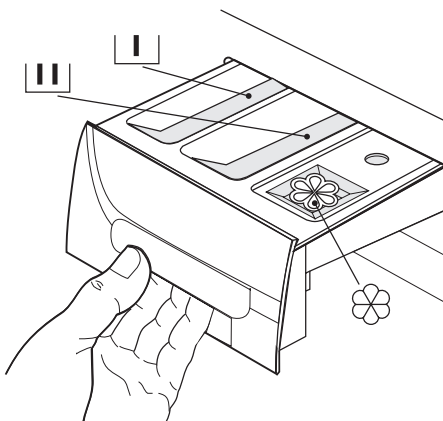

Бағдарлама кестесі

Құрылғымен бірге әртүрлі тілдерде жазылған бағдарлама кестелері беріледі. Олардың бірі жуғыш зат үлестіргіш суырмасының алдыңғы жағына, қалғандары құрылғыны орнату

бойынша нұсқаулыққа жапсырылған. Суырмадағы кестені оңай ауыстыруға болады: суырмадағы кестені оң жаққа қарай тартып алыңыз да, оның орнына өзіңізге қажетті тілде жазылған кестені жапсырыңыз.

БАСҚАРУ ПАНЕЛІ

i Төменде басқару панелінің суреті берілген. Суретте бағдарлама таңдау тетігі, сондай-ақ түймешіктер, сигнал шамдары және бейнебет көрсетілген. Бұлар келесі беттерде тиісті нөмірлермен белгіленіп көрсетілген.

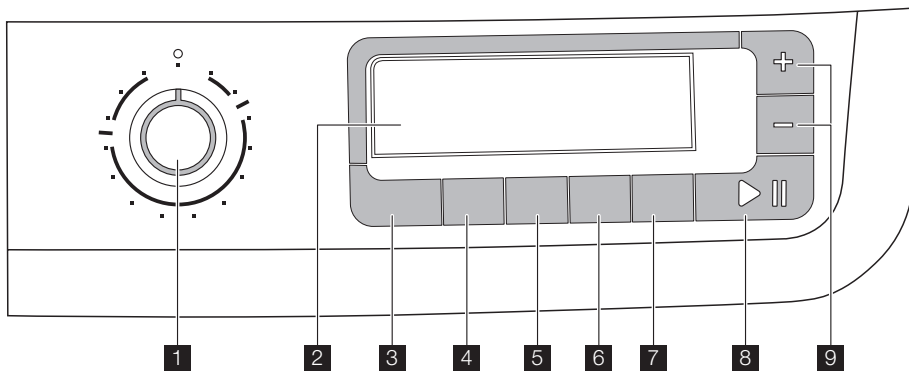

- 1** Бағдарлама таңдау тетігі
- 2** Бейнебет
- 3** ТЕМПЕРАТУРА түймешігі
- 4** АЙНАЛДЫРУДЫ азайту түймешігі
- 5** АВТОМАТТЫ ТҮРДЕ КЕПТІРУ түймешігі
- 6** КЕПТІРУ УАҚЫТЫ түймешігі
- 7** КЕШІКТІРІП БАСТАУ түймешігі
- 8** БАСТАУ/ҮЗІЛІС түймешігі
- 9** ТАЙМЕР түймешіктері

Бағдарламаны таңдайтын түймеше

Бұл түймеше құрылғыны қосу/өшіру мен/не бағдарламаны таңдау үшін қолданылады.

Температура

Бұл түймешік жуу температурасын көбейту мен азайту үшін қолданылады.

Айналдыру жылдамдығын азайту

Осы түймешікті басу арқылы таңдалған бағдарламаның кірді айналдыру жылдамдығын өзгерте аласыз.

Автоматты түрде кептіру

Мақта мен синтетикалық материалдар үшін төмендегі құрғақтық дәрежелерінің бірін таңдауға болады:

- Өте құрғақ (мақта)
- Үтіктемеу (мақта мен синтетика)
- Үтіктеу (мақта)

Таңдалған қажетті құрғақтық дәрежесі сызықшамен белгішенің үсті мен астында көрсетіледі.

Кептіру уақыты

Кірді белгілі бір уақыт аралығында кептіргіңіз келсе, осы түймешікті бейнебетте кептірілетін мата (мақта мата не синтетика) түріне сай келетін кептіру уақыты пайда болғанша басыңыз. Мақта мата үшін 10 минуттан бастап 250 минутқа дейінгі кептіру уақытын таңдауға болады (4.10). Синтетика мата үшін 10 минуттан бастап 130 минутқа дейінгі кептіру уақытын таңдауға болады (2.10). Осы түймешікті әрбір басқан сайын кептіру уақыты 5 минутқа артып отырады.

Көшіктіріп бастау

Бағдарламаны осы түймешік арқылы 30 мин.- 60 мин. - 90 мин., 2 сағат, содан соң 1 сағаттан қоса отырып, максимум 20 сағатқа дейін көшіктіруге болады.

Бастау Үзіліс

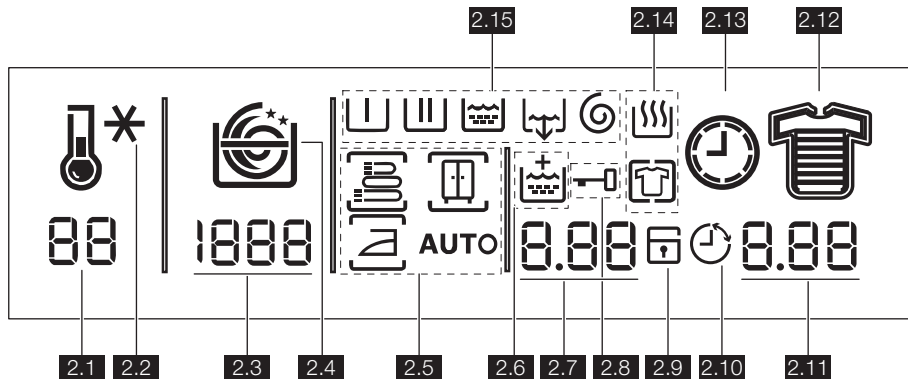

Бұл түймешік таңдалған бағдарламаны бастау мен үзіліске қоя тұруға мүмкіндік береді.

Бейнебет



Бейнебетте төмендегі ақпараттар көрсетіледі:



2.1: Температура мәні

2.2: Температура белгішелері , суық *

Бұл белгішенің анимациясы машина ішіндегі судың қыздыру кезеңін көрсетеді.

2.3: Айналдыру мәні

2.4: Айналдыру жылдамдығының белгішелері

- Айналдырмау 
- Шаюды кідірту
- Түнгі цикл 

Айналдыру циклі орындалып тұрған кезде спираль қозғалыста болады.

Айналдырмау параметрі айналдыру циклдерінің ешбірін болдырмай, кейбір бағдарламалардың шаю циклдерінің санын көбейтеді.

Шаюды кідірту: соңғы шаю циклінің суы, киімдер мыжылып қалмас үшін толығымен төгілмейді. Бағдарламаның соңында, бейнебетте **2.8** белгішесі әлі қосұлы болады: есік машина ішіндегі суды төгу үшін бекітулі қалпында тұрады.



Таймер

Бұл түймешіктер бағдарламаның құрылғы ұсынып отырған ұзақтығын автоматты түрде өзгертуге көмектеседі.

Түнгі цикл: машина жуылған кір мыжылып қалмас үшін соңғы шаю циклінің суын төкпейді. Айналдыру циклдерінің ешбірі орындалмайтындықтан, бұл жуу циклі ешбір шуылсыз орындалады, сондықтан да оны, түнгі уақытта не электр қуатын неғұрлым үнемдеу қажеттігі туған кездері таңдауға болады. Кейбір бағдарламалардың шаю циклдарына көбірек су пайдаланылады. Бағдарламаның соңында, бейнебетте **2.8** белгішесі әлі қосұлы болады: есік машина ішіндегі суды төгу үшін бекітулі қалпында тұрады. Суды төгу үшін «Бағдарламаның соңы» тарауын қараңыз.

2.5: Автоматты түрде кептіру белгішелері

Мақта мен синтетикалық материалдар үшін қажетті кептіру дәрежесін **5** түймешігін басу арқылы таңдауға болады:

-  = Өте құрғақ (мақта маталар үшін)
-  = Үтіктемеу (мақта мен синтетикалық маталар үшін)
-  = Үтіктеу (мақта маталар үшін)

Автоматты түрде кептіру орындалған кезде **АВТО** жазуы пайда болады.

2.6: Қосымша шаю белгішесі 

2.7: Таңдалған кептіру уақытының мәні

Кептіру уақыты минуттармен немесе сағат пен минуттармен беріледі.

Бағдарлама басталғаннан кейін, оның соңына дейін қалған уақыт минут сайын жаңарып отырады.

2.8: Есік құлыптаулы белгішесі 

Бағдарлама басталғаннан кейін осы белгіше жанады. Бағдарлама аяқталғаннан кейін осы белгіше жоғалады. Есікті ашуға болады.

2.9: Бала қауіпсіздігі құлпы  («Жеке талапқа сай лайықтау» тарауын қараңыз).

2.10: Кешіктіріп бастау белгішесі 

Кешіктіріп бастау орнатылған кезде осы белгіше жанады.









2.11 (Мөндер)

- **Таңдалған бағдарламаның ұзақтығы**
Ұзақтық матаның әрбір түрі үшін ұсынылатын максимум салмақ негізінде автоматты түрде есептеледі. Ұзақтық сағат пен минуттармен көрсетіледі. Қалған уақыт әр минут сайын жаңартылып отырады.
- **Бағдарлама соңы**
Бағдарлама аяқталғаннан кейін бейнебетте үш нөл **0.00** көрсетіледі. Бейнебетте **8** түймешігінің шамы өшірулі болады.
- **Қате таңдалған функция**
Орнатылған жуу бағдарламасына сай келмейтін функция таңдалса, бейнебеттің астыңғы жағында **Err** жазуы бірнеше секунд көрсетіледі. Бейнебетте **8** түймешігінің ендірілген қызыл шамы жыпылықтайды.
- **Ескерту кодтары**
Машинаның жұмысында ақаулықтар болса, кейбір ескерту кодтары көрсетіледі («Төмендегі жағдайларда не істеу керек...» тарауын қараңыз. »).
- **Кешіктіріп бастау уақыты**
Бейнебетте кешіктіріп бастау уақыты бірнеше секунд пайда болып тұрады

да, содан соң алдын ала таңдалған бағдарламаның ұзақтығы көрсетіледі.

Кешіктіріп бастау уақыты әр сағат сайын бір бірлікке азаяды. 1 сағат қалған кезде, бұл уақыт әр минут сайын азаяды.

2.12: Кір деңгейінің белгішелері



- Қарқынды 
- Қалыпты 
- Күнделікті 
- Жарық 
- Жылдам 
- Аса жылдам 
- Жаңарту 
- Қатты жаңарту 

Бағдарламаны орнатқан кезде бейнебетте машина автоматты түрде ұсынатын кірдің деңгейін көрсететін белгіше пайда болады.





2.13: Сағат белгішесі 

Орнатылған бағдарламаның ұзақтығы сағат белгішесінің анимациясымен көрсетіледі.

2.14: Кептіру бағдарламасының кезеңдерінің белгішелері

-  = Кептіру
 -  = Мыжылудың алдын алу
- Кептіру бағдарламасы орнатылған кезде кептіру кезеңдерінің барлық белгішелері көрсетіледі. Бағдарлама басталған кезде, бейнебетте тек іске қосылған кезеңнің белгішесі көрсетіледі.













2.15: Жуу бағдарламасының кезеңдерінің белгішелері

- Алдын ала жуу 
- Жуу 
- Шаю циклдері  (Булау кезеңінде де осы белгіше қосулы болады)
- Суды төгу 
- Айналдыру 

Жуу бағдарламасы орнатылған кезде жуу бағдарламасының кезеңдерінің барлық белгішелері көрсетіледі. Бағдарлама басталғаннан кейін, бейнебетте тек іске қосылған кезеңнің белгішесі көрсетіледі.

БЕЛГІШЕЛЕР КЕСТЕСІ

Бағдарлама таңдау тетігі

	= Таймер бағдарламалары		= Мақта мата
	= Мақта мата + алдын ала жуу		= Синтетика
	= Нәзік мата		= Жүн мата/Қолмен жуу
	= Суын төгу		= Шаю
	= Айналдыру		= Қуат үнемдеу бағдарламасы (Үнемдеу)
	= Кептіру бағдарламалары		= Бу бағдарламалары
	= Жаңарту		

Түймешіктер мен сигнал шамдары

	= Температура		= Кешіктіріп бастау
	= Айналдыруды азайту		= Бастау/Үзіліс
	= Автоматты түрде кептіру		= Бала қауіпсіздігі құлпы
	= Кептіру уақыты		= Таймер түймешіктері

БІРІНШІ ҚОЛДАНУ

- i** • Машинаның электр желісі мен су жүйесіне орнату туралы нұсқауларға сай қосылғандығын тексеріңіз.
- Барабан ішінен полистирол блогы және басқа да материалдардың барлығын алыңыз.
 - Құрылғыны ең алғаш пайдаланбас бұрын барабан мен машинаны өндіру барысында қалған қалдықтардан тазарту үшін мақта матаға арналған циклді максимум температураға қойып, машина ішіне еш кір салмастан орындап шығыңыз. Негізгі жуу цикліне арналған үлестіргіш қорапшаға 1/2 мөлшердегі жуғыш заттан салыңыз да, машинаны іске қосыңыз.

ЖЕКЕ ТАЛАПТАРҒА САЙ ЛАЙЫҚТАУ

Дыбыстық сигналдар

Машина төмендегі жағдайларда дыбыстық сигнал беретін құралмен жабдықталған:

- циклдың соңында
- егер ақаулық болса.

Дыбыстық сигнал **5** және **6** түймешіктерін шамамен **6 секунд** қатар басқанда ажырайды (ақаулық болған жағдайды қоспағанда). Осы 2 түймешікті қайта басу арқылы дыбыстық сигналды қайтадан іске қосуға болады.

Бала қауіпсіздігі құлпы

Бұл құрал машинаны балалар жарақаттанады не құрылғыға нұқсан

келтіреді деп алаңдамай, машинаны қараусыз қалдыра беруге мүмкіндік береді. Бұл функция сонымен қатар кір жуғыш машина жұмыс істемей тұрған кезде де қосулы тұрады. Бұл параметрді орнатудың екі түрлі тәсілі бар:

1. Мына **8** түймешікті баспай тұрып машинаны іске қосу мүмкін емес.
2. Мына **8** түймешікті басқаннан кейін басқа ешқандай бағдарламаны не параметрді өзгерту мүмкін емес. Осы функцияны қосу немесе ажырату үшін шамамен **6 секунд 6 және 7** түймешіктерін  белгішесі бейнебеттен көрінбей кеткенше басыңыз.

ӘРКҮНДІК ҚОЛДАНУ

Кірді салыңыз

Есікті тұтқасынан ұстап еппен сыртқа қарай тартып ашыңыз. Кірді барабанға бір-бірлеп, барынша сілкі отырып салыңыз. Есікті жабыңыз.

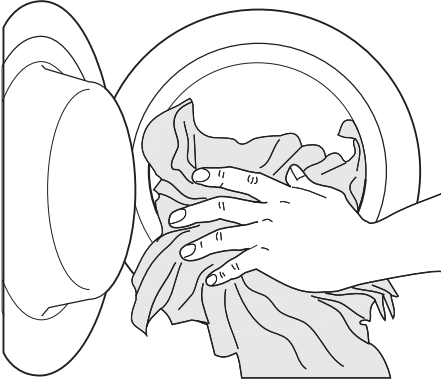

Жуғыш зат пен мата жұмсартқышты өлшеп алыңыз

Үлестіргіш қорапшасын сыртқа қарай тоқтағанынша тартып шығарыңыз. Жуғыш затты қажетті мөлшерде өлшеп алыңыз да, негізгі жуу цикліне арналған қорапшаға  не таңдалған бағдарлама/ параметрге сай тиісті қорапшаға салыңыз(қосымша ақпаратты "Жуғыш зат үлестіргіші" тарауынан алыңыз).

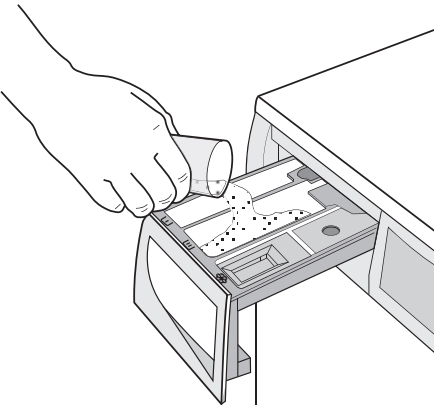

Қажет болса, мата жұмсартқышты  таңбаламасы бар қорапшаға

құйыңыз(қорапшадағы "MAX" белгісінен асырмаңыз). Қорапшаны еппен жабыңыз.

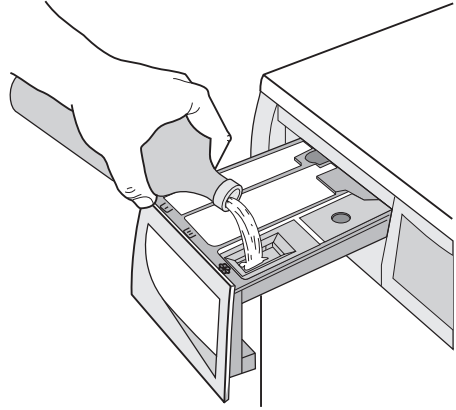

Қажетті бағдарламаны бағдарлама таңдағыш түймеше(1) арқылы таңдаңыз.

Бағдарламаны таңдайтын түймешені қажетті бағдарламаға дейін бұраңыз. Кір жуғыш машина температураны ұсынып, таңдаған бағдарламаңыз үшін максимум айналдыру жылдамдығын автоматты түрде таңдайды. Бұл параметрлерді тиісті түймешіктерді басу арқылы өзгертуіңізге болады. **8** түймешігінің **жасыл** сигнал шамы жыпылықтай бастайды.

Таңдағыш түймешені сағат бағыты бойынша не сағат бағытына қарсы бұрауға болады. Бағдарламаны бастапқы қалпына қайтару/машинаны өшіру үшін түймешені  қалпына қойыңыз.

Машинаны сөндіру үшін бағдарламаның соңында бағдарлама таңдау тетігін  қалпына қою керек.

! **Сақтандыру туралы ескерту!**
 Машина жұмыс істеп тұрған кезде бағдарламаны таңдайтын түймешені басқа бағдарламаға әкеліп қойсаңыз, **8** түймешігінің **қызыл** шамы 3 жыпылықтайды да, бейнебетте **Егг** жазуы пайда болып, таңдаудың теріс екендігін білдіреді. Машина жаңадан таңдалған бағдарламаны орындамайды.

Температураны 3 түймешігін басып таңдаңыз.

Бағдарлама таңдалған кезде машина автоматты түрде әдетте ұсынылатын температураны ұсынады. Егер кірді ұсынылған температурадан басқа температурада жуғыңыз келсе, осы түймешікті қайта-қайта басып температураны жоғарлатыңыз не төмендетіңіз.

Айналдыру жылдамдығын 4 түймешігін басу арқылы азайтыңыз

Бағдарламаны таңдаған кезде машина осы бағдарлама үшін тағайындалған максимум айналдыру жылдамдығын автоматты түрде ұсынады. Егер кірді басқа жылдамдықта айналдырып жуғыңыз келсе, **4** түймешігін қайта-қайта басып айналдыру жылдамдығын өзгертіңіз.

Қосымша шаюды таңдау

Бұл құрылғы суды үнемдеу үшін жасалған. Дегенмен, терісі өте сезімтал (жуғыш затқа аллергиясы бар) адамдар үшін кірді қосымша сумен шаю (қосымша шаю) қажет болуы мүмкін.

Бұл функцияны **қосу** үшін бірнеше секунд бойынша **5** және **6** түймешіктерін бірге басып тұрыңыз. Бейнебетте тиісті белгіше пайда болады. Бұл функция біржола қосулы болады.

Бұл функцияны **алып тастау** үшін «Қосымша шаю» белгішесі өшкенше дәл сол түймешіктерді басыңыз.

Кешіктіріп бастау функциясын 7 түймешігін басып таңдаңыз

Қажетті кешіктіріп бастау мәнін таңдау үшін **7** түймешігін қайта-қайта басыңыз. Бейнебетте тиісті **2.10** белгішесі көрсетіледі.

Кешіктіріп бастау уақытының мәні (ең көбі 20 сағатқа дейін) бейнебетте бірнеше секунд көрсетіліп тұрады да, содан соң бағдарламаның ұзақтығы қайта пайда болады.

Бұл параметрді бағдарламаны орнатып болып, келесі түймешікті баспай тұрып таңдаңыз: **8**.

Кешіктіріп бастау уақытын кез келген уақытта, келесі түймешікті баспай тұрып біржола тоқтатуға немесе өзгертуге болады: **8**.

Кешіктіріп бастау функциясын таңдау :

1. бағдарлама мен қажетті функцияларды таңдаңыз.
2. кешіктіріп бастау функциясын мына түймешікті басып таңдаңыз: **7**.
3. мына түймешікті басыңыз: **8**. Сағат сайын кеміп отыратын кері санақ басталады. Кешіктіріп бастау уақыты аяқталған соң бағдарлама басталады.

8 түймешігін басқаннан кейін кешіктіріп бастауды болдырмау :

1. кір жуғыш машинаны келесі түймешікті басып **ҮЗІЛІСКЕ** қойыңыз: **8**.
2. мына түймешікті бір рет басыңыз: **7**, сол кезде **0** белгішесі көрсетіледі
3. бағдарламаны бастау үшін: **8** түймешігін қайта басыңыз.

Өте маңызды! Таңдалған кешіктіріп бастау уақытын, тек жуу бағдарламасын қайта таңдағаннан кейін ғана өзгертуге болады.

Кешіктіріп бастау функциясын су төгу бағдарламасымен бірге таңдауға **болмайды**.

Бағдарламаны 8 түймешігін басып бастаңыз

Таңдалған бағдарламаны бастау үшін **8** түймешігін басыңыз, **8** түймешігінің жасыл индикаторы жыпылықтағанын қояды. Бейнебетте **2.8** пайда болып, құрылғының жұмыс жасай бастағанын және есіктің құлыпталғандығын білдіреді.

Орындалып тұрған бағдарламаны үзіліске қою үшін **8** түймешігін басыңыз: жасыл сигнал шам жыпылықтай бастайды.

Бағдарламаны үзілген жерінен әрі қарай жалғастыру үшін **қайта 8** түймешігін басыңыз. Кешіктіріп бастау функциясы таңдалған жағдайда машина кері санақты бастайды.

Егер теріс функция таңдалса, **8** түймешігінің **қызыл** индикаторы 3 рет жыпылықтайды да, **Егг** жазуы бірнеше секунд көрсетіледі.

Таймерді 9 түймешігін басып таңдаңыз

Осы түймешіктерді қайта-қайта басу арқылы жуу циклінің ұзақтығын созуға немесе азайтуға болады. Бейнебетте **2.12** белгішесі пайда болады да, кірдің таңдалған деңгейін көрсетеді. Бұл функция **Мақта мата**, **Синтетика** және **Нәзік мата** бағдарламаларында ғана жұмыс істейді.

Кірдің деңгейі	Белгіше	Матаның түрі
Қарқынды		Қатты кірлеген заттар үшін
Қалыпты		Қалыпты кірлеген заттар үшін
Күнделікті		Күнделікті кірленетін заттар үшін
Аз		Жеңіл-желпі кірленген заттар үшін
Жылдам		Шамалы кірленген заттар үшін
Аса жылдам 1)		Аз ғана уақыт киілген немесе ұсталған заттар үшін
Жаңарту 1)		2) Заттарды жаңарту үшін ғана
Қатты жаңарту 1)		2) Аз ғана затты жаңарту үшін қолданылады

1) Машинаға салынатын кірдің мөлшерін азайтуды ұсынамыз («Жуу бағдарламалары кестесін» қараңыз).

2) Осы бағдарламаны таңдаған кезде, тиісті белгіше пайба болып, дереу көрінбей кетеді.

Параметрге не орындалып тұрған бағдарламаға өзгеріс енгізу

Бағдарлама кейбір параметрлерді орындамай тұрып оларды өзгертуге болады.

Қандай да бір өзгертуді енгізбес бұрын кір жуғыш машинаны міндетті түрде **8** түймешігін басып **ҮЗІЛІСКЕ** қою керек (егер Таймер параметрін өзгерткіңіз келсе, орындалып тұрған бағдарламаны біржола тоқтатып, параметрді қайта таңдауыңыз қажет). Орындалып тұрған бағдарламаны тек бастапқы қалыпқа әкелген соң ғана өзгертуге болады. Бағдарламаны таңдайтын түймешені  қалпына әкеліңіз де, содан кейін оны жаңа бағдарламаға қойыңыз. **8** түймешігін қайта басып жаңа бағдарламаны бастаңыз. Машина ішіндегі кір жуылатын су сарқылмайды.

Бағдарламаны үзу

Орындалып тұрған бағдарламаны кідірте тұру үшін **8** түймешігін басыңыз, тиісті жасыл шам жыпылықтай бастайды.

Бағдарламаны **қайта бастау** үшін түймешікті қайта басыңыз.

Бағдарламаны болдырмау

Орындалып тұрған бағдарламаны болдырмау үшін түймешені  қалпына қойыңыз.

Енді жаңа бағдарламаны таңдауыңызға болады.

Есікті ашу

Бағдарлама басталған соң (не кешіктіріп бастау функциясы кезінде) есік құлыпталып тұрады, оны ашқыңыз келсе алдымен машинаны келесі түймешікті басып **ҮЗІЛІСКЕ** қойыңыз **8**.

Бірнеше минуттан кейін **2.8** көрінбей қалса, есікті ашуға болады.

Егер **2.8** белгішесі өшпесе, онда бұл машинаның әлдеқашан суды қыздыра бастағанын не су деңгейінің тым жоғары екендігін білдіреді. Есікті күшпен ашуға тырыспаңыз!

Есікті аша алмасаңыз, бірақ оны міндетті түрде ашу қажет болса, тетікті  қалпына қою арқылы машинаны біржола сөндіру керек. Бірнеше минуттан соң есікті ашуға болады. **(судың деңгейі мен температурасына назар аударыңыз!)**

Есікті жапқаннан кейін, бағдарлама мен функцияларды келесі түймешікті басып қайта таңдау қажет **8**.

Бағдарламаның соңы

Машина автоматты түрде тоқтайды.

Бейнебетте үш нөл (**0.00**) жыпылықтайды да **8** индикаторы сөнеді. Дыбысты сигнал бірнеше минут беріліп тұрады.

Суы төгілмей аяқталатын бағдарлама не функция таңдалса, **2.8** белгішесі жанған қалпы қалып, машина ішіндегі суды есікті ашпай тұрып төгу қажет екендігін ескертеді.

Суды төгу үшін төмендегі нұсқауларды орындаңыз:

1. Бағдарлама таңдау тетігін мына орынға қойыңыз .

2. Суды төгу не айналдыру бағдарламасын таңдаңыз.
3. Қажет болса, айналдыру жылдамдығын тиісті түймешікті басып азайтыңыз.
4. Мына түймешікті басыңыз: **8**. Бағдарламаның соңында **2.8** көрінбей қалады да, есікті аша беруге болады. Машинаны сөндіру үшін бағдарлама таңдау тетігін  қалпына қою керек. Кірді машинадан еппен алыңыз да, барабанның бос екендігіне көз жеткізіңіз. Тағы да кір жуғыңыз келмесе су құятын қранды жабыңыз. Зең мен жағымсыз иіс пайда болмас үшін есікті ашық қалдырыңыз.

Күту режимі : бағдарлама аяқталғаннан кейін бірнеше минут өткен соң, қуатты үнемдейтін режим іске қосылады. Бейнебеттің жарықтылығы азаяды. Кез

келген түймешікті басу арқылы құрылғыны қуатты үнемдейтін режимнен шығаруға болады.

ПАЙДАЛАНУ - КЕПТІРУ

Тек кептіру

 **Назарыңызда болсын!**

Мақта мата мен зығыр мата үшін ұсынылатын салмақ мөлшері 3.5 кг, ал синтетикалық заттар үшін 2 кг.

 Сондай-ақ, **Кептіру уақыты** түймешігін басу арқылы 5 кг-ға дейін мақта матаны кептіруге болады («Кептіру бағдарламасы» кестесін қараңыз).

 **Назарыңызда болсын!**

Судың шүмегі ашық тұруға тиіс және су төгетін түтік шұңғылша ішінде тұруға не ақаба су құбырына қосылып тұруға тиіс.

1. Кірді салыңыз.
2. Кірді кептіру нәтижесі өте жақсы болу үшін айналдыру циклын салынған кірдің түріне сай келетін ең жоғары айналдыру жылдамдығында таңдаңыз.
3. Бағдарлама таңдау тетігінің кір кептіру бөлігінен мақта мата не синтетикаға арналған кептіру бағдарламасын таңдаңыз.

4. Егер **автоматты түрде кептіру** функциясын таңдау керек болса (тек мақта мата мен синтетикалық маталардан жасалған заттар үшін), **5** түймешігін қажетті құрғақтық дәрежесіне тиісті белгіше, белгішемен белгіленген бейнебетте көрсетілгенше басыңыз .
5. Егер **уақыты белгіленген кептіру** функциясын таңдау керек болса, **6** түймешігін қажетті уақыт бейнебетте пайда болғанша басыңыз («Кептіру бағдарламасы» кестесін қараңыз). Осы түймешікті әр басқан сайын кептіру уақыты 5 минутқа артып отырады.

Ескерім!

- Бағдарлама уақыты автоматты түрде бірнеше минутқа артып отырады.
6. Мына түймешікті басыңыз: **8** түймешігін басыңыз. Қалған уақыт әр минут сайын жаңартылып отырады.
 7. Бағдарламаның соңында дыбыстық сигнал беріледі. Бейнебетте « **0.00** » нөлдер пайда болады. Есік құлыптаулы белгішесі (**2.8** жанады.

Кептіру циклының соңғы 10 минуты ішінде құрылғы мыжылудың алдын алу кезеңін орындайды. Бұл уақыт ішінде есік құлыптаулы болады. Бейнебетте үш нөл жыпылықтап көрсетіледі: « 0.00 ». Мыжылудың алдын алу кезеңі аяқталған кезде 2.8 белгішесі жоғалады.

- i** Мыжылудың алдын алу циклы басталардың алдында немесе осы цикл орындалып тұрғанда есікті ашу немесе осы циклды кідірту керек болса, кез келген түймешікті басыңыз немесе бағдарлама таңдау тетігін кез келген бағдарламаға (O қалпынан басқа) қойыңыз.

8. Машинаны сөндіру үшін таңдау тетігін O қалпына қойыңыз.
9. Барабаннан кірді алыңыз.

Ескерім!

Әр түрлі мақта маталардың (сүлгі, ақжайма, жейделер т.с.с.) не басқа да кірлердің бұралып қалуы айналдыру циклы кезінде шала кебуіне себеп болуы мүмкін. Сондықтан да, кей жағдайларда циклдың соңында кір аздап дым тартып тұрса, бұралып қалған заттарды жазып, барабанның ішіне біркелкі таратып салыңыз да, 20-30 минуттық қосымша кептіру циклын таңдаңыз.

ПАЙДАЛАНУ - ЖУУ МЕН КЕПТІРУ

ТОҚТАУСЫЗ бағдарлама - Жуу және автоматты түрде кептіру

Мақта мата үшін ең көп салмақ мөлшері — 3.5 кг, синтетика үшін 2 кг.

! Сақтандыру туралы ескерту! Жуу мен кептіру бағдарламаларын орындаған кезде мөлшерлеу құралын/шарды пайдаланбаңыз.

1. Кірді салыңыз.
2. Жуғыш зат пен мата жұмсартқыштан қосыңыз.
3. Бағдарлама таңдау тетігін орнатылған жуу бағдарламасына/ матаға қою арқылы машинаны іске қосыңыз.
4. Тиісті түймешіктерді басып қажетті функцияларды таңдаңыз. Мүмкін болса, кептіру циклы ұзаққа созылмас үшін әрі қуат шығынын азайту үшін машина ұсынған айналдыру жылдамдығынан аз жылдамдықты таңдамаңыз. Дегенмен, айналдыру жылдамдығын тек кептіру функциясын таңдағаннан кейін ғана өзгерте аласыз. Мақта мата мен синтетика үшін таңдауға болатын ең төмен мән — 900 айн/мин.
5. Құрғақтық дәрежесін 5 түймешігін басып орнатыңыз. Бейнебетте жуу бағдарламасының жалпы ұзақтығы

мен орнатылған кептіру циклы пайда болады.

6. Бағдарламаны 8 түймешігін басып бастаңыз. Қалған уақыт әр минут сайын жаңартылып отырады.
7. Машинаны өшіру үшін бағдарламаның соңында таңдау тетігін O қалпына қойыңыз. Кірді алып шығыңыз.

ТОҚТАУСЫЗ бағдарлама - Жуу және уақыты белгіленген кептіру

Мақта мата үшін ұсынылатын жүк салмағы — 3.5 кг, синтетика үшін 2 кг.

- i** Мақта матаны 5 кг-ға дейін кептіруге болады («Кептіру бағдарламасы» кестесін қараңыз).

! Сақтандыру туралы ескерту! Жуу мен кептіру бағдарламаларын орындаған кезде мөлшерлеу құралын/шарды пайдаланбаңыз.

1. Кірді салып, жуғыш зат пен мата жұмсартқышын қосыңыз.
2. Бағдарлама таңдау тетігін орнатылған жуу бағдарламасына/ матаға қою арқылы машинаны іске қосыңыз.
3. Тиісті түймешіктерді басып қажетті функцияларды таңдаңыз. Мүмкін болса, кептіру циклы ұзаққа созылмас үшін әрі қуат шығынын

азайту үшін машина ұсынған айналдыру жылдамдығынан аз жылдамдықты таңдамаңыз.

Дегенмен, айналдыру жылдамдығын тек кептіру функциясын таңдағаннан кейін ғана өзгерте аласыз.

Мақта мата мен синтетика үшін таңдауға болатын ең кіші мән минутына 900 айналым, ал тоқыма заттар үшін минутына 700 айналым.

- Кептіру уақытын **5** түймешігін басып орнатыңыз. Бейнебетте жуу

бағдарламасының жалпы ұзақтығы мен орнатылған кептіру циклы пайда болады.

- Бағдарламаны **8** түймешігін басып бастаңыз. Қалған уақыт әр минут сайын жаңартылып отырады.
- Машинаны өшіру және кірді алып шығу үшін бағдарламаның соңында таңдау тетігін **0** қалпына қойыңыз.

ПАЙДАЛЫ НҰСҚАУЛАР МЕНЕН КЕҢЕСТЕР

Жуылатын кірді сұрыптау

Әрбір киімнің затбелгісіндегі жууға қатысты белгішелерге мұқият назар аударып, өндірушінің жууға қатысты нұсқауларын орындаңыз. Киімді төмендегідей сұрыптау керек: ақ, түрлі-түсті, синтетика, нәзік мата, жүн тоқыма.

Температуралар

95° не 90°	қалыпты кірленген ақ мата не зығырдан жасалған заттарға (мысалы, шай сулықтары, сүлгі, үстел жапқыштар ...) арналған
60°/50°	қалыпты кірленген, бояуы тез шығатын зығыр, мақта не жасанды талшықтан жасалған киімдер(мысалы, жейде, жатарда киілетін көйлек, пижама...) мен аздап кірленген ақ мақта киімдерге (мысалы, іш киім) арналған
40°-30°-Суық	нәзік мата (мысалы, тор перде), синтетика мен "таза әрі жаңа, машинада жуылатын, тартылмайтын жүн" деген затбелгісі бар жүн тоқыма аралас кір легіне арналған.

Жуылатын кірді салмас бұрын

Ақ және түрлі-түсті киімдерді ешқашан бірге жумаңыз. Ақ киімнің "ақтығы" жуу барысында бозарып қалуы мүмкін. Жаңа түрлі-түсті киімдерді ең алғаш рет жуғанда бояуы шығуы мүмкін; сондықтан да оларды алғашқыда жеке-жеке жуу қажет.

Жуылатын кірдің ішінде ешбір темір заттың қалып қоймауын қадағалаңыз

(мысалы, шаш қыстырғыш, булакка, түйреуіштер).

Жастық қаптарының түймесін салып, тартпаларды тартып жауып, ілгектер мен батырма түймешіктерді салыңыз. Белбеу не ұзын таспалар болса оларды байлаңыз.

Оңай арылмайтын дақтарды кір жууды бастамай тұрып кетіріп алыңыз.

Дақтанған жерлердің бір өзін арнайы жуғышпен не жуғыш қоймалжыңмен ысқылап сүртіңіз.

Перделерді ерекше баппен тазалаңыз. Ілгектерін алыңыз не болмаса қалта не торға салып буыңыз.

Жүктің максимум салмағы

Кірдің ұсынылатын салмағы жуу бағдарламалары кестелерінде берілген. Негізгі ережелер:

- Мақта, зығыр мата:** кір барабанға толтырыла, бірақ аса тығыздалмай салынады;
- Синтетика:** кір барабанның орта шегінен асырылмай салынады;
- Нәзік мата мен жүн тоқыма:** кір барабанның үштен біріне дейін ғана толтырылады;

Максимум салмақ су мен қуатты неғұрлым тиімді пайдалануды мүмкін етеді.

Аса кірлеген заттарды жуарда, салынатын кірдің мөлшерін азайтыңыз.

Кірдің салмағы

Төмендегі салмақтар тек жалпылама ұсыныс ретінде ғана берілген:

Төмендегі салмақтар тек жалпылама ұсыныс ретінде ғана берілген:	
монша халаты	1200 г
көрпе жапқыш	700 г
ерлердің жұмыс жейдесі	600 г
ақжайма, ерлер пижамасы	500 г
үстел жапқыш	250 г
жастық тысы, сүлгі, жатарда килетін көйлек, ерлер жейдесі	200 г
сулық, әйелдердің іш киімі, майлық, блузка, ерлердің іш киімі	100 г

Дақтарды кетіру

Оңай кетпейтін дақтарды тек су мен жуғыш зат арқылы кетіре алмауыңыз мүмкін. Сондықтан да бұндай дақтарды кірді жумай тұрып кетіріп алған дұрыс.

Қан: жаңа түскен дақты суық сумен жуыңыз. Кеуіп кеткен дақтарды арнайы жуғыш зат салынған суға салып түні бойы жібітіңіз де, содан соң сабынды суға салып ысқылаңыз.

Майлы сырдан қалған дақ: дақ кетіргіш бензинмен жібітіңіз де, киімді жұмсақ матаның үстіне қойып, дақты сіңіріп алыңыз; осыны бірнеше рет қайталаңыз.

Кеуіп қалған май дақтары: скипидармен жібітіңіз де, киімді жұмсақ заттың үстіне қойып, мақтадан жасалған матаны даққа қойып, оны саусағыңыздың ұшымен басып сіңіріп алыңыз.

Тот: ыстық суға ерітілген қымыздық қышқылы не суықтай пайдаланылатын тот кетіргіш зат. Көнерген тот дақтарын тазалағанда абай болыңыз, себебі талшық құрылымына әлдеқашан нұқсан келгендіктен мата тесіліп кетуге бейім тұрады.

Зең дақтары: ағартқышпен сүртіңіз де мұқият шайыңыз (ақ не бояуы тез шығатын түсті киімдер үшін ғана).

Шөп нілі: аздап ғана сабындап ағартқышпен сүртіңіз(ақ не бояу тез шығатын түсті киімдер үшін ғана).

Шарикті қалам не желім: ацетонмен жібітіңіз ²⁾, киімді жұмсақ матаның үстіне қойып, дақты сіңіріп алыңыз;

Далап: жоғарыда көрсетілгендей ацетонмен жібітіңіз де, содан соң дақты этил спиртімен сүртіңіз. Кез келген қалып қойған дақты ағартқышпен сүртіңіз.

Қызыл шарап: жуғыш зат салынған суға жібітіңіз де, сірке не лимон қышқылымен сүртіңіз, содан соң шайыңыз. Кез келген қалып қойған дақты ағартқышпен сүртіңіз.

Сия: сияның түріне қарай алдымен матаны ацетонмен ²⁾, содан соң сірке қышқылымен жібітіңіз; ақ матада қалып қойған кез келген дақты ағартқышпен сүртіңіз де, содан соң мұқият шайыңыз.

Шайыр дақтары: алдымен дақ кетіргіш, этил спирті не бензинмен сүртіңіз, содан соң жуғыш қоймалжықмен ысқылаңыз.

Жуғыш заттар мен қоспалар

Жуған кезде жақсы нәтижеге жету сондай-ақ, жуғыш затты дұрыс таңдап алу, оны босқа ысыраптамай және қоршаған ортаға зиян келтірмейтіндей тиісті мөлшерде пайдалануға да байланысты.

Сонымен қатар сіңіп кететін заттардың құрамында, мөлшері шамадан тыс көп болған жағдайда табиғаттың үйлесімін бұзуы мүмкін заттар кездеседі.

Жуғыш затты таңдау матаның түріне(нәзік мата, жүн тоқыма, мақта мата т.б.), түсіне, жуу температурасына және қаншалықты кірленгендігіне байланысты болады.

Әдетте кір жуғыш машинада пайдаланылатын жуғыш заттардың барлығын да осы машинада қолдануға болады:

- матаның барлық түрлеріне арналған ұнтақ жуғыштар
 - нәзік мата(макс. 60°C) мен жүн тоқымаларға арналған ұнтақ жуғыштар
 - матаның барлық түрлеріне не әсіресе, жүн заттарға ғана арналған төменгі температурада жуатын бағдарламаларға(макс. 60°C) арналған сұйық жуғыш заттар.
- Жуу бағдарламасын бастамас бұрын жуғыш зат не басқа да пайдаланылатын қоспалар тиісті үлестіргіштер қорапшасына салынуға тиіс.

2) жасанды жібекті тазалауға ацетонды пайдаланбаңыз

Сұйық жуғыш затты пайдаланғанда алдын ала жуу функциясы **ЖОҚ** бағдарламаны таңдау қажет. Кір жуғыш машина жуғыш зат концентратын барынша тиімді пайдалануға мүмкіндік беретін араластырғыш жүйемен жабдықталған. Өнім өндірушісінің жуғыш затты пайдалану мөлшеріне қатысты ұсыныстарын орындаңыз, оны **үлестіргіш қорапшасындағы "MAX" мөлшерінен асырмай салыңыз**.

Су кермектігінің деңгейі

Судың кермектігі "деңгей" арқылы өлшенетін өлшеммен анықталады. Жергілікті жердегі судың кермектігі туралы ақпаратты сумен жабдықтайтын компания не жергілікті әкімшілік мекемеден алуға болады.

i Судың кермектігі орташа-жоғарғы деңгейде болса(II деңгейдегі

кермектіктен бастап) онда су жұмсартқыштан қосу керек. Өндіруші нұсқауларын орындаңыз. Жуғыш заттың мөлшерін содан соң әрқашан су кермектігінің деңгейіне I (= жұмсақ) сай келтіріп алуға болады.

Деңгейі	Сипаттамасы	Су кермектігінің деңгейі	
		Германия °dH	Франция °Т.Н.
1	тұщы	0-7	0-15
2	орташа кермек	8-14	16-25
3	кермек	15-21	26-37
4	аса кермек	> 21	> 37

ПАЙДАЛЫ НҰСҚАУЛАР МЕНЕН КЕҢЕСТЕР

Кептіру цикліне дайындық жасау

Бұл машина кептіргіш құрылғы ретінде конденсат жасау принципі бойынша жұмыс жасайды.

Сондықтан су шүмегі ашық тұруға, су ағызатын түтік суды раковинаға не ақаба су құбырына, тіпті кептіру циклы кезінде де ағзып отыруға тиіс.

Назар аударыңыз!

Кептіру бағдарламасын бастамас бұрын, жақсы нәтижеге қол жеткізу үшін жуылған кірдің мөлшерін азайтыңыз.

Кептіруге жарамайтын кірлер

- Синтетикадан жасалған перде тәрізді ерекше нәзік заттарды, жүн және жібек мата, темір қондырғымдары бар киімдер, капрон шұлықтар, күрте, төсек жапқыш, көрпе, туристік төсек, көрпеше тәрізді үлкен заттарды машинада кептіруге болмайды.
- Қошқыл түсті киім-кешекті сүлгі тәрізді түгі бар ашық түсті заттармен бірге кептірмеңіз, себебі оларға түк жабысып қалуы мүмкін.
- Құрылғы кептіру циклын аяқтаған соң кірді алып шығыңыз.
- Кептіру циклы аяқталған кезде статикалық зарядталу болмас үшін,

кірді мата жұмсартқыш қосып жуу керек не кір кептіргіштерге арналған мата кондиционерін пайдалану қажет.





- Астары кеуек резеңкеден не соған ұқсас материалдан жасалған киімді машинада кептіруге болмайды; мұндай заттар өрт қатерін тудырады.
- Сонымен қатар, лосьон не шаш бүріккіші, тырнақ бояуын тазалағыш не соған ұқсас еріткіш заттың дақтары қалған киімді, зиянды бу пайда болмас үшін машинада кептіруге болмайды.

Жуу бағдарламасын бастамас бұрын жуғыш зат не басқа да пайдаланылатын қоспалар тиісті үлестіргіштердегі қорапшаларға салынуға тиіс.

Сұйық жуғыш затты пайдаланғанда алдын ала жуу функциясы **ЖОҚ** бағдарламаны таңдау қажет. Кір жуғыш машина жуғыш зат концентратын барынша тиімді пайдалануға мүмкіндік беретін араластырғыш жүйемен жабдықталған. Өнім өндірушісінің жуғыш затты пайдалану мөлшеріне қатысты ұсыныстарын орындаңыз, оны **үлестіргіш қорапшасындағы "MAX" мөлшерінен асырмай салыңыз**.

Киімнің затбелгісі

Кірді өндірушінің затбелгілерде көрсеткен нұсқауларын орындап кептіріңіз:

-  = Машинада кептіруге болады
-  = Жоғары температурада кептіріледі
-  = Азайтылған температурада кептіріледі
-  = Машинада кептірмеңіз.

Кептіру циклінің ұзақтығы

Кептіру уақыты төмендегі себептерге байланысты өзгеруі мүмкін:

- соңғы айналдыру циклінің жылдамдығы
- қажетті құрғақтық (үтіктеуге қажетті құрғақтық, сақтауға қажетті құрғақтық)
- жуылатын кірдің түрі

- салынатын жүктің салмағы. Уақыты есептелген кептіру цикліне арналған орташа кептіру уақыты "Кептіру бағдарламалары" тарауында берілген. Жинаған тәжірибеңіз матаның әртүрін ескере отырып, кірді неғұрлым тиімді жолмен кептіруге көмектеседі. Әлдеқашан орындалған циклдердің кептіру уақытының ұзақтығын жазып белгілеп қойыңыз.

Қосымша кептіру

Кептіру циклі аяқталғаннан соң кір әлі де дымқыл күйде тұрса, қысқа кептіру бағдарламасын қайта таңдаңыз.



Назарыңызда болсын! Мата не киім құрысып не отырып қалмас үшін шамадан тыс кептіріп жібермеңіз.

ЖУУ БАҒДАРЛАМАЛАРЫ

Бағдарлама – Максимум және минимум температура – Цикл сипаттамасы – Максимум айналдыру жылдамдығы – Жүктің максимум мөлшері – Кірдің түрі	Функциялар	Жуғыш зат қорапшасы
Мақта мата 90° - Суық Негізгі жуу – Шаю циклдары Ең үлкен жылдамдықта айналдыру Ең үлкен салмақ 7 кг – Азайтылған салмақ 3.5 кг Ақ және түрлі-түсті мақта мата (қалыпты кірлеген заттар).	АЙНАЛДЫРУДЫ АЗАЙТУ ТҮНГІ ЦИКЛ ШАЮДЫ КІДІРТУ АЙНАЛДЫРМАУ ҚОСЫМША ШАЮ ТАЙМЕР ¹⁾	 
Мақта мата + алдын ала жуу 90° - Суық Алдын ала жуу - Негізгі жуу – Шаю циклдері Ең үлкен жылдамдықта айналдыру Ең үлкен салмақ 7 кг – Азайтылған салмақ 3.5 кг Алдын ала жуу циклі бар Ақ және түрлі-түсті мақта маталар (қатты кірленген заттар).	АЙНАЛДЫРУДЫ АЗАЙТУ ТҮНГІ ЦИКЛ ШАЮДЫ КІДІРТУ АЙНАЛДЫРМАУ ҚОСЫМША ШАЮ ТАЙМЕР ¹⁾	 ²⁾  
Синтетика 60° - Суық Негізгі жуу – Шаю циклдары Ең үлкен айналдыру жылдамдығы минутына 900 айналым Ең үлкен салмақ 3.5 кг – Азайтылған салмақ 1.5 кг Синтетика не аралас мата: іш киім, түрлі-түсті киім-кешек, отырып қалмайтын жейделер, кеудешелер.	АЙНАЛДЫРУДЫ АЗАЙТУ ТҮНГІ ЦИКЛ ШАЮДЫ КІДІРТУ АЙНАЛДЫРМАУ ҚОСЫМША ШАЮ ТАЙМЕР ¹⁾	 

Бағдарлама – Максимум және минимум температура – Цикл сипаттамасы – Максимум айналдыру жылдамдығы – Жүктің максимум мөлшері – Кірдің түрі	Функциялар	Жуғыш зат қорапшасы
<p>Нәзік мата 40° - Суық Негізгі жуу – Шаю циклдары Ең үлкен айналдыру жылдамдығы минутына 700 айналым Ең үлкен салмақ, кг 3.5 - Азайтылған салмақ, кг 1.5 Нәзік маталар: акрил, вискоза, полиэстер.</p>	<p>ТҮНГІ ЦИКЛ ШАЮДЫ КІДІРТУ АЙНАЛДЫРМАУ ҚОСЫМША ШАЮ ТАЙМЕР ¹⁾</p>	
<p>Жүн мата/Қолмен жуу 40° - Суық Негізгі жуу – Шаю циклдары Ең үлкен айналдыру жылдамдығы минутына 1000 айналым Ең үлкен салмақ 2 кг Машинада жууға болатын жүн мата, сондай-ақ қолмен жууға болатын жүн тоқыма мен нәзік маталарға арналған бағдарлама.</p>	<p>АЙНАЛДЫРУДЫ АЗАЙТУ ТҮНГІ ЦИКЛ ШАЮДЫ КІДІРТУ АЙНАЛДЫРМАУ</p>	
<p>Шаю циклі Шаю – Ұзақ айналдыру Ең үлкен жылдамдықта айналдыру Ең үлкен салмақ 7 кг Бұл бағдарлама арқылы қолмен жуылған, мақта матадан жасалған киім-кешектерді шаюға және айналдыруға болады. Шаю қарқынын үдету үшін ҚОСЫМША ШАЮ бағдарламасын таңдаңыз. Құрылғы бірнеше шаю циклын қосады.</p>	<p>АЙНАЛДЫРУДЫ АЗАЙТУ ТҮНГІ ЦИКЛ ШАЮДЫ КІДІРТУ АЙНАЛДЫРМАУ ҚОСЫМША ШАЮ</p>	
<p>Суды төгу Суды төгу Ең үлкен салмақ 7 кг Суы төгілмей аяқталатын функциясы бар бағдарламалардың соңғы шаю циклінің суын төгуге арналған.</p>		
<p>Айналдыру Суды төгу және ұзақ айналдыру Ең үлкен жылдамдықта айналдыру Ең үлкен салмақ 7 кг Қолмен жуылған киім және суы төгілмей аяқталатын функциясы бар бағдарламалардан кейін қолданылатын бөлек айналдыру. Тиісті түймешікті басып, айналдырылатын матаға сай келетін айналдыру жылдамдығын таңдап алуға болады.</p>	<p>АЙНАЛДЫРУДЫ АЗАЙТУ</p>	
<p>Мақта мата үшін үнемдеу 90° - 40° Негізгі жуу – Шаю циклдары Ең үлкен жылдамдықта айналдыру Ең үлкен салмақ 7 кг Ақ және бояу берік мақта мата . Бұл бағдарламаны шамалы не қалыпты кірлеген мақта матадан жасалған заттар үшін таңдауға болады. Температура төмендейді де, жуу уақыты ұзарады. Бұл қуатты осылай үнемдей отырып, жуу нәтижесін жақсартуға көмектеседі.</p>	<p>АЙНАЛДЫРУДЫ АЗАЙТУ ТҮНГІ ЦИКЛ ШАЮДЫ КІДІРТУ АЙНАЛДЫРМАУ ҚОСЫМША ШАЮ</p>	

Бағдарлама – Максимум және минимум температура – Цикл сипаттамасы – Максимум айналдыру жылдамдығы – Жүктің максимум мөлшері – Кірдің түрі	Функциялар	Жуғыш зат қорашасы
Кептіру - Синтетика Синтетиканы кептіру бағдарламасы. Оны уақыты белгіленген кептіру немесе автоматты түрде кептіру функциясымен пайдалануға болады (кептіру дәрежесі: үтіктемеу).		
Кептіру - Мақта мата Мақта матаны кептіру бағдарламасы. Оны уақыты белгіленген кептіру немесе автоматты түрде кептіру функциясымен пайдалануға болады (кептіру дәрежесі: өте құрғақ, үтіктемеу, үтіктеу).		
O = OFF Жұмыс істеп тұрған бағдарламаны біржола тоқтатуға не машинаны өшіруге арналған.		

1) Егер Аса Жылдам функциясын 9 түймешігін басу арқылы таңдасаңыз, ең үлкен салмақты осы кестеде көрсетілгендей азайтуды ұсынамыз. Машинаға кірді толтыра салуға болады, бірақ кір жуу нәтижесі аздап төмендейді. "Кірді жаңарту" немесе "Қатты жаңарту" параметрін таңдасаңыз, салмақты одан да азайтуды ұсынамыз.

2) Сұйық жуғыш затты пайдаланғанда, АЛДЫН АПА ЖУУ функциясы жоқ бағдарламаны таңдау қажет.

Кептірілген киімдерге арналған БУ БАҒДАРЛАМАЛАРЫ ¹⁾ Цикл сипаттамасы	Ұзақтық	Салмақ
Мақта матаны бумен өңдеу Бұл цикл мақта мата немесе зығырдан жасалған 1-4 жейденің (100% мақта талшықтары), екі джинсы шалбардың қыртыстануы мен қатпарларын жазады.	30 минут	1 кг-ға дейін
Синтетиканы бумен өңдеу Бұл цикл 1-5 синтетика жейде немесе 1 кг аралас матаның (талшықтарының мөлшері әр түрлі пайыз бойынша) және 1 кг-ға дейін 100% синтетика матаның қыртысын жазады. Жібек мата немесе жүн матаны да салуға болады.	20 минут	1 кг-ға дейін
Буман жаңарту Бұл цикл мақта мата және синтетика киімдердің иісін кетіреді ²⁾ . Бу киімнен шығатын аңның иісін кетірмейді.	25 минут	1 кг-ға дейін

i Ешбір жуғыш зат қолданбаңыз. Егер қажет болса, киімді жеке жуу немесе дақ түскен жерін тазарту арқылы дағын кетіріңіз.
Бу бағдарламалары ешбір зарарсыздандыру циклін орындамайды.

1) Пайдалануға қатысты ақпараттардың барлығы төк жалпылама нұсқаулық ретінде ғана берілген. Кірдің қыртысын жазу, таңдалған бағдарлама мен текстиль сапасы мен ішіне қандай зат салынғанына байланысты әртүрлі болуы мүмкін. Қажет жағдайда, нәтижені басқа бағдарламаны қолдану не бу мөлшерін арттыру арқылы жақсартуға болады.

2) Төмендегі киімдерді Бу циклі бойынша жаңартуға болмайды:

- Затбелгісінде "Кептіргіш машинада кептіруге болады" деген жазуы жоқ
- темір, ағаш немесе сол сияқты заттар тағылған киімдердің барлығын.

КЕПТИРУ БАҒДАРЛАМАЛАРЫ

Автоматты бағдарламалар

Кептіру дәрежесі	Матаның түрі	Кірдің ең үлкен салмағы
ӨТЕ ҚҰРҒАҚ Сүлгі материалдары үшін тамаша жарайды	Мақта және зығыр мата (монша халаты, монша сүлгілері т.с)	3.5 кг
ҮТІКТЕМЕУ Үтіктемстен алып қоюға болатын заттарға арналған	Мақта және зығыр мата (монша халаты, монша сүлгілері т.с)	3.5 кг
ҮТІКТЕМЕУ Үтіктемстен алып қоюға болатын заттарға арналған	Синтетика және аралас маталар (джерпер, блуза, іш киім, төсек жайма)	2 кг
ҮТІКТЕУ Үтіктеуге жарамды	Мақта және зығыр мата (ақжайма, дастарқан, жейделер т.с.с.)	3.5 кг

Уақыты есептелген бағдарламалар

Кептіру дәрежесі	Матаның түрі	Кептірілетін кір	Айналдыру жылдамдығы	Ұсынылатын кептіру уақыты, мин.
ӨТЕ ҚҰРҒАҚ Сүлгі материалдары үшін тамаша жарайды	Мақта және зығыр мата (монша халаты, монша сүлгілері т.с)	5 кг 3.5 кг 1.5 кг	1600	175-195 95-105 40-50
ҮТІКТЕМЕУ Үтіктемстен алып қоюға болатын заттарға арналған	Мақта және зығыр мата (монша халаты, монша сүлгілері т.с)	5 кг 3.5 кг 1.5 кг	1600	165-185 85-95 35-45
ҮТІКТЕМЕУ Үтіктемстен алып қоюға болатын заттарға арналған	Синтетика және аралас маталар (джерпер, блуза, іш киім, төсек жайма)	2 кг 1 кг	900	70-80 35-45
ҮТІКТЕУ Үтіктеуге жарамды	Мақта және зығыр мата (ақжайма, дастарқан, жейделер т.с.с.)	5 кг 3.5 кг 1.5 кг	1600	135-155 65-75 30-40



Еуропалық Одақтың EN 50229 ережесіне сай "Қуат тақтайшасында" берілген мәндерге сай ұсынылып отырған мақта

мата бағдарламасын, жуылатын заттың максимум мөлшерін екі тең бөлікке бөліп, олардың әрбірін КЕПТИРУ УАҚЫТЫ арқылы кептіріп, сынақтан өткізу қажет.

КҮТУ МЕНЕН ТАЗАЛАУ

⚠ Назарыңызда болсын! Тазалау не жөндеу жұмыстарын жүргізбес бұрын құрылғыны міндетті түрде электр желісінен ажыратуыңыз қажет.

Қақ тазалау

Біз пайдаланатын судың құрамында әдетте әк болады. Су жұмсартқыш ұнтақты машинада мезгіл-мезгіл пайдаланып отырған дұрыс. Бұны кір жумай тұрған кезде, жұмсартқыш

ұнтақты өндірушінің нұсқауларына сай орындаңыз. Бұл әк қағының жиналып қалуынан сақтайды.

Әрбір жуу циклі аяқталған соң

Есікті біраз уақыт ашып қойыңыз. Бұл құрылғының ішінде зең пайда болып не борсық иіс тұрып қалудың алдын алуға көмектеседі. Әрбір жуу циклі аяқталған соң құрылғының есігін ашық қалдыру, есіктің тығыздағышын қалыпты күйде сақтауға көмектеседі.

Тазалау үшін жуу

Төмен температурадағы бағдарламаларды пайдаланған кезде барабанның ішіне қалдық жиналып қалуы мүмкін.

Машинаны тазалау мақсатында жуу бағдарламасын мезгіл-мезгіл орындап отыруды ұсынамыз.

Жуу бағдарламасын машинаны тазалау мақсатында орындау үшін:

- Барабанға ешбір кір салынбауға тиіс.
- Мақта матаны жууға арналған бағдарламаны ең жоғарғы температураға қойып таңдаңыз.
- Жуғыш затты қалыпты мөлшерде пайдаланыңыз, ол биологиялық қасиеті бар ұнтақ зат болуға тиіс.

Сыртын жуу

Құрылғының сырт жағын сабынды сумен жуыңыз да, содан соң мұқият құрғатыңыз.

Өте маңызды! Құрылғыны жуу үшін метил спирті, еріткіштер не сол сияқты заттарды пайдалануға болмайды.

Үлестіргіш қорапшасын тазалау

Жуғыш зат үлестіргіштің қорапшасын мезгіл-мезгіл тазалап отыру қажет.

Жуғыш ұнтақ пен қоспалар үлестіргішінің қорапшасын мезгіл-мезгіл тазалап отыру қажет.

Қорапшаның ұстағышын төмен басып тұрып сыртқа тартып шығарыңыз.

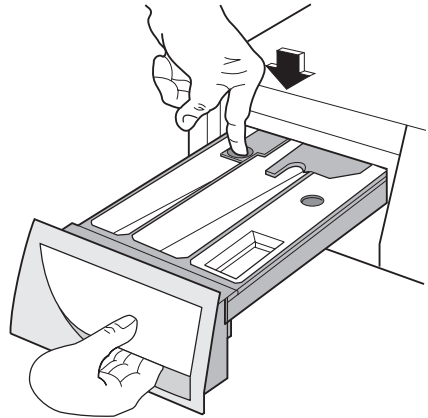

Оны су шүмегінің астына қойып тұрып, ұнтақтың қандай да бір жиналып қалған қалдығы болса оны шайып кетіріңіз. Тазалық жасау оңай болу үшін қоспа салынатын қорапшаның үстіңгі жағын алып қою қажет. Барлығын суға салып жуыңыз.

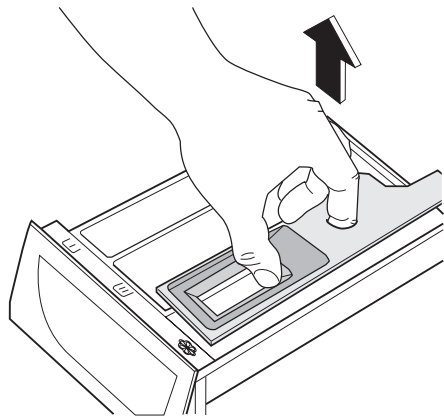

Үлестіргіш суырма тұратын камераны шөткемен тазалаңыз.

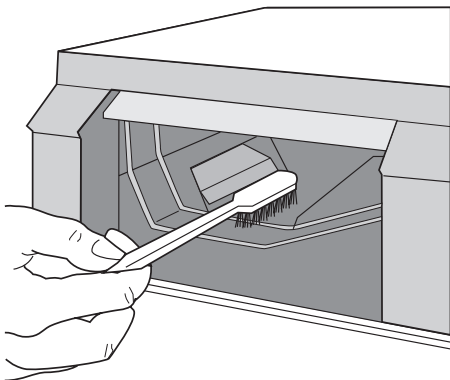

Жуғыш барабан

Жуатын судың құрамындағы тот пайда болдыратын заттар мен құрамында темірі су құбырының суы, барабан ішінің тот басуына себеп болуы мүмкін.

Өте маңызды! Барабанды құрамында қышқылы бар қақ кетіргіштермен, хлоры бар жеміргіш заттармен, немесе темір не болат жөкемен тазаламаңыз.

1. Барабандағы тотты тот баспайтын болатқа арналған тазалағышпен тазартыңыз.
2. Тазалағыш заттың қалдығын арылту үшін жуу циклін ешбір зат салмастан орындап шығыңыз.
Бағдарлама: Мақта матаға арналған қысқа бағдарламаны максимум температураға қойып, шамамен мөлшерлегіш ыдыстың 1/4 бөлігіне салынған жуғыш заттан салыңыз.

Есік тығыздағышы

Есіктің тығыздағышын мезгіл-мезгіл тексеріп, оның қатпарларының арасына тұрып қалуы мүмкін заттарды алып қойыңыз.

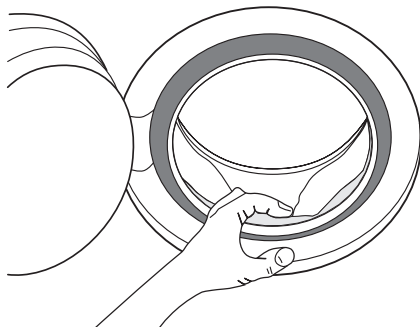

Су сорғыш

Су сорғышты уақытылы тексеріңіз, әсіресе:

- машина суы сарқылмаса және/не ол айналмаса;
- суды төккен кезде түйреуіш, тиын т.б. заттар сорғышты бітеп тастаса, машинадан өзіне тән емес шуыл шығады.
- су төгуге қатысты ақаулық орын алды (қосымша ақпаратты “Келесі жағдайда не істеу керек...” тарауынан алыңыз).

! **Назарыңызда болсын!** Сорғыштың есігін ашардың алдында құрылғыны сөндіріп, ашасын розеткадан алыңыз.

Келесі әрекеттерді орындаңыз:

1. Құрылғыны ажыратыңыз.
2. Қажет болса су суығанша күтіңіз.
3. Сорғыш есігін оның кертігіне тиын салып тұрып көтеру арқылы (не нұсқаулық кітапша салынған қалтада болуы мүмкін арнайы құралды пайдаланыңыз, құралдың түрі машина үлгісіне байланысты) ашыңыз.

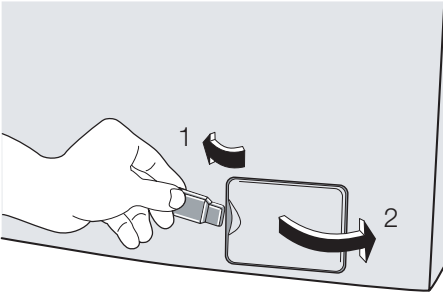

4. Жалпақ шыныаяқты су төгілсе құйып алу үшін сорғышқа жақын қойыңыз.

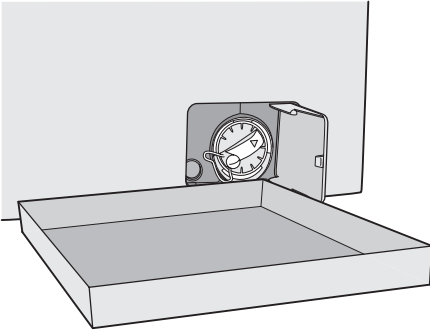

5. Тістеуікті пайдалана отырып суды тосын жағдайда төгуге арналған тығынды сүзгі қақпағынан алыңыз.

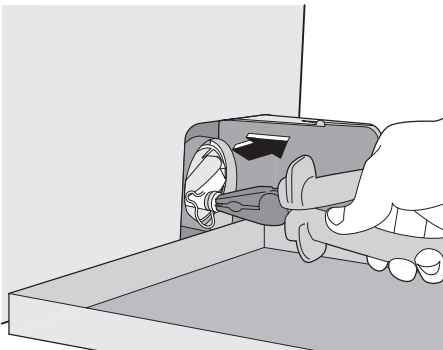

6. Су ағын тоқтатқан кезде сорғыштың қақпағын сағат бағытына қарсы тістеуікпен бұрап ағытыңыз да, сүзгіні алыңыз. Қақпақты алғанда су ағып кетсе сүртіп алу үшін шүберек әрқашан дайын тұрсын.

Сүзгіні ағып тұрған сумен жуып, мамық тұрып қалса оны алыңыз.

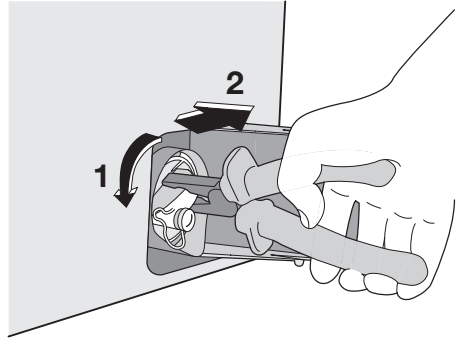

7. Сорғыш тағаны мен импеллеріндегі бөгде заттар мен мамықты алыңыз.

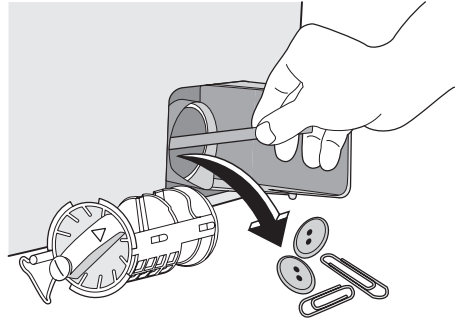

8. Сорғыш импеллерінің айналатын-айналмайтындығын тексеріңіз (ол кенет айналады). Айналмаса қызмет көрсету орталығына хабарласыңыз.

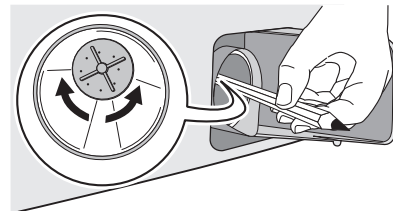

9. Сүзгіні сорғыштағы орнына, тиісті бағыттағыштарға дәл келтіре отырып салыңыз. Сорғыш қақпағын сағат бағыты бойынша бұрап, мықтап жабыңыз.

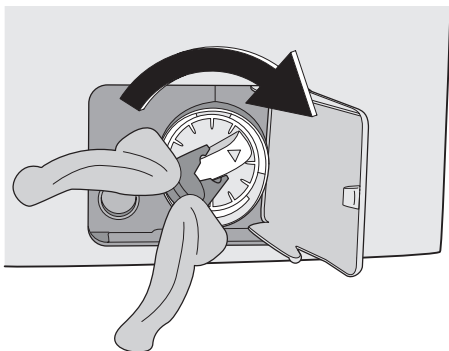
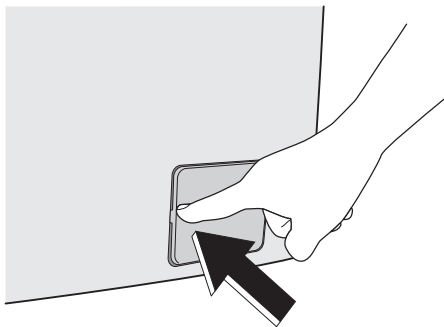
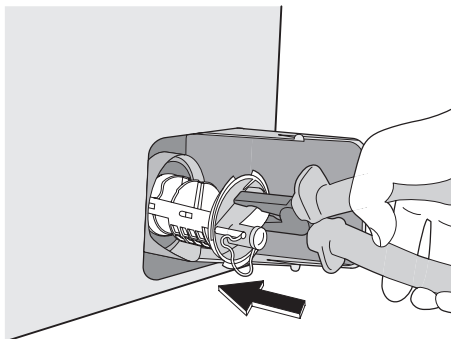

10. Суды тосын жағдайда төгуге арналған тығынды сүзгі қақпағына салыңыз да, мықтап бұраңыз.

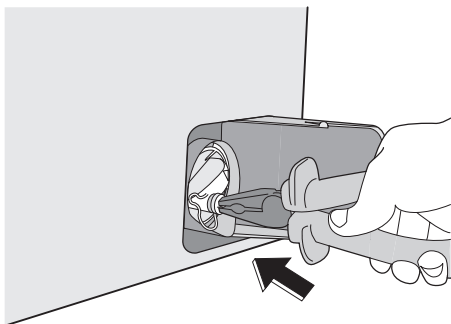

11. Сорғыштың есігін жабыңыз.

! **Назарыңызда болсын!** Құрылғы іске қосылып тұрған кезде, сорғышта ыстық су тұруы мүмкін, бірақ ол бағдарламаның қай түрінің таңдалғандығына байланысты. Жуу циклі кезінде сорғыш қақпағын ешқашан алмаңыз, әрқашан жуу циклі аяқталып, су төгілгенше күтіңіз. Қақпақты су жылыстап ағып не болмаса жас балалар бұрап алып қоймас үшін орнына мықтап бұрап қойыңыз.

Су құятын түтікшедегі сүзгілерді тазалау

Машинаға су құюға ұзақ уақыт кетіп жатқанын байқасаңыз, су құятын түтікшедегі сүзгінің бітелген-бітелмегенін тексеріп алыңыз.

1. Су құятын шүмекті жабыңыз.
2. Су құятын түтікшені бұрап ағытып алыңыз.
3. Түтікшедегі сүзгіні қатты қылдан жасалған шөткемен тазалаңыз.

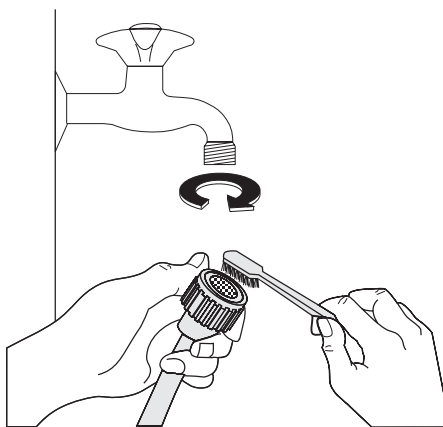

4. Түтікшені шүмекке бұрап бекітіп қойыңыз.
5. Түтікшені машинадан ағытып алыңыз. Су ағып кетуі мүмкін, еден сүрткіш дайын тұрсын.
6. Клапандағы сүзгіні қатты шөткемен немесе шүберектің қиқымымен тазалаңыз.

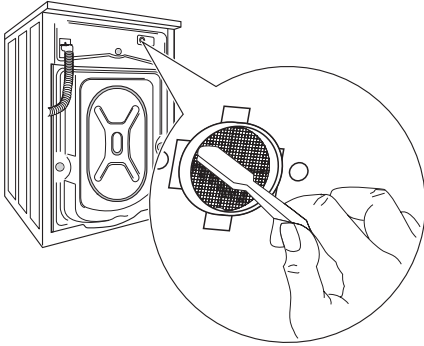

7. Түтікшені машинаға қайта бұраңыз да, берік жалғанғанын тексеріңіз.
8. Су құятын шүмекті ашыңыз.

Тосын жағдайда суды сарку

Егер су сарқылмаса, машинадағы суды ағызу үшін төмендегі шараларды орындаңыз:

1. ашаны розеткадан суырып алыңыз;
 2. судың шүмегін жабыңыз;
 3. қажет болса су суығанша күтіңіз;
 4. сорғыш есігін ашыңыз;
 5. шыныаяқты еденге қойыңыз.
- Сүзгіден суды тосын жағдайда

- саркуға арналған тығынды алыңыз. Су шыныаяққа гравитациялық екпінмен ағып құйылады. Шыныаяқ суға толған кезде, тығынды сүзгіге қайта салыңыз. Шыныаяқтағы суды төгіңіз. Бұл әрекетті су ақпай қалғанша қайталаңыз;
6. қажет болса сорғышты осыған дейін айтылып өткендегідей тазалаңыз;
 7. сорғышты қайта бұрап қойып, есікті жабыңыз.

Мұздап қалуға қарсы сақтық шаралары

Машина температурасы 0°C градустан төмен түсіп кетуі мүмкін жерге орнатылса төмендегі әрекеттерді орындаңыз:

1. Ашаны розеткадан суырып алыңыз.
2. Су құятын шүмекті жабыңыз.
3. Су құятын түтікшені бұрап ағытып алыңыз.
4. Су құятын түтікшенің ұшын еденде тұрған шыныаяққа салыңыз да, сүзгінің суды тосын жағдайда саркуға арналған тығынын алып, суды ағызыңыз.
5. Сақтық қақпақшасын сүзгіге қайта салып, су құятын түтікшені орнына бұрап бекітіңіз.
6. Машинаны қайта іске қосқыңыз келген кезде, бөлме температурасының 0°C градустан жоғары екендігіне көз жеткізіңіз.

НЕ ІСТЕРСІҢІЗ, ЕГЕР...

Кейбір мәселелер қарапайым жөндеу жұмыстары орындалмағандықтан немқұрайлықтан туындайтындықтан, оларды арнайы маманды шақырмай-ақ оңай шешуге болады. Жергілікті қызмет көрсету орталығына хабарласпас бұрын төмендегі тексерулерді орындап шығыңыз.

Машина жұмыс жасап тұрған кезде **8** түймешігінің **қызыл** сигнал шамы жыпылықтап, бейнебетте төмендегі ескерту кодтарының бірі пайда болып, дәл осы уақытта дыбысты сигналдар

әрбір 20 секунд сайын беріліп машинаның жұмыс жасамай тұрғандығын білдіруі мүмкін:

- **E10** : су құюға қатысты ақаулық.
- **E20** : суды төгуге қатысты ақаулық.
- **E40** : есік ашық.

Бұл мәселені шешкен соң **8** түймешігін басып бағдарламаны қайта басыңыз. Осы тексерулерден соң да ақаулық қайта орын алса, жергілікті қызмет көрсету орталығына хабарласыңыз.

Ақаулық	Ықтимал сәбәбі/Шешімі
Машина іске қосылмай тұр:	<p>Есік жабылған жоқ. E40</p> <ul style="list-style-type: none"> • Есікті нығыздап жабыңыз. <p>Аша розеткаға дұрыс сұғылған жоқ.</p> <ul style="list-style-type: none"> • Ашаны розеткаға сұғыңыз. <p>Розеткада электр қуаты жоқ.</p> <ul style="list-style-type: none"> • Үйдегі электр желісін тексеріңіз. <p>Негізгі сақтандырғыш жанып кеткен.</p> <ul style="list-style-type: none"> • Сақтандырғышты ауыстырыңыз. <p>Таңдау тетігі дұрыс қалыпқа қойылмаған және 8 түймешігі басылмаған.</p> <ul style="list-style-type: none"> • Таңдау тетігін бұраңыз да, 8 түймешігін қайта басыңыз. <p>Кешіктіріп бастау функциясы таңдалған.</p> <ul style="list-style-type: none"> • Кірді дереу жуу қажет болса, кешіктіріп бастау функциясын біржола тоқтатыңыз. <p>Бала қауіпсіздігі құралы іске қосылған.</p> <ul style="list-style-type: none"> • Бала қауіпсіздігі құралын ажыратыңыз.
Машинаға су құйылмай тұр:	<p>Су құятын шүмек жабық. E10</p> <ul style="list-style-type: none"> • Су құятын шүмекті ашыңыз. <p>Су құятын түтік бұратылып немесе жаншылып қалған. E10</p> <ul style="list-style-type: none"> • Су құятын түтіктің қосылымын тексеріңіз. <p>Су құятын түтіктегі сүзгі бітеліп қалған. E10</p> <ul style="list-style-type: none"> • Су құятын түтіктің сүзгісін тазалаңыз. <p>Есік дұрыс жабылған жоқ. E40</p> <ul style="list-style-type: none"> • Есікті нығыздап жабыңыз.
Машинаның суы төгілмейді және/не ол айналмайды:	<p>Су құятын түтік қысылып немесе бұратылып қалған. E20</p> <ul style="list-style-type: none"> • Суды төгетін түтік қосылымын тексеріңіз. <p>Су төгетін түтіктегі сүзгі бітеліп қалған. E20</p> <ul style="list-style-type: none"> • Су төгетін түтіктегі сүзгіні тазалаңыз. <p>Аяқталғанда су әлі де машина ішінде қалатын немесе ешбір айналдыру циклдері орындалмайтын функция не бағдарлама таңдалған.</p> <ul style="list-style-type: none"> • Суды төгу не айналдыру бағдарламасын таңдаңыз. <p>Кір барабанның ішіне біркелкі таратылып салынбаған.</p> <ul style="list-style-type: none"> • Кірді қайта таратып салыңыз.
Еденге су аққан:	<p>Жуғыш зат тым көп не жарамайтын жуғыш зат (тым көп көбік пайда болады) қолданылған.</p> <ul style="list-style-type: none"> • Жуғыш заттың мөлшерін азайтыңыз не басқа жуғыш затты пайдаланыңыз. <p>Су құятын түтіктің жалғастырғыштарының бірінен су ақпай тұрғанын тексеріңіз. Су түтік арқылы төмен қарай ағатындықтан, мұны көру оңай бола бермейді; сондықтан да оның дымқыл еместігін тексеріңіз.</p> <ul style="list-style-type: none"> • Су құятын түтік қосылымын тексеріңіз. <p>Су төгетін немесе құятын түтік бүлінген.</p> <ul style="list-style-type: none"> • Оның орнына жаңасын салыңыз. <p>Сүзгінің тосын жағдайда су төгуге арналған қақпағы жабылмаған немесе тазаланған сүзгі өз орнына дұрыс орнатылмаған.</p> <ul style="list-style-type: none"> • Тосын жағдайда су төгуге арналған қақпақты қайта жабыңыз немесе сүзгінің шегіне дейін бұраңыз.

Ақаулық	Ықтимал себебі/Шешімі
Жуу нәтижесі қанағаттанғысыз:	<p>Жуғыш зат өте аз немесе мүлде жарамсыз жуғыш зат қолданылған.</p> <ul style="list-style-type: none"> Жуғыш заттың мөлшерін көбейтіңіз не басқа жуғыш затты пайдаланыңыз. <p>Оңай кетпейтін дақтар кірді жумай тұрып алдын ала кетірілмеген.</p> <ul style="list-style-type: none"> Оңай кетпейтін дақтарды сатудағы заттарды пайдаланып кетіріңіз. <p>Температура дұрыс таңдалмаған.</p> <ul style="list-style-type: none"> Температураны дұрыс таңдаған-таңдамағаныңызды тексеріңіз. <p>Кірдің салмағы шамадан артық.</p> <ul style="list-style-type: none"> Кірдің салмағын азайтыңыз.
Есік ашылмайды:	<p>Бағдарлама әлі жұмыс істеп тұр.</p> <ul style="list-style-type: none"> Жуу циклі аяқталғанша күтіңіз. <p>Есік құлпы ашылған жоқ.</p> <ul style="list-style-type: none"> Мына  белгіше сөнгенше күтіңіз. <p>Барабанның ішінде су бар.</p> <ul style="list-style-type: none"> Суды төгу үшін төгу не айналдыру бағдарламасын таңдаңыз.
Машина дірілдегенде шуыл шығарады:	<p>Тасымалдау бұрандалары мен орам материалдары алынбаған.</p> <ul style="list-style-type: none"> Құрылғының дұрыс орнатылғандығын тексеріңіз. <p>Тіреуіш аяқтары реттелмеген</p> <ul style="list-style-type: none"> Құрылғының дұрыс тіктеп орнатылғандығын тексеріңіз. <p>Кір барабанның ішіне біркелкі таратылып салынбаған.</p> <ul style="list-style-type: none"> Кірді қайта таратып салыңыз. <p>Барабандағы кірдің көлемі тым аз болуы мүмкін.</p> <ul style="list-style-type: none"> Кірді көбірек салыңыз.
Айналдыру кеш басталады не машина айналмайды:	<p>Теңсіздікті анықтайтын электронды құрал кір барабанның ішіне дұрыс таратылып салынбағандықтан іске қосылған. Кір барабан кері айналған кезде қайта таратылып салынады. Бұл салмақ теңсіздігі жойылып, барабан қалыпты айналғанға дейін бірнеше рет қайталануы мүмкін. Егер 10 минуттан соң барабан ішіндегі кір әлі де біртегіс таратылмаса, машина айналмайды. Мұндай жағдайда кірді қолмен таратып салыңыз да, айналдыру бағдарламасын таңдаңыз.</p> <ul style="list-style-type: none"> Кірді қайта таратып салыңыз. <p>Кір тым аз салынған.</p> <ul style="list-style-type: none"> Кірді көбірек қосып салыңыз да, қолмен таратып болған соң айналдыру бағдарламасын таңдаңыз.
Машинадан тосын шуыл шығады:	<p>Машинаға әдеттегі моторларға қарағанда басқаша шуыл шығаратын мотор орнатылған. Мотордың бұл жаңа түрі машинаны неғұрлым баппен іске қосып, барабан айналып тұрған кезде кірді барынша біркелкі таратуға көмектеседі және машинаның орнықтылығын жақсартады.</p>
Барабанның ішінде су көрінбейді.	<p>Қазіргі технологияға сай жасалған машиналар суды өте аз пайдаланып тиімді жұмыс жасайды және бұл машинаның жұмысына еш әсер тигізбейді.</p>

Ақаулық	Ықтимал себебі/Шешімі
<p>Машина көптірмейді немесе дұрыс көптірмейді:</p>	<p>Кептіру уақыты немесе құрғақтық дәрежесі таңдалмаған.</p> <ul style="list-style-type: none"> • Кептіру уақытын немесе құрғақтық дәрежесін таңдаңыз. <p>Су құбырының шүмегі ашылмаған. E10</p> <ul style="list-style-type: none"> • Су құятын шүмекті ашыңыз. <p>Су төгетін түтіктегі сүзгі бітеліп қалған. E20</p> <ul style="list-style-type: none"> • Су төгетін түтіктегі сүзгіні тазалаңыз. <p>Машинаға салынған кірдің салмағы тым көп.</p> <ul style="list-style-type: none"> • Барабандағы кір салмағын азайтыңыз. <p>Таңдалған кептіру бағдарламасы, уақыты немесе құрғақтық дәрежесі бұл кір үшін қолайлы емес.</p> <ul style="list-style-type: none"> • Бұл кір үшін қолайлы кептіру бағдарламасын, уақытын немесе құрғақтық дәрежесін таңдаңыз.
<p>Бу бағдарламасынан кейін киім жартылай дымқыл болып тұр.</p>	<p>Құрылғы деңгейі дұрыс орнатылмаған.</p> <ul style="list-style-type: none"> • Құрылғы деңгейін тексеріңіз де, сирағын ұзарту немесе қысқарту арқылы реттеп орнатыңыз.
<p>Бу бағдарламасынан кейін киім-кешектердің қыртысы жазылмай тұр.</p>	<p>Теріс БУ бағдарламасы таңдалған (мысалы, мақта матаның орнына синтетика таңдалған).</p> <ul style="list-style-type: none"> • Мата талшықтарының құрамына назар аударыңыз. <p>Кірдің салмағы шамадан артық.</p> <ul style="list-style-type: none"> • Кірдің салмағын азайтыңыз.

Егер ақаулықтың орын алғанын білмей немесе оны шеше алмасаңыз, қызмет көрсету орталығына хабарласыңыз. Телефон шалудан бұрын машинаның үлгісін, сериялық нөмірін және оны сатып алған күнді жазып алыңыз: бұл ақпарат қызмет көрсету орталығына қажет.

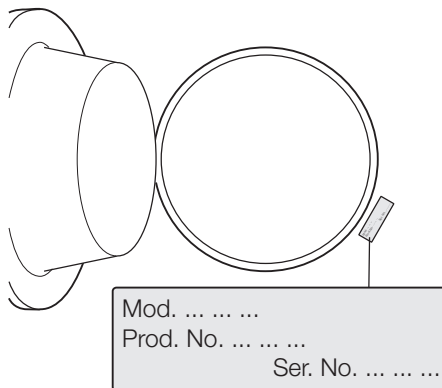

ТЕХНИКАЛЫҚ СИПАТАМА

Өлшемдері	Ені Биіктігі Тереңдігі	60см 85см 63см
Электртоғына қосу Кернеу – Жалпы қуат - Сақтандырғыш	Электр қосылымына қатысты мәлімет құрылғы есігінің ішкі жиегінде орналасқан техникалық ақпарат тақтайшасында берілген.	
Сумен жабдықтау қысымы	Ең азы Ең көбі	0.05 МПа 0.8 МПа
Ең үлкен салмақ	Мақта мата	7 кг
Ең үлкен құрғақ салмақ	Мақта мата Көп мөлшердегі мақта мата Синтетика	3.5 кг 5 кг 2 кг

Айналдыру жылдамдығы	Ең көбі	1600 айн/мин
----------------------	---------	--------------

ПАЙДАЛАНУ КӨЛЕМІ

Бағдарлама	Қуат тұтыну (кВт/сағ)	Тұтынылатын су (литр)	Бағдарламаның ұзақтығы (минут)
Ақ мақта мата 90°	2.1	62	Бағдарламалардың ұзақтығын басқару панеліндегі бейнебеттен көріңіз.
Мақта мата 60°	1.35	58	
Қуатты үнемдейтін, мақта матаға арналған бағдарлама - 60° ¹⁾	1.19	45	
Мақта мата 40°	0.75	58	
Синтетика 40°	0.55	51	
Нәзік мата 40°	0.55	63	
Жүн мата/ Қолмен жуу 30°	0.25	58	

1) 7 кг салмаққа арналған «Мақта мата, үнемді 60°» бағдарламасы, қуат мәндері көрсетілген тақтайшадағы ақпарат негізінде ЕЕС 92/75 стандартына сай берілген бағдарлама.

i Бұл кестеде көрсетілген тұтыну деректері тек жалпылама ұсыныс ретінде ғана берілген, себебі бұл мәндер кірдің мөлшері мен түріне, құйылатын судың температурасы мен бөлме температурасына байланысты әр түрлі мүмкін.

ОРНАТУ

Қораптан шығару

Құрылғыны пайдаланбас бұрын барлық орауыштары мен оны тасымалдау үшін қолданылған бекіткіштерін алу қажет. Бұл тасымалдау құралдарын машина қайтадан көшірілетін жағдай туса пайдалану үшін сақтап қоюды ұсынамыз.

1. Барлық орауыштарын алған соң машинаны ұқыппен шалқайтып жатқызыңыз да, табанындағы полистирол төсенішті алыңыз.

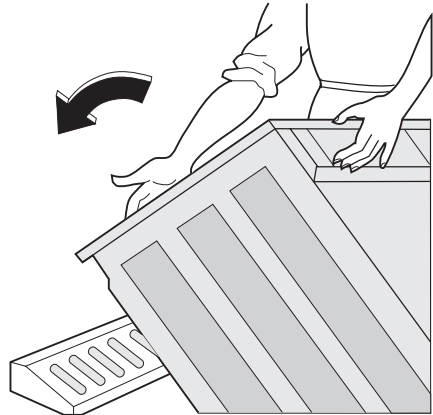

2. Қорек сымын алыңыз да, су құятын және суды сарқитын түтікшелерді құрылғының арт жағында орналасқан орындарынан алыңыз.

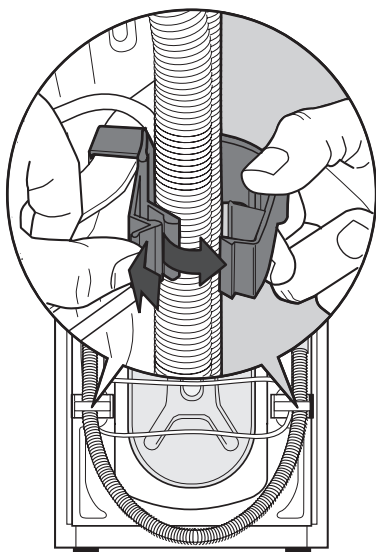

3. Үш шегенің үшеуін де ағытып алыңыз.

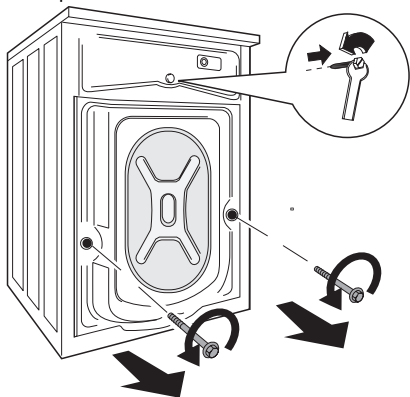

4. Пластик нығыздағыштарды да алыңыз.

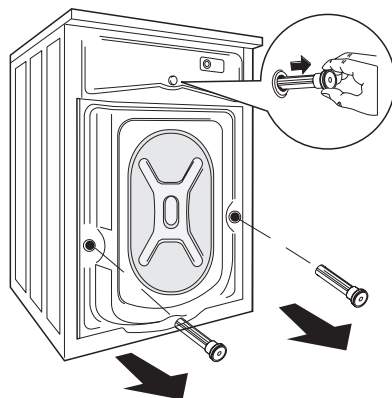

5. Есікті ашыңыз да оның тығыздағышындағы полистирол текшелерді алыңыз.

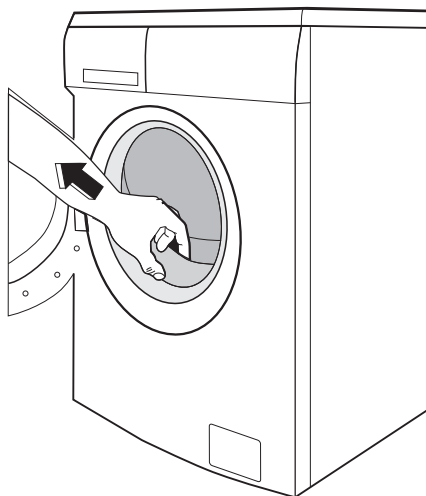

6. Кішірек үстіңгі тесік пен екі үлкен тесікті, нұсқаулық кітапшасы салынған қалтадағы пластик тығындармен тығындаңыз.

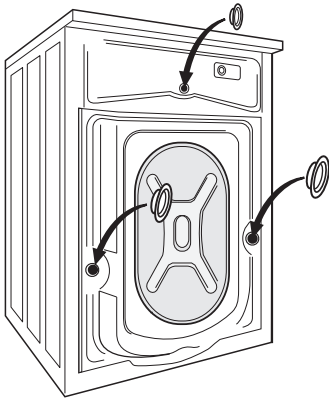

Орналастыру

Машинаны тегіс қатты еденнің үстіне орналастырыңыз. Кілем не еден сүртетін шүберек т.с. заттар машина айналасында ауа еркін айналуға кедергі жасамай тұрғандығын тексеріңіз. Машинаның қабырға не ас үй жиһаздарының біріне тиіп тұрмағандығына көз жеткізіңіз. Машинаны сирақтарын көтеру не төмен түсіру арқылы тіктеп қойыңыз. Сирақтарды көтеру не төмен түсіру оңай болмауы мүмкін, себебі олар арнайы бекіткіш тетік арқылы құрастырылған, бірақ машинаны **МІНДЕТТІ ТҮРДЕ** тіктеп, орнықты етіп орнату қажет. Қажет болса, деңгейді ватерпас көмегімен тексеріп көріңіз. Қажетті түзетулерді гайка кілтінің көмегімен жүзеге асыруға болады. Құрылғыны дұрыс тіктеп орнату діріл, шу, не машина іске қосылып тұрған кезде орнынан жылжып кетпеуге көмектеседі.

! **Сақтандыру туралы ескерту!** Еденнің қандай да бір кедір-бұдырын машинаның астына тақтай, ағаш не сол сияқты заттарды қою арқылы тегістеуге тырыспаңыз.

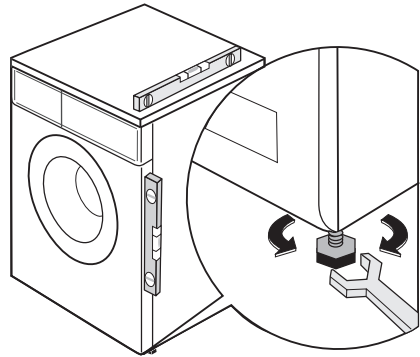

Машинаға су құю

! **Назарыңызда болсын! Бұл құрылғыны суық сумен жабдықтау жүйесіне қосу қажет.**

1. Құрылғымен қатар жеткізілген су құятын түтікшені су шүмегіне 3/4" тығырығы арқылы қосыңыз. Өрқашан құрылғымен қатар жеткізілген түтікшені пайдаланыңыз.

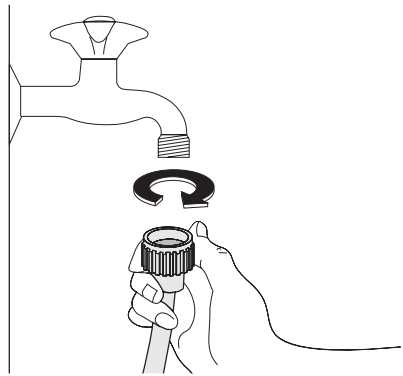

Өте маңызды! Машинаны су жүйесіне жалғау үшін бұрынғы машинадан қалған түтіккі пайдаланбаңыз.

2. Су құятын түтікшенің машинаға жалғанатын ұшын суретте көрсетілгендегідей айналдыруға болады. Су құятын түтікшені төмен қаратып қоймаңыз.

Су шүмегінің қалай орналасқанына байланысты түтікшені оңға не солға қарай бұрыш жасатып қойыңыз.

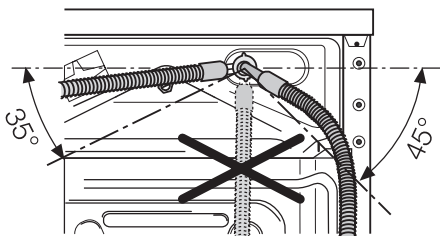

3. Шығырық тәрізді тығырықты босату арқылы түтікшені дұрыстап орнатыңыз. Су құятын түтікшені дұрыс орналастырған соң су жылыстап ағып кетпес үшін шығырық тәрізді тығырықты қатайтып бұрауды ұмытпаңыз.

Су құятын түтікшені ұзартуға болмайды. Егер ол тым қысқа болса және су шүмегін орнынан жылжытқыңыз келмесе, осындай мақсатта қолдануға арналған жаңа әрі ұзын түтікшені сатып алуыңыз қажет.

Өте маңызды! Машинаны жаңа құбырға не көп уақыт пайдаланылмаған құбырға қоспас бұрын осы құбыр ішінде тұрып қалған қалдық не кірді суды жеткілікті мөлшерде ағызу арқылы шайыңыз.

Суды сарқу

Суды сарқитын түтікшенің ұшын үш түрлі жолмен орнатуға болады:

- **Раковинаның ернеуінен асыра оның ішіне** машинамен қатар жеткізілген

пластик бағыттағыш арқылы салып қою. Бұл үшін машина суы сарқылып тұрған кезде түтікше ұшының раковина ернеуінен шығып кетпеуін қамтамасыз етіңіз. Бұл үшін оны шүмекке баумен байлап бекітуге не қабырғаға бекітіп қоюға болады.

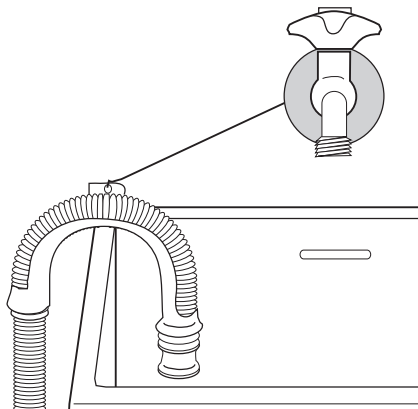

- **Раковина жуынды суын сарқитын құбыр тармағына жалғау арқылы.** Бұл тармақ сифонның үстіңгі жағында орналасуы керек, сонда ол жерден кем дегенде 60 см биіктікте тұрады.
- **Жуынды су құбырына** 60 см-ден кем емес, 90 см-ден артық емес биіктікте жалғануға тиіс. Су сарқитын түтікшенің ұшы әрқашан желдетіліп тұруға тиіс, яғни жуынды су құбырының ішкі диаметрі бұл түтікшенің сыртқы диаметрінен үлкен болуға тиіс. Су ағызатын түтікше жаншылып қалмауға тиіс.

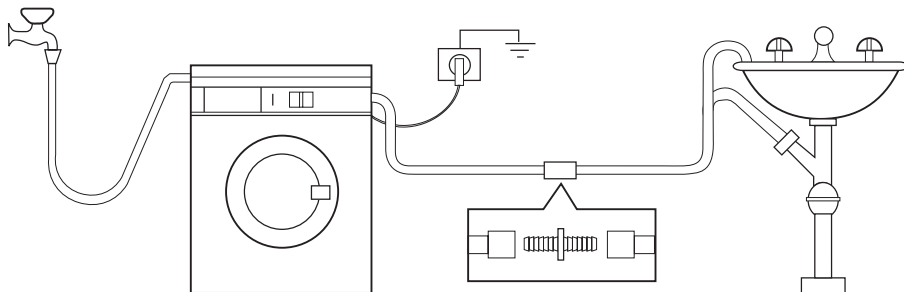

Су төгетін түтікті көп дегенде 4 метрге ұзартуға болады. Қосымша су төгетін түтік пен оны жалғастыратын тетік жергілікті қызмет көрсету орталығында болады.

ЭЛЕКТРТОҒЫНА ҚОСУ

Электр қосылымына қатысты мәлімет, құрылғы есігінің ішкі қырында орналасқан техникалық ақпарат тақтайшасында берілген.

Үйдегі электр желісінің басқа да электр құрылғыларын қоса алғанда максимум қажетті жүктемені көтере алатындығын тексеріңіз.

 **Машинаны жерге қосылған розеткаға жалғаңыз.**

 **Жоғарыда көрсетілген сақтық шарасы орындалмағандықтан**

машина бүлінсе немесе адам жарақат алса, өндіруші еш жауапкершілік көтермейді.

 **Құрылғыны орнатып болған соң қорек сымы қол оңай жететін жерде тұруға тиіс.**

 **Құрылғының қорек сымын ауыстыру қажет болса, оны міндетті түрде қызмет көрсету орталығы жүзеге асыруға тиіс.**

ҚОРШАҒАН ОРТАҒА ЗИЯН КЕЛДІРМЕУ ТУРАЛЫ МАҒЛҰМАТТАР

Бұйымдағы немесе бұйым қорапшасындағы  белгісі осы бұйым кәдімгі үй қалдығы емес екенін көрсетіп білдіреді. Сондықтан оны ескі электр және электроникалық бұйымдарды жинап утилизация үшін арнайы контейнерлерге салуыңыз керек. Осы бұйымды дұрыс түрде утилизация арқылы Сіз қоршаған орта менен адам денсаулығына түсіп пайда бола алатын зиянын болдыртпауын үшін үлес қоса аласыз; осы зиян бұл бұйымды дұрыс емес қолданғанда пайда болуы мүмкін. Осы бұйымның утилизациясы туралы көбірек білуіңіз үшін жергілікті әкімшілігіңізбен, қалдықтарды жинап әкететін мекемеңізбен немесе осы бұйымды Өзіңізге сатқан дүкенімен хабарласыңыз.

Орам материалдары

Қайта өңдеуден өткізуге болатын материалдар  белгішесі арқылы белгіленген.

>PE<=полиэтилен

>PS<=полистирол

>PP<=полипропилен

Бұл аталмыш материалдарды тиісті жәшіктерге дұрыс салып тастаған жағдайда қайта өңдеуден өткізуге болатындығын көрсетеді.

Экологияға қатысты ақыл-кеңес

Су мен қуатты үнемдеу арқылы қоршаған ортаны қорғауға өз септігіңізді тигізу үшін төмендегі кеңестерді орындауды ұсынамыз:

- Қалыпты кірлеген кір киімді жуғыш затты, су мен уақытты(қоршаған орта да қорғалады!)үнемдеу үшін алдын ала жумай-ақ жууға болады.
- Кірді толтыра салған кезде машина неғұрлым тиімді жұмыс жасайды.
- Дақ пен кірді алдын ала дұрыс тазалау арқылы кетіруге болады; содан соң кірді төменгі температурада жууға болады.
- Жуғыш затты судың кермектігі, кірдің ауқымы және жуылатын кірдің мөлшеріне қарай өлшеп алыңыз.



www.electrolux.com/shop

