

Thinking of you

Electrolux

Express Kettle EEWA4...

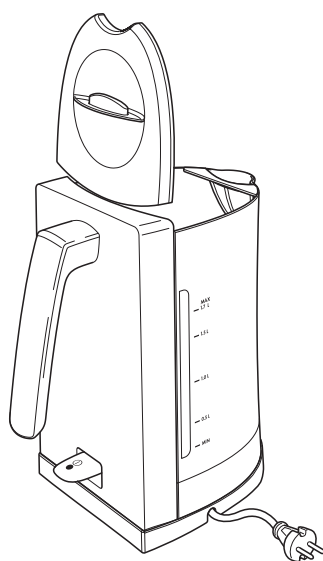

PAGE



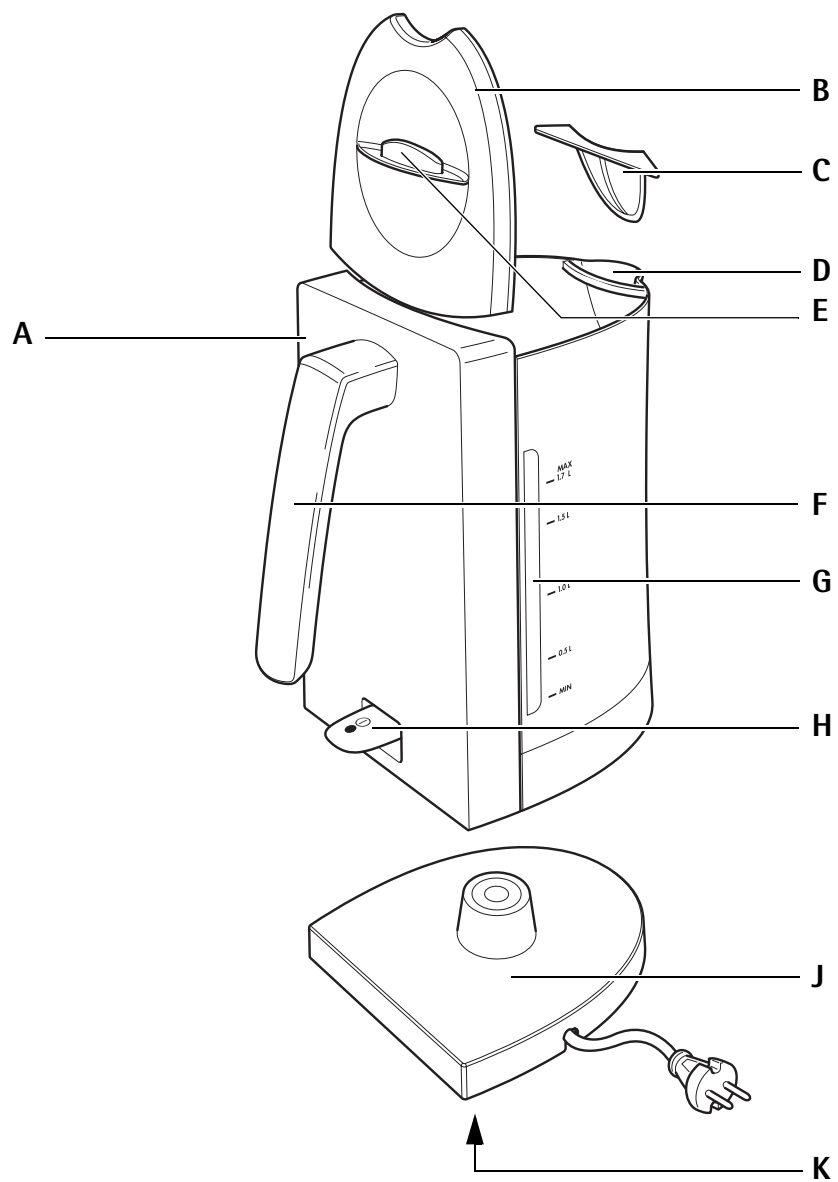

(S) Bruksanvisning 3	(H) Használati útmutató 55
(DK) Brugsanvisning 7	(SK) Návod na obsluhu 59
(N) Bruksanvisning 11	(SL) Navodilo za uporabo 63
(FIN) Käyttöohje 15	(HR) Priručnik 67
(GB) Instruction book 19	(SRB) Priročnik za navodila 71
(D) Gebrauchsanweisung 23	(RO) Instrucțiuni de utilizare 75
(F) Mode d'emploi 27	(LV) Rokasgrāmata 79
(NL) Gebruiksaanwijzing 31	(LT) Instrukcija 83
(I) Istruzione per l'uso 35	(EST) Kasutusjuhend 87
(E) Instrucciones de uso 39	(TR) Kullanma kılavuzu 91
(P) Instruções de utilização 43	(BG) Упътване за работа 95
(CZ) Návod k použití 47	(RUS) Инструкция по эксплуатации 100
(PL) Instrukcja obsługi 51	(UA) Інструкція з експлуатації 104



S

S Bästa köpare,

läs noga igenom denna bruksanvisning. Beakta särskilt säkerhetsföreskrifterna på de första sidorna. Förvara bruksanvisningen för ett senare bruk på ett säkert ställe och ge den vidare till möjliga senare ägare.

-  Med hjälp av varningstriangeln och/eller signalorden (**Varning! Se upp! Obs!**) framhävs punkter som är viktiga för en säker och fungerande användning av apparaten. De ska absolut beaktas.
-  Det här tecknet handleder dig steg för steg när du använder vattenkokaren.
-  Det här tecknet står för kompletterande uppgifter som gäller den praktiska användningen av apparaten.
-  Med klöverbladet betecknas hänvisningar och tips om en sparsam och miljövänlig användning av apparaten.

Beskrivning

- A Kanna
- B Lock
- C Filter
- D Munstycke
- E Locköppnare
- F Handtag
- G Vattennivåmätare
- H TILL/FRAN-strömbrytare med signallampa
- J Separat sockeldel och sladd
- K Märkskylt

! Säkerhetsföreskrifter

Säkerheten i denna apparat uppfyller kraven i tekniska bestämmelser och direktiv om säkerhet i elektrisk utrustning. Följande säkerhetsföreskrifter ska ändå beaktas noga.

Allmän säkerhet

- Koppla endast apparaten till uttag deras spänningstal överensstämmer med apparatens (se märkskylt K)!
- Ryck aldrig i sladden för att dra kontakten ur vägguttaget.
- Om sladden är skadad måste den bytas ut av tillverkaren eller auktoriserad servicepersonal för att undvika risker.
- Använd aldrig vattenkokaren om den faller ned eller blir skadad.
- Reparationer av denna apparat får endast utföras av fackpersonal. Reparationer som utförs av ej utbildad personal kan innebära stora risker. Vänd Dig vid behov av reparation till kundtjänst eller till en auktoriserad fackhandlare.
- Dra alltid kontakten ur vägguttaget, – innan rengöring och underhåll. – när apparaten inte används längre. – om störningar uppstår under användning.
- Apparaten får inte hanteras av personer (inklusive barn) som är fysiskt, eller psykiskt handikappade eller som saknar erforderlig erfarenhet och kunskap om de inte blivit undervisade eller instruerade av en person som ansvarar för deras säkerhet.

Barnsäkerhet

- Lämna aldrig expressvattenkokaren obevakad under användning.
- Lämna aldrig barnen obevakade med vattenkokaren!
- Förpackningsmaterial, t ex plastpåse, ska inte hamna i barnens händer.
- Barn måste passas så att de inte leker med enheten.

S

Följande punkter ska beaktas vid användning av vattenkokaren

- Se till att sladden och kontakten är torra innan du tar apparaten i bruk.
- Använd aldrig vattenkokaren med våta händer.
- Använd aldrig apparaten utomhus.
- Apparaten blir het under användning. Oförsiktig behandling kan leda till brännskador. Håll alltid i handtaget (F) när du håller ur vattenkokaren.
- Lämna vattenkokaren aldrig obevakad under användning. Placera eller använd aldrig apparaten på eller i närheten av heta ytor eller öppen eld.
- Observera: Om maximala vattengränsen överskrids, kan vattnet koka över och stänkas. Fyll därför aldrig vattenkokaren över maxgränsen.
- Använd endast apparaten till att värma vatten! Håll aldrig livsmedel eller livsmedeltillsatser i vattenkokaren. Värm aldrig mjölk eller soppa i vattenkokaren! Placera inga föremål i apparaten!
- Använd aldrig apparaten när locket (B) är öppet. Då stänger inte vattenkokaren av automatiskt när vattnet kokat upp.
- Flytta inte apparaten under användning.
- Sänk aldrig ner apparaten i vatten!
- Skydda apparaten och sladden mot hetta och väta.
- Vid användning utan att respektera bruksanvisningen eller annat ovarsamt bruk svarar inte tillverkaren för eventuella skador.
- Se till att behållaren är komplett tom efter användning. Låt inget restvatten stå kvar i apparaten i längre tider.
- Starta aldrig apparaten utan vatten.
- Se till att vattenkokaren är avstängd innan den lyfts bort från sockeln.
- Använd vattenkokaren endast med den kontaktplatta som medföljer.

Avfallshantering



Förpackningsmaterial

Förpackningsmaterialet är miljövänligt och kan återanvändas. Plastdelarna är märkta, till exempel >PE<, >PS<, etc. Lämna förpackningsmaterialet vid de kommunala återvinningsstationerna i därför avsedda behållare.



Avfallshantering när produkten är utsliten











Symbolen  på produkten eller emballaget anger att produkten inte får hanteras som hushållsavfall. Den skall i stället lämnas in på uppsamlingsplats för återvinning av el- och elektronikkomponenter. Genom att säkerställa att produkten hanteras på rätt sätt bidrar du till att förebygga eventuellt negativa miljö- och hälsoeffekter som kan uppstå om produkten kasseras som vanligt avfall. För ytterligare upplysningar om återvinning bör du kontakta lokala myndigheter eller sophämtningstjänst eller affären där du köpte varan.

Användningstips

Innan du använder vattenkokaren för första gången torka av den på ut- och insidan med en fuktig trasa.

Ibrukttagande

-  Placera kontaktplattan (J) på ett stadigt underlag.
-  Sätt stickkontakten i ett jordat vägguttag.
-  Om sladden är för lång, linda in överflödiga längd i sladdförvaringen i kontaktplattan (J).
-  Tryck ner locköppnaren (E) i riktning mot handtaget (F) och öppna locket (B).
-  Fyll på med vatten; minst så mycket att vattennivån blir synlig i vattennivåmätaren (G), men aldrig över maxnivån.

-  Stäng locket (B) ordentligt så att det snäpper fast. Endast om locket är stängt fungerar automatiska avstängningen korrekt.
-  Placera vattenkokaren på kontaktplattan (J).
-  Tryck ned strömbrytaren (H), signal-lampan börjar lysa och apparaten börjar värma.
-  Använd inte vattnet från första uppkok till att förbereda livsmedel.







Vattenkokaren slår av automatiskt

Apparaten slår av automatiskt och signallampan slocknar när vattnet kokar. Du kan även stänga av vattenkokaren innan den blir automatiskt avslagen genom att skjuta strömbrytaren (H) uppåt. Om du vill värma igen vattnet som redan har blivit kokat, tryck ner strömbrytaren (H) igen. Vattenkokaren slår automatiskt av när vattnet kokar. Om det bara finns litet vatten kvar i kokaren dröjer det längre tills apparaten slår av.

Säkerhetssystem

Denna apparat är försedd med ett överhettningsskydd. På grund av detta överhettas inte apparaten om den startas utan vatten och vattnet torkar inte upp om den startas utan lock. Om vattenkokaren oavsiktligt startats utan vatten är den automatiskt skyddad mot överhettning. Apparaten kommer då automatiskt att stängs av. Vattenkokaren kan startas igen när den har svalnat (i ca 5-10 minuter).



Rengöring och underhåll

-  Dra ur sladden varje gång du ska rengöra vattenkokaren.
-  Rengör aldrig vattenkokaren under rinnande vatten och särskilt inte med vatten blandat med diskmedel.
-  Skölj ur vattenkokaren då och då med klart vatten.
-  Torka av apparatens utsida endast med en fuktig trasa. Använd inga repande eller skavande rengöringsmedel.
-  För rengöring för in fingret genom munstycket (D), tryck filtret (C) inåt och ta bort det. Vid återinsättning skjut in filtret först på ena sidan, böj sedan filtrets andra sida lätt och skjut in.
-  Värmeplattan består av rostfritt stål. Om rostfläckar dock uppkommer är de endast avlagringar som sitter fast på ytan. De ska tas bort med ett rengöringsmedel som är lämpat för rostfritt stål.

Avkalkning

Kalkavlagringar på botten av kannan har energiförlust som följd. De kan också förkorta livslängden på vattenkokaren. Apparaten stänger av för tidigt om kalkavlagringen är för tjock. Då är den också mycket svår att tas bort.

Apparaten måste avkalkas regelbundet, beroende på hur hårt vattnet är. Använd miljövänliga, för rostfritt stål lämpade, avkalkningsmedel som finns att köpa i fackhandeln och följ instruktionerna på förpackningen.

-  Fyll i vatten i kokaren och tillsätt avkalkningsmedlet. Se till att doseringen inte är för stark.
-  Lösningen ska inte kokas upp, då den kan skumma över.
-  Skölj ren vattenkokaren med klart vatten efter avkalkning. Håll aldrig medlet i en emaljerad handfat och använd det aldrig en gång till.

S

Möjliga problem

- Apparaten stänger av för tidigt.
 - Kalkavlagringen på botten av kameran är för tjock. Behandla med ett för rostfritt stål lämpat avkalkningsmedel som finns att köpa i fackhandeln. Följ noga instruktionerna på förpackningen.
- Apparaten slår inte av automatiskt
 - Stäng locket riktigt. Tryck det ned till klick hörs.
 - Placera filtret korrekt i pipen.
- Det kommer ut endast litet vatten ur pipen
 - Avkalka filtret.
- Apparaten går inte att starta
 - Vattenkokaren har använts utan eller med för litet vatten och den har inte svalnat tillräckligt. Vänta en liten stund och försök igen.

Tekniska data

Nätspänning:	220 - 240 V/50 Hz
Effekt:	2000 - 2400 W
Kapacitet:	1,75 Liter

CE Den här produkten är anpassad enligt följande EG-direktiv:

- Lågspänningsdirektiv 2006/95/EG
- EMC-direktiv 89/336/EEG med ändringarna 92/31/EEG och 93/68/EEG

DK Kære kunde

Læs venligst denne brugsanvisning omhyggeligt igennem.

Bemærk i særdeleshed sikkerhedshenvisningerne på de første sider i denne! Opbevar venligst brugsanvisningen til senere brug. Giv den videre til eventuelle nye ejere af apparatet.

 Med advarselstrekanten og/eller med signalord (**Advarsel!**, **Forsigtig!**, **Giv agt!**) er henvisninger fremhævet, der er vigtige for din sikkerhed eller for apparatets funktionsevne. Bemærk venligst ubetinget disse.

 Dette tegn vejleder dig skridt for skridt ved betjeningen af apparatet.

 Efter dette tegn får du supplerende informationer til betjening og praktisk brug af apparatet.

 Tips og henvisninger til økonomisk og miljøvenlig brug af apparatet er kendetegnet med kløverbladet.

Apparatets dele

- A Kabinet
- B Låg
- C Siindsats
- D Hældetud
- E Lågåbner
- F Greb
- G Vandstandsmåler
- H TÆND / SLUK-kontakt med driftsindikator
- J Separat sokkel med ledning
- K Typeskilt

! Sikkerhedshenvisninger

Sikkerhedsmæssigt overholder dette apparat de anerkendte regler for teknik og lovens krav om apparaters sikkerhed. Alligevel ser vi os som producent foranlediget til at informere dig som bruger om følgende sikkerhedsregler.

Generel sikkerhed

- Apparatet må kun tilsluttes et strømforsyningsnet, hvis spænding stemmer overens med oplysningerne på typeskiltet (**K**)!
- Træk aldrig stikket ud af stikkontakten ved at trække i ledningen.
- Skulle tilslutningsledningen på dette apparat blive beskadiget, skal den udskiftes af producenten eller dennes kundeservice eller af en anden fagmand for at undgå enhver risiko.
- El-kedlen må aldrig tages i brug, hvis den er faldet på gulvet eller har synlige skader.
- Reparationer på dette apparat må kun udføres af fagfolk. Ved ukyndig reparation kan der opstå betydelige risici. Henvend dig i tilfælde af reparation til kundeservice eller til din forhandler.
- Træk altid stikket ud,
 - før hver rengøring og pleje
 - efter hver brug
 - ved fejlfunktion under driften.
- Dette apparat er ikke beregnet til at blive anvendt/brugt af personer (inkl. børn), som på grund af deres uerfarenhed eller uvidenhed ikke er i stand til at betjene det sikkert, eller af personer (inkl. børn) med nedsatte fysiske, sensoriske eller psykiske evner, med mindre ovennævnte personer er instrueret af en ansvarlig person i, hvordan man bruger apparatet sikkert, og i begyndelsen også er under opsyn af dem.

(DK)

Sikkerhed for børn

- El-kedlen skal altid være under opsyn, når den er i brug.
- Du har en særlig opsynspligt over for børn!
- Børn må ikke have adgang til emballage, som f.eks. plastikposer.
- Børn skal holdes under opsyn for at sikre, at de ikke leger med apparatet.

Det bør du være opmærksom på ved brug af el-kedlen

- Når el-kedlen tændes, skal ledningen og stikket være tørre.
- Tænd aldrig for el-kedlen med våde hænder.
- Apparatet må aldrig benyttes uden for lukkede rum.
- Når en ekspres el-kedel er tændt, opstår der høje temperaturer, der kan give forbrændinger, hvis man er ufor-sigtig i håndteringen af den. Derfor må du altid kun tag fat om grebet (F).
- En el-kedel må kun være tændt, når den er under opsyn. Må ikke stilles på varme flader eller bruges i nærheden af åben ild.
- OBS! Hvis kedlen fyldes for langt op, kan det kogende vand sprøjte ud. Derfor må kedlen kun fyldes op til Max-mærket.
- El-kedlen må kun bruges til at varme vand op i! Der må aldrig hældes levnedsmidler eller levnedsmiddeltilsætninger i kedlen. Man må aldrig varme mælk eller suppe op i kedlen! Der må ikke holdes genstande ned i kedlen!
- Apparatet må aldrig bruges, når låget er åbnet (B), da sluk-automatikken ellers ikke fungerer.
- Apparatet må ikke flyttes, når det er tændt.
- Apparatet må ikke dypes i vand!
- Apparatet og kablet skal beskyttes mod høj varme og væske.
- Producenten hæfter ikke for eventuelle skader, der måtte opstå som følge af at apparatet bruges til andet end det til-sigtede formål eller betjenes forkert.

- Kedlen skal altid tømmes helt. Lad aldrig vandrester stå i beholderen i længere tid.
- Apparatet må ikke tændes, hvis der ikke er vand i kedlen.
- Vær sikker på, at apparatet er slukket, før du tager kedlen af soklen.
- El-kedlen må kun bruges sammen med den tilhørende sokkel.

Bortskaffelse**Emballage**

Emballagematerialerne er nedbryde-lige og kan genanvendes. Kunststof-dele er mærket, f.eks. >PE<, >PS< osv. Bortskaf emballagemateriale på den kommunale genbrugsstation, og brug mærkningen til at finde den rigtige affaldscontainer.

**Udtjent apparat**

Symbolet  på produktet eller på pakken angiver, at dette produkt ikke må behandles som husholdningsaffald. Det skal i stedet overgives til en affaldsstation for behandling af elektrisk og elektronisk udstyr. Ved at sørge for at dette produkt bliver bortskaffet på den rette måde, hjælper du med til at forebygge eventuelle negative påvirkninger af miljøet og af personers helbred, der ellers kunne forårsages af forkert bortskaffelse af dette produkt. Kontakt det lokale kommunekontor, affaldsselskab eller den forretning, hvor produkt er købt, for yderligere oplysninger om genanvendelse af dette produkt.

Betjening

Før du begynder at bruge den nye elkedel, bør du af hygiejniske grunde tørre den af udvendigt og indvendigt med en fugtig klud.

Brug af apparatet

-  Stil soklen (J) på et fast underlag.
-  Sæt stikket i en jordet stikkontakt.
-  Hvis man ikke har brug for tilslutningsledningens fulde længde, kan den overskydende del rulles op i bunden af soklen (J).
-  Tryk lågåbneren (E) hen mod grebet (F) og åbn låget (B).
-  Fyld mindst så meget vand i, at vandstanden er synlig ved vandstandsvise- ren (G), dog højst op til MAX-mærket.
-  Luk låget (B), så det går i hak. Ellers kan sluk-automatikken ikke fungere pålideligt.
-  Stil kedlen på soklen (J).
-  Tryk TÆND-/SLUK-kontakten (H) ned, driftsindikatoren lyser og apparatet begynder at varme.
-  Første gang der varmes vand i kedlen, må vandet ikke bruges til levnedsmid- ler.

Sluk-automatik







Apparatet slukker automatisk og driftsindikatoren slukker, når vandet koger.

Hvis du vil afbryde opvarmningen, før apparatet slukkes automatisk, trykker du blot TÆND-/SLUK-kontakten (H) opad. Hvis du vil varme vand op igen, som allerede har været i kog, trykker du blot TÆND-/SLUK-kontakten (H) ned igen. Når vandet koger, slukker elkedlen automatisk. Hvis der kun er fyldt lidt vand i beholderen, forlænges slukke-tiden.

Sikkerhedssystem

Dette apparat besidder et sikkerhedssystem, så det ikke kan koge tørt. Systemet beskytter apparatet, så det ikke bliver overophedet, hvis det tændes uden vand, og ikke kan koge tørt, hvis det tændes med låget åbent. Hvis apparatet ved en fejltagelse tændes, uden at der er vand i kedlen, er det automatisk beskyttet mod overophedning. Opvarmningsprocessen afbrydes automatisk. Lad apparatet køle af i ca. 5-10 minutter, før det tændes igen.

Rengøring og pleje

-  Tag altid stikket ud af kontakten, før du begynder at rengøre apparatet.
-  Kedlen og soklen må aldrig rengøres under rindende vand eller i opvaskevand.
-  Skyl kedlen af en gang imellem med rent vand.
-  Apparatets udvendige side skal kun rengøres med en fugtig klud. Brug aldrig skrappe eller slibende rengøringsmidler.
-  Når siindsatsen (C) skal renses, trykkes den indad gennem hældetuden (D), så kan den tages af. Når siindsatsen skal sættes på plads igen, sættes den først i i den ene side, derefter bøjes den anden side af siindsatsen en smule, så kan den skubbes på.
-  Varmebunden er fremstillet i rustfrit stål. Hvis der skulle komme rustpletter på den, så drejer det sig kun om aflejringer på overfladen. De skal blot fjernes med et stålpolermiddel.

(DK)

Afkalkning

Kalkflejringer i bunden af kedlen betyder spild af energi og kan have indflydelse på apparatets levetid. Apparatet slukker før kogepunktet, hvis kalklaget er for tykt. Så er det vanskeligt at fjerne laget.

Apparatet bør derfor afkalkes jævnligt, afhængig af vandets hårdhedsgrad. Brug et gængs, helst miljøvenligt afkalkningsmiddel, der i henhold til producentens oplysninger er egnet til rustfrit stål.

 Fyld først vand på, derefter et ikke for højt doseret, gængs afkalkningsmiddel.

 Opløsningen må ikke komme i kog, ellers kan den løbe over.

 Efter afkalkningen skal kedlen skylles godt af med rent vand. Afkalkningsmidler må aldrig hældes ud i en emaljeret vask og må ikke bruges igen.

Hvad skal jeg gøre, hvis...

- apparatet slukker, før vandet er kommet i kog?
 - Beholderens bund er meget tilkalket. Behandles med et gængs afkalkningsmiddel, der er egnet til rustfrit stål. Følg producentens brugsanvisninger.
- apparatet ikke slukker?
 - Luk låget, til det går i hak.
 - Sæt siindsatsen rigtigt i.
- beholderen ikke vil skænke ordentlig op?
 - Afkalk siindsatsen.
- apparatet ikke vil lade sig tænde?
 - Apparatet har kørt med for lidt vand eller uden vand og er ikke kølet nok af endnu.
 - Vent et øjeblik og prøv igen.

Tekniske data

Net-spænding: 220 - 240 V/50 Hz
 Strømförbrug: 2000 - 2400 W
 Max. kapacitet: 1,75 liter

 Dette apparat er i overensstemmelse med følgende direktiver:

- Lavspændingsdirektiv 2006/95/EF
- EMC-direktiv 89/336/EØF som ændret ved direktiv 92/31/EØF og 93/68/EØF

N

N Kjære kunde,

les nøye gjennom denne bruksanvisningen.

Vær spesielt oppmerksom på sikkerhetsreglene på de første sidene i bruksanvisningen! Ta vare på bruksanvisningen for senere bruk. Gi den videre til eventuelle nye eiere av apparatet.

 Varseltrekanten og/eller signalordene (**Advarsel!**, **Forsiktig!**, **Merk!**) markerer punkter som er viktig med tanke på sikkerheten eller funksjonen til apparatet. Følg disse henvisningene.

 Dette tegnet leder deg trinnvis gjennom bruk av apparatet.

 Etter dette tegnet får du utfyllende informasjon vedrørende betjening og praktisk bruk av apparatet.

 Etter kløverbladet får du tips og råd for økonomisk og miljøvennlig bruk av apparatet

Apparatbeskrivelse

- A Deksel
- B Lokk
- C Sikt
- D Utløp
- E Lokklås
- F Håndtak
- G Vannstandsmåler
- H PÅ-/AV-bryter med driftsindikator
- J Separat sokkeldel og ledning
- K Typeskilt

! Sikkerhetsmerknader

Dette apparatets sikkerhet følger teknikkens anerkjente regler og Loven om apparatsikkerhet. Likevel føler vi som produsent en forpliktelse til å gjøre deg kjent med nedenforstående sikkerhetsmerknader.

Generell sikkerhet

- Apparatet må bare tilkoples et strømnnett med en spenning som er kompatibel med spenningen angitt på typeskiltet (K)!
- Trekk aldri støpselet ut av stikkkontakten etter ledningen.
- Dersom tilkopplingsledningen for dette apparatet er skadet, må den skiftes ut av produsenten, kundeservice eller fagfolk for å unngå farlige tilstander.
- Bruk aldri vannkokeren når den har falt ned eller har synlige skader.
- Reparasjoner av dette apparatet må bare utføres av fagfolk. Det kan oppstå betydelig fare ved uforskriftsmessige reparasjoner. Ta kontakt med kundeservice eller din autoriserte fagforhandler når apparatet må repareres.
- Trekk alltid ut støpselet
 - før rengjøring og vedlikehold.
 - etter bruk.
 - ved driftsforstyrrelser.
- Dette apparatet må ikke under noen omstendigheter settes i drift eller tas i bruk av personer (også barn) som ikke har den erfaringen og/eller kunnskapen som er nødvendig for å betjene det på en sikker måte, eller personer (også barn) med begrensede fysiske, sensoriske eller mentale evner. Unntak gjelder bare dersom de har mottatt instruksjoner om sikker håndtering av apparatet av personer som er ansvarlige for dem, og disse personene også har hatt tilsyn med dem i startfasen.

N

Sikkerhet for barn

- Bruk bare hurtigkokeren når den er under oppsyn.
- Pass særlig på barn!
- Emballasjematerial, f.eks. plastposer, må ikke komme i hendene på barn.
- Barn på ha tilsyn for å sørge for at de ikke leker med apparatet.

Vær oppmerksom på følgende ved bruk av hurtigkokeren

- Før bruk skal du kontrollere at ledningen og stikkkontakten er tørre.
- Bruk aldri vannkokeren når du er våt på hendene.
- Bruk aldri apparatet utenfor avgrensede rom.
- Ved bruk av hurtigkokeren nås høye temperaturer som ved uforsiktig bruk av apparatet kan gi forbrenninger. Ta derfor alltid tak i apparatet etter håndtaket (F).
- Bruk bare vannkokeren under oppsyn. Ikke plasser eller bruk vannkokeren på varme overflater eller i nærheten av åpen ild.
- Forsiktig: Dersom vannkokeren overfylles, kan det føre til oversprøyting med kokende vann. Fyll derfor ikke vannkokeren opp lengre enn til maksimumsmerket.
- Bruk utelukkende vannkokeren til å varme opp vann! Legg aldri matvarer eller matvaretilsetninger i vannkokeren. Varm aldri opp melk eller suppe i vannkokeren! Ikke legg gjenstander i vannkokeren!
- Bruk aldri apparatet når lokket (B) er åpent. Det er ikke sikkert at utkoplingsautomatikken fungerer.
- Ikke flytt apparatet under drift.
- Senk aldri apparatet ned i vann!
- Beskytt apparat og ledning mot varme og fuktighet.
- Produsenten er ikke ansvarlig for skader som følge av bruk utenfor bruksområdet eller feil bruk.
- Tøm alltid beholderen helt. Ikke la vannrester bli stående i apparatet over lang tid.

- Ikke kople inn apparatet uten vann.
- Forsikre deg om at vannkokeren er utkoplet før du tar den av sokkelen.
- Ikke bruk vannkokeren uten sokkelen.

Avfallsbehandling



Emballasjemateriale

Emballasjematerialene er miljøvennlige og kan resirkuleres. Kunststoffene er merket med f.eks. >PE<, >PS< osv. Sørg for å kaste emballasjematerialene ifølge merkingen i den kommunale avfallshåndterings oppsamlingsbeholdere.



Kassert ovn



Symbolet  på produktet eller på emballasjen viser at dette produktet ikke må behandles som husholdningsavfall. Det skal derimot bringes til et mottak for resirkulering av elektrisk og elektronisk utstyr. Ved å sørge for korrekt avhending av apparatet, vil du bidra til å forebygge de negative konsekvenser for miljø og helse som gal håndtering kan medføre. For nærmere informasjon om resirkulering av dette produktet, vennligst kontakt kommunen, renovasjonsselskapet eller forretningen der du anskaffet det.

Betjeningsinstrukser

Før du tar en ny vannkoker i bruk, bør du av hygieniske grunner rengjøre den innvendig og utvendig med en fuktig klut.

Oppstart

-  Plasser sokkelen (J) på et fast underlag.
-  Sett støpselet i en jordet stikkontakt.
-  Overflødig ledning kan rulles opp nederst på sokkeldelen (J).
-  Skyv lokklåset (E) mot håndtaket (F), og åpne lokket (B).
-  Fyll opp minst så mye vann at vannivået vises på vannstandsindikatoren (G), men ikke mer enn opp til maksimumsmerket.
-  Lukk lokket (B) inntil det går på plass. Bare slik kan utkoplingsautomatikken fungere sikkert.
-  Plasser vannkokeren på sokkelen (J).
-  Skyv PÅ-/AV-bryteren (H) nedover. Driftsindikatoren lyser, og apparatet begynner å varme.
-  Ikke bruk vannet fra første koking til tilberedning av matvarer.

Utkoplingsautomatikk







Apparatet kopler seg ut automatisk, og driftsindikatoren slukkes når vannet koker.

Dersom du vil avbryte oppvarmingen før den automatiske utkoplingen inntrer, skyver du ganske enkelt PÅ-/AV-bryteren (H) oppover. Dersom du vil gjenoppvarme vann som allerede er varmet opp, skyver du PÅ-/AV-bryteren (H) nedover igjen. Når vannet koker, koples vannkokeren automatisk ut. Dersom beholderen inneholder bare litt vann, forlenges utkoplingstiden.

Sikkerhetssystem

Dette apparatet er utstyrt med en beskyttelse mot tørrgang. Denne beskyttelsen beskytter apparatet mot overoppheting ved drift uten vann eller tomkoking ved drift med åpnet lokk. Dersom apparatet ved en feiltakelse blir brukt uten vann, er det automatisk beskyttet mot overoppheting. Varmingen avbrytes automatisk. La apparatet avkjøles i ca. 5-10 minutter før det tas i bruk på nytt.

Renhold og vedlikehold

-  Trekk alltid ut støpselet før rengjøring av vannkokeren.
-  Rengjør aldri vannkokeren og sokkelen under rennende vann eller i vann tilsett vaskemiddel.
-  Skyll vannkokeren med klart vann innimellom.
-  Bruk alltid en fuktig klut til rengjøring av apparatets utside. Ikke bruk skarpe og skurende rengjøringsmidler.
-  For å rengjøre sikten (C), skyv den innover gjennom utløpet (D) med én finger, og ta den ut. For å montere sikten, sett den inn den ene siden. Bøy deretter den andre siden av sikten forsiktig, og sett inn sikten.
-  Bunnen av varmelementet består av rustfritt edelstål. Dersom det likevel skulle oppstå rustflekker, er dette bare avleiringer som kleber til overflaten. Flekkene bør fjernes med et pussemiddel av edelstål.

N

Avkalking

Kalkavleiringer på bunnen av beholderen fører til energitap og kan forkorte apparatets levetid. Apparatet koples ut før kokingen når kalklaget er for tykt. På dette stadiet er det svært vanskelig å fjerne dette laget.

Apparatet bør alt etter vannets hardhetsgrad avkalkes regelmessig. Bruk vanlige avkalkingsmidler som er miljøvennlige og egnet for edelstål. Følg produsentens retningslinjer for bruk.

 Fyll først i vann, deretter et ikke for sterkt dosert, vanlig avkalkingsmiddel.

 Kok aldri opp løsningen, da den kan skumme over.

 Skyll vannkokeren grundig med klart vann etter avkalking. Hell aldri avkalkingsmiddel i emaljerte utslagsvasker, og ikke bruk et avkalkingsmiddel mer enn én gang.

Tekniske data

Nettspenning: 220 - 240 V/50 Hz

Effektforbruk: 2000 - 2400 W

Maks. oppfyllingsmengde: 1,75 liter

 Dette apparatet er i overensstemmelse med EUs direktiver:

- Lavspennings direktiv 2006/95/EC
- EMC direktiv 89/336/EEC med tilføyelser 93/31/EEC og 93/68/EEC

Hva gjør jeg når...

- apparatet koples ut før koking?
 - Bunnen av beholderen er for sterkt forkalket. Behandle beholderen med et vanlig avkalkingsmiddel egnet for edelstål. Følg produsentens bruksanvisning.
- apparatet ikke koples ut?
 - Beveg lokket til det går i lås.
 - Sett inn sikten riktig.
- beholderen avgir lite vann?
 - Kalk av sikten.
- apparatet ikke kan koples inn?
 - Etter bruk uten eller med svært lite vann er ikke apparatet tilstrekkelig avkjølt.
 - Vent en liten stund og prøv igjen.

FIN

FIN Arvoisa asiakas,

lue tämä käyttöohje huolellisesti läpi. Ota ennen kaikkea huomioon tämän käyttöohjeen ensimmäisillä sivuilla olevat turvallisuusohjeet! Säilytä käyttöohje myöhempää tarvetta varten. Luovuta ohje mahdolliselle seuraavalle omistajalle.



Huomioi varoituskolmio ja/tai varoitus-sanat (**Varoitus!**, **Varo!**, **Huomio!**), joiden avulla tuodaan esille turvallisuutesi ja laitteen toimintakyvyn kannalta tärkeitä ohjeita. Noudata niitä ehdottomasti!



Tämä merkki ohjaa sinua askel askeleelta laitteen käytössä.



Tämän merkin jälkeen saat laitteen hallintaan ja käyttöön liittyviä lisätietoja.



Laitteen taloudelliseen ja ympäristöystävälliseen käyttöön liittyvät vinkit ja ohjeet on merkitty apilanlehdellä.

Laitteen kuvaus

- A Kannu
- B Kansi
- C Suodatin
- D Kaatoaukko
- E Kannen avaussanka
- F Kahva
- G Vesitason näyttö
- H ON/OFF-virtakytkin
käyttötilan merkkivaloin
- J Erillinen jalusta, jossa johto
- K Arvokilpi

! Turvallisuusohjeet

Tämä laite vastaa turvallisuudeltaan yleisesti hyväksytyjä tekniikka- ja laiteturvallisuusasetuksia. Meistä on silti valmistajana aiheellista tutustuttaa Sinut seuraaviin turvallisuusohjeisiin.

Yleinen turvallisuus

- Laitteen saa liittää vain sähköverkkoon, jonka jännite vastaa arvokilvessä (K) annettua jännitettä.
- Älä koskaan irrota pistoketta pistorasiasta johdosta vetämällä.
- Jos laitteen johto vaurioituu, vain laitteen valmistaja, sen valtuuttama huoltoliike tai sähköalan ammattilainen saa vaihtaa johdon, jotta sen vaihdosta ei aiheudu vaaratilanteita laitteen käyttäjälle.
- Älä missään tapauksessa käytä vedenkeitintä, jos se on pudonnut tai jos siinä näkyy vaurioita.
- Tämän laitteen korjaukset tulee aina jättää ammatti-ihmisen tehtäväksi. Epäasianmukaiset korjaustyöt saattavat aiheuttaa vakavia vaaratilanteita. Käänny huoltoasioissa aina valtuutetun huoltoliikkeen puoleen.
- Irrota verkkopistoke aina
 - ennen laitteen puhdistusta ja hoitoa
 - jokaisen käytön jälkeen
 - jos käytön aikana esiintyy häiriöitä.
- Laitetta eivät saa käyttää henkilöt (lapset mukaanluettuna), jotka kokemattomuutensa tai tietämättömyytensä takia eivät ole kykeneviä käyttämään laitetta turvallisesti. Henkilöt (lapset mukaanluettuna) joilla on fyysisiä, sensorisia tai henkisiä vammoja, saavat käyttää laitetta vain siinä tapauksessa, että heidät on opastettu laitteen käyttöön ja käyttöä on aluksi ollut valvomassa toinen henkilö.

Lasten turvallisuus

- Älä koskaan käytä vedenkeitintä valvomatta sitä.
- Pidä silmällä lapsia äläkä anna heidän leikkiä laitteella!

FIN

- Pakkausmateriaalia, kuten esim. muovipussia ei tule antaa lapsille.
- Lapsia tulisi valvoa, jotta varmistetaan, etteivät he leiki laitteella.

Ota vedenkeitTIMEN käytön yhteydessä huomioon seuraavat seikat:

- Varmista ennen käyttöönottoa, että johto ja pistoke ovat kuivia.
- Älä koskaan käytä keitintä märin käsin.
- Älä koskaan käytä keitintä ulkona.
- VedenkeitTIMEN käytön yhteydessä syntyy korkeita lämpötiloja, jotka voivat laitetta huolimattomasti käsiteltäessä johtaa palovammoihin. Tartu sen vuoksi kiinni vain laitteen kahvasta (F).
- Pidä laitetta käytön ajan silmällä. Älä säilytä tai käytä sitä kuumilla pinnoilla tai avotulen läheisyydessä.
- Huomio: Jos täytät keittimen liian täyteen, siitä voi roiskua ulos kiehuvaa vettä. Täytä vedenkeitin sen takia korkeintaan MAX-merkintään saakka.
- Kuumenna vedenkeitTIMellä ainoastaan vettä! Älä koskaan laita keittimeen elintarvikkeita tai elintarvikelisiä. Älä koskaan kuumenna vedenkeitTIMessä maitoa tai liemiä! Älä laita vedenkeittimeen mitään esineitä!
- Älä koskaan käytä laitetta ilman kantta (B), sillä automaattinen virran katkaisu ei muuten toimi.
- Älä siirtele keitintä sen käytön aikana.
- Älä koskaan upota laitetta veteen!
- Suojele laitetta ja johtoa kuumuudelta ja märkyydeltä.
- Valmistaja ei vastaa mahdollisista vahingoista, joiden syynä on määräysten vastainen tai virheellinen käyttö.
- Tyhjennä aina keitin kokonaan. Älä jätä jäännösvettä seisomaan keittimeen pidemmäksi aikaa.
- Älä kytke laitetta päälle ilman vettä.
- Varmista, että vedenkeitin on poiskytetty, ennen kuin poistat sen jalustaltaan.
- Käytä vedenkeitintä ainoastaan siihen kuuluvan jalustan kanssa.

Jätehuolto



Pakkausmateriaalit

Pakkausmateriaalit ovat ekologisesti kestäviä ja ne voidaan käyttää uudelleen. Muoviosat tunnistaa mm. merkinnöistä >PE<, >PS< jne. Toimita käytetyt pakkausmateriaalit niille varattuihin keräyspisteisiin ja noudata materiaalimerkinnöistä annettuja ohjeita.



Käytöstä poistettujen laitteiden hävittäminen







Symboli , joka on merkitty tuotteeseen tai sen pakkaukseen, osoittaa, että tätä tuotetta ei saa käsitellä talousjätteenä. Tuote on sen sijaan luovutettava sopivaan sähkö- ja elektroniikkalaitteiden kierrätyksestä huolehtivaan keräyspisteeseen. Tämän tuotteen asianmukaisen hävittämisen varmistamisella autetaan estämään sen mahdolliset ympäristöön ja terveyteen kohdistuvat haittavaikutukset, joita voi aiheutua muussa tapauksessa tämän tuotteen epäasianmukaisesta jätekäsittelystä. Tarkempia tietoja tämän tuotteen kierrättämisestä saa paikallisesta kunnantöimistöstä, talousjätehuoltopalvelusta tai liikkeestä, josta tuote on ostettu.

Käyttöä koskevat ohjeet

Uusi vedenkeitin tulee hygieenisistä syistä ennen sen käyttöönottoa puhdistaa kostealla liinalla ulko- ja sisäpuolelta.

Käyttöönotto

-  Aseta jalusta (J) tukevalle alustalle.
-  Pistä verkkopistoke suojakosketuspistorasiaan.
-  Voit kierittää tarpeettoman johdon jalustan (J) pohjaan.
-  Paina avaussanka (E) kahvan suuntaan (F) ja avaa kansi (B).

- ☞ Täytä vähintään niin paljon vettä, että vedentaso näkyy vesitason näytöstä (G) korkeintaan kuitenkin Max-merkkiin asti.
- ☞ Sulje kansi (B) lukkiutumiseen asti. Vain tällöin poiskytkentäautomaatiikka toimii luotettavasti.
- ☞ Aseta vedenkeitin jalustalle (J) halua maasi kohtaan.
- ☞ Paina ON/OFF-virtakytkin (H) alas, käyttötilan merkkivalo syttyy ja laite alkaa kuumentua.
- 📘 Älä käytä ensimmäistä keitettyä vettä vaan kaada se pois.

Automaattinen virran katkaisu

Keitin katkaisee automaattisesti virran ja käyttötilan merkkivalo sammuu veden kiehuessa. Jos tahdot keskeyttää kuumennuksen ennen automaattista virran katkaisua, paina vain virtakytkintä (H) ylöspäin. Jos tahdot kuumentaa jo kerran kuumennetun veden uudelleen, paina virtakytkintä (H) taas alaspäin. Veden kiehuessa vedenkeitin kytketty automaattisesti pois päältä. Jos keittimessä on vain vähän vettä, poiskytkentäaika pitenee.

Turvajärjestelmä

Laite on varustettu kuivumissuojalla. Tämä suojaa laitetta ylikuumentumiselta, jos laite otetaan käyttöön ilman vettä tai jos laite kiehuu tyhjäksi sen kannen ollessa auki. Laite on suojattu automaattisesti ylikuumentumiselta, jos sitä käytetään vahingossa ilman vettä. Kuumennus keskeytyy automaattisesti. Anna laitteen jäähtyä n. 5-10 minuuttia, ennen kuin otat sen uudelleen käyttöön.

Puhdistus ja hoito

- ⚠ Irrota verkkopistoke aina ennen laitteen puhdistamista.

- ⚠ Älä koskaan pese vedenkeitintä ja jalustaa juoksevan veden alla tai tiski-vedessä.
- ☞ Huuhtele vedenkeitin silloin tällöin puhtaalla vedellä.
- ☞ Puhdista laitteen ulkopinnat vain kostealla liinalla. Älä käytä voimakkaita tai hankaavia puhdistusaineita.
- ☞ Paina siivilä (C) puhdistusta varten yhdellä sormella kaatoaukon (D) kautta sisään ja ota pois. Siivilän asentaminen takaisin paikoilleen: laita ensin siivilän yksi puoli paikoilleen ja taivuta sitten hieman toista puolta saadaksesi koko siivilän sisään.
- ☞ Kuumeneva pohja on ruostumatonta jaloterästä. Jos keittimeen kuitenkin muodostuisi ruosteläikkiä, ne ovat vain pintaan tarttuneita kerrostumia. Ne voidaan poistaa jaloteräs-puhdistusaineella.

Kalkin poisto

Keittimen pohjaan muodostuneet kalkkikerrostumat johtavat energiahukkaan ja voivat lyhentää laitteen elinikää. Laite katkaisee virran ennen veden kiehumista, jos kalkkikerrostuma on liian paksu. Se on silloin vaikeasti enää poistettavissa.

Laitteeseen kertyvä kalkki on poistettava veden kovuudesta riippuen säännöllisesti. Käytä kalkin poistamiseen yleisesti saatavaa, mahdollisimman ympäristöystävällistä ja jaloteräkselle soveltuvaa kalkinpoistoainetta valmistajan ohjeissa selostetulla tavalla.

- ☞ Laita laitteeseen ensin vettä ja sitten kalkinpoistoaine. Älä annostelee ainetta liikaa.
- ⚠ Älä missään tapauksessa keitä liuosta, sillä se saattaa kuohua yli.
- ☞ Huuhtele vedenkeitin kalkin poiston jälkeen puhtaalla vedellä. Älä koskaan kaada kalkinpoistoainetta emaljoituun altaaseen äläkä käytä uudelleen.

FIN

Mitä tehdä, jos...

- Laite katkaisee virran ennen kuin vesi kiehuu?
 - Keittimen pohja on liian paksun kalkin peitossa. Käsittele yleisesti saatavalla kalkinpoistoaineella, joka soveltuu jaloteräkselle. Noudata tällöin valmistajan ohjeita.
- Laite ei katkaise virtaa?
 - Sulje kansi lukkiutumiseen asti.
 - Asenna suodatin oikein.
- Kaataminen keittimestä on vaikeaa?
 - Poista kalkki suodattimesta.
- Laitetta ei pysty kytkemään päälle?
 - Laite ei ole jäähtynyt vielä tarpeeksi sen jälkeen, kun sitä on käytetty ilman vettä tai hyvin vähällä vedellä. Odota hetki ja kokeile uudelleen.

Tekniset tiedot

Verkkojännite:	220 - 240 V/50 Hz
Ottoteho:	2000 - 2400 W
Suurin täyttömäärä:	1,75 L

- CE** Laite täyttää seuraavat EU-direktiivit:
- Pienjännitedirektiivi 2006/95/EU
 - EMC direktiivi (sähkömagneettinen yhteensopivuus) 89/336/EEC ja seurannaismuutokset 92/31/EEC ja 93/68/EEC

GB

GB Dear customer,

Please read these operating instructions through carefully. Please make sure you read the safety instructions on the first pages of these operating instructions! Keep the operating instructions for future reference. Pass them on to any future owners.

 With the warning triangle and/or by means of key words (**Danger!**, **Caution!**, **Important!**), information is emphasized which is important for your safety or the correct functioning of the appliance. It is essential that this information is observed.

 This symbol guides you step by step when operating the appliance.

 Next to this symbol you receive additional information and practical tips on using the appliance.

 Tips and information about the economical and environmentally friendly use of the appliance are marked with the clover.

Description of the appliance

- A Case
- B Lid
- C Strainer insert
- D Spout
- E Release button for lid
- F Handle
- G Water level indicator
- H ON/OFF switch with pilot light
- J Separate base and mains cable
- K Rating plate

! Safety instructions

This appliance corresponds to accepted technological standards with regards to safety and to the German Appliance Safety Law. Nevertheless, as a manufacturer we consider it our obligation to make you aware of the following safety information.

General safety

- The appliance may only be connected to a power supply with the same voltage as that specified on the rating plate (K)!
- Never use the flex to pull the plug out of the socket but pull the actual plug.
- If the mains cord of this appliance is damaged, it has to be replaced by the manufacturer or its customer service or a trained electrician to avoid risks.
- Never use the kettle if it has been dropped or has evidently been damaged.
- Repairs to this appliance may only be carried out by qualified service engineers. Considerable danger may result from improper repairs. If repairs become necessary, please contact the Customer Care Department or your authorised dealer.
- Always pull out the plug,
 - before cleaning and attending to the kettle,
 - and after each time it is used,
 - and for faults during operation.
- This appliance is not intended for use by persons (including children) with reduced physical, sensory or mental capabilities or lack of experience and knowledge unless they have been given initial supervision or instruction concerning use of the appliance by a person responsible for their safety.

Safety of children

- Only use the express kettle when supervised.
- Supervise children particularly carefully!
- Packaging material, e.g. plastic bags, should not be accessible to children.

(GB)

- Children should be supervised to ensure that they do not play with the appliance.

Points to remember when operating the express kettle

- Before starting the appliance ensure that the mains cord and plug are dry.
- Never use the kettle with wet hands.
- Never use the appliance outdoors.
- Whilst using the express kettle, high temperatures are reached which can cause scalding if the kettle is not handled carefully. Therefore only hold the appliance by the handle (F) provided.
- Do not use the kettle unsupervised. Do not place or use the kettle on hot surfaces or near naked flames.
- Attention: If the kettle is overfilled there is a risk that the boiling water may spray out. Therefore never fill the kettle above the maximum marking.
- Only use your kettle for heating water! Never put foodstuffs or foodstuff additives into the kettle. Never heat milk or stock on the kettle! Do not place any objects in the kettle!
- Never use the appliance with the lid (B) open as otherwise the automatic switch off cannot work.
- Do not move the appliance whilst it is on.
- Never immerse the appliance in liquid!
- Protect the appliance and cord from heat and wetness.
- If the appliance is used for any other purpose or is incorrectly used, the manufacturer adopts no liability for any damages which may result.
- Always empty the kettle completely. Do not leave residual water in the appliance for a long period.
- Do not switch on the appliance without water.

- Ensure that the kettle is switched off before removing it from the base unit.
- Only use the kettle with the associated base.

Disposal



Packaging material

The packaging materials are environmentally friendly and can be recycled. The plastic components are identified by markings, e.g. >PE<, >PS<, etc. Please dispose of the packaging materials in the appropriate container at the community waste disposal facilities.











Old appliance

The symbol  on the product or on its packaging indicates that this product may not be treated as household waste. Instead it shall be handed over to the applicable collection point for the recycling of electrical and electronic equipment. By ensuring this product is disposed of correctly, you will help prevent potential negative consequences for the environment and human health, which could otherwise be caused by inappropriate waste handling of this product. For more detailed information about recycling of this product, please contact your local city office, your household waste disposal service or the shop where you purchased the product.

Using your kettle

Before using your new kettle you should wipe it inside and outside with a damp cloth due to hygienic reasons.

Initial use

-  Place the base unit (J) on a firm surface.
-  Plug the mains plug into a wall socket.
-  If the mains cord is longer than necessary it can be wound up at the bottom of the base unit (J).
-  Press release button for lid (E) towards the handle (F) and open the lid (B).
-  Fill with at least sufficient water to make it visible on the water level indicator (G), but not higher than the MAX. mark.
-  Close the lid (B) until it engages. The automatic switch off can only function reliably if this is done.
-  Place the kettle onto the base (J).
-  Press the ON/OFF switch (H) down, the pilot light lights up and the kettle starts to heat up.
-  Do not use the water from the first boiling cycle to prepare food.

The automatic switch off







The kettle will switch off automatically and the pilot light will go out when the water has boiled.

If you want to stop the heating process before the kettle automatically switches off, simply press the ON/OFF switch (H) up. If you want to reheat water which has already been heated, press the ON/OFF switch (H) down again. When the water has boiled the kettle will switch off automatically. If the kettle is only filled with a little water, it takes longer to switch off.

Safety system

This appliance is equipped with a boil-dry safety cut-out. This feature protects the appliance from overheating when started without water or from boiling until it is empty if used with the lid open. If the appliance is accidentally switched on without water, it is automatically protected against overheating. The heating process is automatically interrupted. Before using the kettle again let it cool down for 5-10 minutes.

Cleaning and care

-  Always disconnect the kettle from the mains supply before cleaning.
-  Never clean the kettle and base unit under running water or immerse it in washing-up water.
-  Occasionally rinse out the kettle with clean water.
-  Clean the outside of the appliance only using a damp cloth. Do not use any caustic or abrasive cleansing agents.
-  For cleaning, push the strainer insert (C) with one finger through the spout (D) towards the inside of the kettle and remove. To reinsert, fit the strainer insert on one side first, then bend the other side of the insert slightly to fit in place.
-  The heating base is made of stainless steel. If, however, spots of rust appear, these are only deposits adhering to the surface. They can be removed with a stainless steel cleaning agent.

(GB)

Descaling

Lime scale deposits on the bottom of the kettle result in loss of energy and can affect the service life of the appliance. The appliance switches off before boiling if the layer of scale is too thick. It is then very difficult to remove.

The appliance should be descaled regularly depending on the level of the water hardness. Use a standard descaler following the directions; preferably choose an environmentally friendly, descaling agent suitable for stainless steel according to the instructions from the manufacturer.

 First fill in water, then a standard descaling preparation which is not too strong.

 Do not boil the solution as it could foam over.

 After descaling, rinse the kettle out thoroughly with clean water. Never pour descaling agents into an enamel sink and do not reuse them.

Technical data

Mains voltage: 220 - 240 V/50 Hz

Power drain: 2000 - 2400? W

Max. filling volume: 1,75 litres

 This appliance conforms with the following EC Directives:

- Low Voltage Directive 2006/95/EC
- EMC Directive 89/336/EEC with amendments 92/31/EEC and 93/68/EEC

What to do if ...

- the appliance switches off before boiling?
 - The base of the kettle is too thickly scaled. Treat with standard commercial descaling agent suitable for stainless steel. Note the directions for use from the manufacturer.
- the appliance does not switch off?
 - Close lid until it locks.
 - Insert the strainer correctly.
- the kettle pours badly?
 - Descale the strainer insert.
- the appliance cannot be switched on?
 - After operating with very little or no water, the appliance has not yet cooled sufficiently. Wait a short time before trying again.

D

D Sehr geehrte Kundin, sehr geehrter Kunde,

lesen Sie bitte diese Gebrauchsanweisung sorgfältig durch. Beachten Sie vor allem die Sicherheitshinweise auf den ersten Seiten dieser Gebrauchsanweisung! Bewahren Sie bitte die Gebrauchsanweisung zum späteren Nachschlagen auf. Geben Sie diese an eventuelle Nachbesitzer des Gerätes weiter.

 Mit dem Warndreieck und/oder durch Signalwörter (**Warnung!**, **Vorsicht!**, **Achtung!**) sind Hinweise hervorgehoben, die für Ihre Sicherheit oder die Funktionsfähigkeit des Gerätes wichtig sind. Bitte unbedingt beachten.

 Dieses Zeichen leitet Sie Schritt für Schritt beim Bedienen des Gerätes.

 Nach diesem Zeichen erhalten Sie ergänzende Informationen zur Bedienung und praktischen Anwendung des Gerätes.

 Mit dem Kleeblatt sind Tipps und Hinweise zum wirtschaftlichen und umweltschonenden Einsatz des Gerätes gekennzeichnet.

Gerätebeschreibung

- A Gehäuse
- B Deckel
- C Siebeinsatz
- D Ausgiessöffnung
- E Deckel-Entriegelung
- F Griff
- G Wasserstandsanzeige
- H EIN-/AUS-Schalter mit Betriebsanzeige
- J Separates Sockelteil und Zuleitung
- K Typschild

Sicherheitshinweise

Die Sicherheit dieses Gerätes entspricht den anerkannten Regeln der Technik und dem Gerätesicherheitsgesetz. Dennoch sehen wir uns als Hersteller veranlaßt, Sie mit den nachfolgenden Sicherheitshinweisen vertraut zu machen.

Allgemeine Sicherheit

- Das Gerät darf nur an ein Stromnetz angeschlossen werden, dessen Spannung mit der Angabe auf dem Typschild (K) übereinstimmt!
- Den Netzstecker nie an der Anschlußleitung aus der Steckdose ziehen.
- Wenn die Anschlußleitung dieses Gerätes beschädigt ist, muß sie durch den Hersteller oder seinen Kundendienst oder von Fachkräften ersetzt werden, um Gefährdungen zu vermeiden.
- Nehmen Sie den Wasserkocher auf gar keinen Fall in Betrieb, wenn er heruntergefallen ist oder sichtbare Beschädigungen aufweist.
- Reparaturen an diesem Gerät dürfen nur von Fachkräften durchgeführt werden. Durch unsachgemäße Reparaturen können erhebliche Gefahren entstehen. Wenden Sie sich im Reparaturfall an den Kundendienst oder an Ihren autorisierten Fachhändler.
- Immer den Netzstecker ziehen,
 - vor jeder Reinigung und Pflege.
 - nach jedem Gebrauch.
 - bei Störungen während des Betriebes.
- Dieses Gerät ist nicht dazu bestimmt, von Personen (einschließlich Kinder), die aufgrund Ihrer Unerfahrenheit oder Unkenntnis nicht in der Lage sind es sicher zu bedienen oder von Personen (einschließlich Kinder) mit eingeschränkten physischen, sensorischen oder geistigen Fähigkeiten, benutzt oder betrieben zu werden, es sei denn sie wurden durch eine für sie verantwortliche Person angewiesen wie das Gerät sicher zu benutzen ist und anfänglich von ihr beaufsichtigt.

D

Sicherheit von Kindern

- Betreiben Sie den Expresswasserkocher nur unter Aufsicht.
- Wahren Sie gegenüber Kindern eine besondere Aufsichtspflicht!
- Verpackungsmaterial, wie z.B. Folienbeutel, gehören nicht in Kinderhände.
- Kinder müssen beaufsichtigt werden um sicherzustellen, dass sie nicht mit dem Gerät spielen.

Das sollten Sie beim Betrieb des Expresswasserkochers beachten

- Vor der Inbetriebnahme ist darauf zu achten, daß Zuleitung und Stecker trocken sind.
- Nehmen Sie den Wasserkocher nie mit nassen Händen in Betrieb.
- Benutzen Sie das Gerät nie außerhalb von geschlossenen Räumen.
- Während des Betriebes von Expresswasserkochern entstehen hohe Temperaturen, die bei unvorsichtiger Handhabung des Gerätes zu Verbrennungen führen können. Fassen Sie das Gerät deshalb nur an dem dafür vorgesehenen Griff (F) an.
- Wasserkocher nur unter Aufsicht betreiben. Nicht auf heißen Oberflächen oder in der Nähe von offenen Flammen abstellen oder benutzen.
- Achtung: Eine Überfüllung kann zum Überspritzen von kochendem Wasser führen. Befüllen Sie deshalb den Wasserkocher höchstens bis zur Maximal-Markierung.
- Benutzen Sie den Wasserkocher ausschließlich zum Erhitzen von Wasser! Niemals Lebensmittel oder Lebensmittelzusätze in den Wasserkocher geben. Niemals Milch oder Brühe im Wasserkocher erhitzen! Keine Gegenstände in den Wasserkocher geben!
- Benutzen Sie das Gerät nie mit offenem Deckel (B), da sonst die Abschaltautomatik nicht funktionieren kann.
- Das Gerät während des Betriebes nicht verrücken.
- Das Gerät nie in Wasser tauchen!
- Schützen Sie Gerät und Kabel vor Hitze und Nässe.

- Der Hersteller haftet nicht für eventuelle Schäden, die durch nicht bestimmungsgemäßen Gebrauch oder falsche Bedienung verursacht werden.
- Den Topf stets restlos leeren. Kein Restwasser längere Zeit im Gerät stehen lassen.
- Das Gerät nicht ohne Wasser einschalten.
- Versichern Sie sich, dass der Wasserkocher ausgeschaltet ist, bevor Sie ihn vom Sockel abnehmen.
- Den Wasserkocher nur mit dem dazugehörigen Sockel benutzen.

Entsorgung



Verpackungsmaterial

Die Verpackungsmaterialien sind umweltverträglich und wiederverwertbar. Die Kunststoffteile sind gekennzeichnet, z. B. >PE<, >PS< etc. Entsorgen Sie die Verpackungsmaterialien entsprechend ihrer Kennzeichnung bei den kommunalen Entsorgungsstellen in den dafür vorgesehenen Sammelbehältern.



Altgerät











Das Symbol  auf dem Produkt oder seiner Verpackung weist darauf hin, dass dieses Produkt nicht als normaler Haushaltsabfall zu behandeln ist, sondern an einem Sammelpunkt für das Recycling von elektrischen und elektronischen Geräten abgegeben werden muss. Durch Ihren Beitrag zum korrekten Entsorgen dieses Produkts schützen Sie die Umwelt und die Gesundheit Ihrer Mitmenschen. Umwelt und Gesundheit werden durch falsches Entsorgen gefährdet. Weitere Informationen über das Recycling dieses Produkts erhalten Sie von Ihrem Rathaus, Ihrer Müllabfuhr oder dem Geschäft, in dem Sie das Produkt gekauft haben.

Bedienungshinweise

Bevor Sie den neuen Wasserkocher in Betrieb nehmen, sollten Sie ihn aus hygienischen Gründen innen und außen mit einem feuchten Tuch reinigen.

Inbetriebnahme

-  Sockel (J) auf feste Unterlage stellen.
-  Netzstecker an eine Schutzkontaktsteckdose anschließen.
-  Nicht benötigte Länge der Anschlußleitung kann am Boden des Sockelteils (J) aufgewickelt werden.
-  Deckel-Entriegelung (E) in Richtung Griff (F) drücken und Deckel (B) öffnen.
-  Mindestens so viel Wasser einfüllen, daß der Wasserstand an der Wasserstandsanzeige (G) sichtbar ist, höchstens jedoch bis zur MAX.-Markierung.
-  Deckel (B) schließen, bis er einrastet. Nur so arbeitet die Abschaltautomatik zuverlässig.
-  Wasserkocher auf den Sockel (J) setzen.
-  EIN-/AUS-Schalter (H) nach unten drücken, die Betriebsanzeige leuchtet und das Gerät beginnt zu heizen.
-  Das Wasser vom ersten Kochvorgang nicht zur Lebensmitt Zubereitung verwenden.

Abschaltautomatik







Das Gerät schaltet sich automatisch ab und die Betriebsanzeige erlischt, wenn das Wasser kocht.

Falls Sie den Heizvorgang vor dem automatischen Abschalten unterbrechen wollen, drücken Sie einfach den EIN-/AUS-Schalter (H) nach oben. Wollen Sie bereits erhitztes Wasser noch einmal erhitzen, drücken Sie den EIN-/AUS-Schalter (H) wieder nach unten. Wenn das Wasser kocht, schaltet der Wasserkocher automatisch ab. Ist der Topf nur mit wenig Wasser gefüllt, verlängert sich die Abschaltzeit.

Sicherheitssystem

Dieses Gerät ist mit einem Trockengeh- schutz ausgestattet. Dieser schützt das Gerät vor Überhitzung bei Inbetrieb- nahme ohne Wasser oder Leerkochen bei Inbetriebnahme mit geöffnetem Deckel. Wird das Gerät versehentlich einmal ohne Wasser betrieben, ist es automatisch vor Überhitzung ge- schützt. Der Heizvorgang wird automa- tisch unterbrochen. Vor erneuter Inbetriebnahme das Gerät ca. 5- 10 Minuten abkühlen lassen.

Reinigung und Pflege

-  Vor jedem Reinigen des Wasserkochers den Netzstecker ziehen.
-  Wasserkocher und Sockel niemals unter fließendem Wasser oder gar im Spülwasser reinigen.
-  Wasserkocher gelegentlich mit klarem Wasser ausspülen.
-  Das Geräteäußere nur mit einem feuchten Tuch reinigen. Keine scharfen und scheuernden Reinigungsmittel verwenden.
-  Den Siebeinsatz (C) zum Reinigen mit einem Finger durch die Ausgießöff- nung (D) nach innen drücken und ent- nehmen. Zur Montage den Siebeinsatz auf einer Seite einsetzen, dann die andere Seite des Einsatzes leicht biegen und einsetzen.
-  Der Heizboden besteht aus nicht- rostendem Edelstahl. Sollten sich den- noch Rostflecken zeigen, so sind dies nur auf der Oberfläche festhaftende Ablagerungen. Sie sollten mit einem Edelstahl-Putzmittel entfernt werden.

D

Entkalken

Kalkablagerungen am Topfboden führen zu Energieverlust und können die Lebensdauer des Gerätes beeinträchtigen. Das Gerät schaltet vor dem Kochen ab, wenn die Kalkschicht zu stark ist. Sie ist dann nur sehr schwer wieder zu entfernen.

Das Gerät sollte je nach Wasserhärte regelmäßig entkalkt werden. Hierzu handelsübliche, möglichst umweltverträgliche, für Edelstahl geeignete Entkalkungsmittel nach Angabe des Herstellers verwenden.

 Zuerst Wasser, dann ein nicht zu stark dosiertes, handelsübliches Entkalkungsmittel einfüllen.

 Lösung keinesfalls aufkochen, da sie sonst überschäumen kann.

 Nach Entkalken, Wasserkocher gründlich mit klarem Wasser ausspülen. Niemals Entkalkungsmittel in emaillierte Ausgußbecken gießen und nicht nochmals verwenden.

Was tun, wenn...

- das Gerät vor dem Kochen abschaltet?
 - Der Topfboden ist zu stark verkalkt. Mit handelsüblichem Entkalker, der für Edelstahl geeignet ist, behandeln. Die Gebrauchshinweise des Herstellers sind hierbei zu beachten.
- das Gerät nicht abschaltet?
 - Den Deckel bis zum Einrasten schliessen.
 - Den Siebeinsatz korrekt einsetzen.
- der Topf schlecht ausgiesst?
 - Den Siebeinsatz entkalken.
- das Gerät sich nicht einschalten lässt?
 - Nach einem Betrieb ohne oder mit sehr wenig Wasser ist das Gerät noch nicht ausreichend abgekühlt. Kurz warten und nochmals probieren.

Technische Daten

Netzspannung: 220 - 240 V/50 Hz

Leistungsaufnahme: 2000 - 2400 W

Max. Füllmenge: 1,75 Liter

 Dieses Gerät erfüllt folgende EC Normen:

- Niedrig-Spannungs-Norm 2006/95/EC
- EMC Norm 89/336/EEC und Ergänzung 92/31/EEC sowie 93/68/EEC

Im Service-Fall

Bei einer evtl. erforderlichen Reparatur, einschließlich Ersatz der Netzzuleitung, wenden Sie sich bitte an Ihre nächstgelegene Electrolux Kundendienststelle. Beachten Sie auch die Informationen im separaten Heft „Electrolux Garantiebedingungen und Kundendienststellen“.

F

F Chère cliente, Cher client,

Veuillez lire attentivement cette notice d'utilisation. Respectez tout particulièrement les instructions relatives à la sécurité figurant dans les premières pages de ce manuel ! Veuillez également conserver les présentes instructions afin de pouvoir vous y référer ultérieurement en cas de besoin. Vous pouvez également remettre ce manuel à un éventuel futur utilisateur de l'appareil.

 Les remarques importantes pour votre sécurité ou la capacité de fonctionnement de l'appareil sont dotées d'un triangle de présignalisation et/ou de mots de signal (**Avertissement!**, **Précaution!**, **Attention!**). Veuillez absolument les prendre en considération.

 Ce signe vous guide étape par étape pour l'utilisation de l'appareil.

 Ce qui suit ce signe vous donne des informations complémentaires concernant l'utilisation et l'application pratique de l'appareil.

 Les conseils et consignes pour une utilisation économique et préservant l'environnement de l'appareil sont caractérisés par un trèfle.

Description de l'appareil

- A Boîtier
- B Couverture
- C Tissu pour tamis
- D Ouverture de versement
- E Déverrouillage du couvercle
- F Poignée
- G Voyant pour le niveau de l'eau
- H Interrupteur de MARCHE/ARRET avec indicateur de fonctionnement
- J Socle séparé et alimentation
- K Plaque signalétique

Consignes de sécurité

La sécurité de cet appareil est conforme aux règles reconnues de la technique et à la loi sur la sécurité du matériel technique. Néanmoins en notre qualité de fabricant, nous nous sentons obligés de vous familiariser avec les consignes de sécurité suivantes.

Sécurité générale

- L'appareil doit seulement être raccordé à un secteur dont la tension correspond aux indications se trouvant sur la plaque signalétique (K)!
- Ne débranchez jamais l'appareil en tirant sur le cordon.
- Si la ligne de cet appareil est endommagée, elle doit absolument être échangée par le fabricant, son service-clientèle ou par des spécialistes agréés afin d'éviter tout danger.
- Ne mettez jamais la bouilloire électrique en service si vous l'avez faite tomber ou si elle présente des dommages visibles.
- Les travaux de réparations d'appareil électriques ne peuvent être réalisés que par des spécialistes agréés. D'importants dangers peuvent survenir par le biais de réparations incorrectes. En cas de réparation, adressez-vous au service-clientèle ou à votre commerçant spécialisé agréé.
- Retirez toujours la fiche secteur,
 - avant chaque opération de nettoyage et d'entretien,
 - après chaque utilisation de l'appareil.
 - en cas de pannes ou dysfonctionnements pendant l'utilisation de l'appareil.
- Cet appareil n'est pas conçu pour être utilisé par des personnes (y compris des enfants) à capacités physiques, sensorielles ou mentales réduites ou qui manquent d'expérience et de connaissances, à moins qu'elles n'aient bénéficié d'une surveillance ou d'un apprentissage initial sur son utilisation de la part d'une personne responsable de leur sécurité.

(F)

Sécurité pour les enfants

- Utilisez la bouilloire électrique express que sous surveillance.
- Surveillez particulièrement les enfants!
- Le matériel d'emballage comme le sachet en plastique est à tenir hors de portée des enfants.
- Les enfants doivent être supervisés afin de s'assurer qu'ils ne jouent pas avec l'appareil.

Veillez prêter attention à ce qui suit lors de l'utilisation de la bouilloire électrique express

- Ne touchez jamais la bouilloire électrique si vos mains sont mouillées.
- N'utilisez jamais l'appareil en dehors de pièces fermées.
- Lors de l'utilisation de la bouilloire électrique express, vous obtenez des températures élevées qui en cas d'utilisation imprudente de l'appareil peuvent mener à des brûlures. C'est pour cela que vous ne devez prendre l'appareil que par la poignée prévue à cet effet (F).
- Utilisez la bouilloire électrique que sous surveillance. Ne déposez ou n'utilisez pas la bouilloire électrique sur des surfaces chaudes ou à proximité de flammes.
- Attention ! Un surremplissage peut mener à une projection d'eau bouillante.
- Utilisez exclusivement la bouilloire électrique pour chauffer de l'eau! N'insérez jamais de denrées alimentaires ou d'additifs alimentaires dans la bouilloire électrique. Ne chauffez jamais de lait ou de bouillon dans la bouilloire électrique! N'insérez jamais d'objets dans la bouilloire électrique!
- N'utilisez jamais l'appareil avec le couvercle ouvert (B) sinon le système automatique d'arrêt ne peut pas fonctionner.
- Ne poussez jamais l'appareil lors de l'utilisation.
- Ne plongez jamais l'appareil dans l'eau !

- Protégez l'appareil et les câbles contre la chaleur et l'humidité.
- Le fabricant ne pourra être tenu responsable des éventuels dommages susceptibles d'être causés en raison d'une utilisation non conforme ou d'une manipulation incorrecte de l'appareil.
- Videz entièrement la bouilloire. Ne laissez pas d'eau dans la bouilloire à long terme.
- Ne faites pas fonctionner l'appareil sans eau.
- Assurez-vous que la bouilloire est éteinte avant de la retirer de son socle.
- N'utilisez la bouilloire électrique qu'avec son socle.

Mise au rebut



Matériel d'emballage

Les matériaux d'emballage sont respectueux de l'environnement et recyclables. Les pièces en plastique sont caractérisées, par exemple par >PE<, >PS< etc. Mettez au rebut les matériaux d'emballage en fonction de leur désignation auprès des décharges communales dans des collecteurs prévus à cet effet.



Ancien appareil









Le symbole  se trouvant sur le produit ou sur l'emballage indique que ce produit n'est pas à traiter comme une ordure ménagère quelconque mais doit être déposé auprès d'un lieu de recyclage pour les appareils électriques et électroniques. Grâce à votre contribution pour une correcte mise au rebut de ce produit, vous protégez l'environnement et la santé de vos semblables. Une mauvaise mise au rebut peut s'avérer être nocive pour l'environnement et la santé. Vous obtiendrez de plus amples informations au sujet du recyclage de ce produit auprès de votre mairie, de votre service d'enlèvement des ordures ou auprès du magasin dans lequel vous avez acheté le produit.

F

Consignes d'utilisation

Avant de mettre la nouvelle bouilloire électrique en service, vous devriez pour des raisons d'hygiène la nettoyer à l'intérieur comme à l'extérieur à l'aide d'un chiffon humide.

Mise en service

-  Posez le socle (J) sur une surface dure.
-  Raccordez la fiche secteur à une prise de contact de protection.
-  La longueur de la ligne non utilisée peut être enroulée sur le sol du socle (J).
-  Poussez le déverrouillage du couvercle (E) en direction de la poignée (F) et ouvrez le couvercle (B).
-  Remplissez la bouilloire d'eau jusqu'à ce que le niveau d'eau soit visible sur l'indicateur du niveau de l'eau (G), néanmoins ne dépassez pas la marque MAX.
-  Fermez le couvercle (B) jusqu'à ce qu'il se verrouille. L'automatisme d'arrêt ne peut fonctionner de façon fiable qu'à cette condition.
-  Positionnez la bouilloire sur le socle (J).
-  Poussez l'interrupteur MARCHE/ARRET (H) vers le bas, le témoin de marche s'allume et l'appareil commence à chauffer.
-  N'utilisez pas l'eau de la première mise en service pour la préparation de denrées alimentaires.

Système automatique d'arrêt







L'appareil s'arrête automatiquement et l'indicateur de fonctionnement s'éteint lorsque l'eau bout. Si vous voulez interrompre le processus de chauffage avant l'arrêt automatique, pressez tout simplement l'interrupteur MARCHE/ARRET (H) vers le haut. Si vous souhaitez réchauffer de l'eau qui a déjà été bouillie, pressez à nouveau sur l'interrupteur de MARCHE/ARRET (H) vers le bas. Lorsque l'eau bout, la bouilloire électrique s'arrête automatiquement.

Si la bouilloire ne contient pas beaucoup d'eau, le temps d'arrêt se prolonge.

Système de sécurité

Cet appareil est équipé d'une protection anti-sèchement. Celle-ci protège l'appareil contre une surchauffe en cas de mise en marche sans eau ou en cas de mise en marche avec le couvercle ouvert. Si l'appareil est utilisé par inadvertance sans eau, il est protégé automatiquement contre une surchauffe. Le processus de chauffage est automatiquement interrompu. Laissez l'appareil refroidir pendant env. 5 à 10 minutes avant de l'utiliser à nouveau.

Nettoyage et entretien

-  Débranchez la bouilloire électrique avant de procéder au nettoyage.
-  Ne passez jamais la bouilloire électrique ainsi que le socle sous l'eau courante et ne les nettoyez jamais dans de l'eau de rinçage.
-  Rincez de temps en temps la bouilloire électrique avec de l'eau claire
-  Nettoyez la paroi extérieure de l'appareil qu'avec un chiffon humide.
-  Pour le nettoyer, retirez le tissu pour tamis (C) en passant un doigt dans l'ouverture de versement (D) et en pressant vers l'intérieur. Pour le remonter, introduire le tissu pour tamis d'un côté, puis le plier légèrement de l'autre côté et le mettre en place.
-  Le fond chauffant est composé d'un acier inoxydable. Cependant, si la bouilloire devait présenter des taches de rouille, ce ne sont que des dépôts collés sur la surface. Vous devez les éliminer au moyen d'un agent nettoyant pour l'acier.

(F)

Détartrage

Les dépôts de calcaire couvrant le fond de la bouilloire mènent à une perte énergétique et peuvent diminuer la durée de vie de l'appareil. L'appareil s'arrête avant l'ébullition lorsque que la couche de calcaire est trop importante. Il est assez difficile de l'éliminer par la suite.

L'appareil devrait être détartré régulièrement en fonction de la dureté de l'eau. Pour cela, veuillez utiliser des produits de détartrage usuels et si possible respectueux de l'environnement.

 Remplissez tout d'abord la bouilloire d'eau et ajoutez ensuite un produit de détartrage usuel pas très fort.

 Ne faites pas bouillir la solution étant donné qu'elle pourrait mousser.

 Après le détartrage, rincez la bouilloire électrique avec de l'eau claire. Ne versez jamais un produit de détartrage dans un récipient à buse émaillé pour l'utiliser à nouveau.

Que faire si...

- l'appareil s'arrête avant l'ébullition?
 - Le fond de la bouilloire contient trop de calcaire. Veuillez traiter la bouilloire avec un agent détartrant usuel approprié pour l'acier. Veuillez pour ceci respecter les consignes d'utilisation.
- l'appareil ne s'arrête pas?
 - Fermez le couvercle jusqu'à ce qu'il se verrouille.
 - Installez correctement le tissu pour tamis.
- la bouilloire ne verse pas bien ?
 - Détartrez le tissu pour tamis.
- il n'est pas possible d'éteindre l'appareil?
 - Après un fonctionnement sans eau ou avec un volume minimum d'eau, l'appareil ne s'est pas suffisamment refroidi.
 Patientez quelques instants et essayez à nouveau.

Données techniques

Tension du secteur: 220 - 240 V/50 Hz

Consommation

électrique: 2000 - 2400 W

Volume de remplissage max: 1,75 litres

CE Cet appareil est conforme aux directives suivantes de la C.E. :

- 2006/95/CE relative a la "basse tension"
- 89/336/CEE "Directive CEM" y compris les directives de modifications 92/31/CEE et 93/68/CEE

NL Geachte klant,

Lees deze gebruiksaanwijzing a.u.b. zorgvuldig door. Volg met name de veiligheidsrichtlijnen op de eerste pagina's van deze gebruiksaanwijzing op! Bewaar de gebruiksaanwijzing voor eventueel toekomstig gebruik. Geef de gebruiksaanwijzing aan een eventuele volgende eigenaar van het apparaat.

 Met de waarschuwingsdriehoek en/of de signaalwoorden (**Waarschuwing! Voorzichtig! Let op!**) wordt informatie aangegeven, die voor uw veiligheid of voor het functioneren van het apparaat van belang zijn. Deze dienen volledig opgevolgd te worden.

 Dit teken geeft u stapsgewijze informatie bij het bedienen van het apparaat.

 Na dit teken volgt verklarende informatie voor de bediening en het praktische gebruik van het apparaat.

 Tips en informatie voor economische en milieubesparend gebruik van het apparaat zijn met een klavertje vier aangegeven.

Beschrijving van het apparaat

- A Behuizing
- B Deksel
- C Zeefinzet
- D Schenkruit
- E Deksel-ontgrendeling
- F Greep
- G Waterstandindicatie
- H AAN-/UIT-schakelaar met bedrijfsindicatie
- J Separaat sokkelgedeelte en toevoer
- K Typeplaatje

! Veiligheidsinstructies

De veiligheid van dit apparaat voldoet aan de officiële regels der techniek en de wet in het kader van veilige apparaten. Ondanks dat zien wij ons als fabrikant genoodzaakt u met de volgende veiligheidsinstructies bekend te maken.

Algemene veiligheid

- Het apparaat mag uitsluitend aan een voeding worden aangesloten, waarvan de spanning gelijk is aan de spanning zoals genoemd op het typeplaatje (K)!
- De netstekker nooit aan de draad of het aansluitsnoer uit het stopcontact trekken.
- Als het aansluitsnoer van dit apparaat beschadigd is, dient deze door de fabrikant, diens klantenservice of een erkende vakorganisatie vervangen te worden. Dit om enig risico op gevaar te voorkomen.
- Gebruik de waterkoker in geen geval als deze gevallen is of als deze zichtbare beschadigingen heeft.
- Reparaties aan dit apparaat mogen alleen door vakbekwame deskundigen worden uitgevoerd. Als gevolg van ondeskundig uitgevoerde reparaties kan een aanzienlijk gevaar ontstaan. Neem in het geval van reparaties contact op met de klantenservice of een door de fabrikant erkende deskundige vakorganisatie.
- In de volgende situaties altijd de stekker uit het stopcontact trekken:
 - vóór elke reiniging en elk onderhoud.
 - na elk gebruik.
 - bij storingen tijdens de werking.
- Dit apparaat is niet geschikt voor personen (ook kinderen) met een lichamelijke, sensorische of geestelijke handicap of met gebrek aan ervaring en kennis, tenzij zij het gebruik van het apparaat eerst hebben geleerd onder toezicht of met instructie van een persoon die voor hun veiligheid verantwoordelijk is.

(NL)

Veiligheid voor kinderen

- De Express – waterkoker nooit zonder toezicht gebruiken.
- Neem ten aanzien van kinderen een speciaal toezicht in acht!
- Verpakkingsmateriaal, zoals bijv. foliezakjes horen niet in de handen van kinderen thuis.
- Let op dat kinderen niet met het apparaat spelen.

Het volgende dient bij het gebruik van de Express – waterkoker in aanmerking genomen te worden:

- Vóór de ingebruikname dient erop gelet te worden dat de voeding of toevoer en de stekker droog zijn.
- Gebruik de waterkoker nooit als u natte handen hebt.
- Gebruik het apparaat nooit buiten afgesloten ruimten.
- Tijdens de werking van de Express – waterkoker ontstaan hoge temperaturen, die bij een onvoorzichtig gebruik van het apparaat tot verbrandingen kunnen leiden. Pak het apparaat daarom uitsluitend vast aan de daarvoor voorziene greep of het handvat (F).
- Waterkoker uitsluitend onder toezicht gebruiken. Niet op hete oppervlakken of in de buurt van open vuur plaatsen of gebruiken.
- Let op: het overmatig vullen kan tot het overkoken van kokend water leiden. Vul de waterkoker daarom ten hoogste tot de maximale markering.
- Gebruik de waterkoker uitsluitend voor het verwarmen van water! Nooit voedingsmiddelen of toevoegingen voor levensmiddelen in de waterkoker toevoegen. Nooit melk of bouillon in de waterkoker verwarmen! Geen objecten in de waterkoker doen!
- Gebruik het apparaat nooit met open deksel (B), omdat de automatische uitschakeling dan niet kan functioneren.
- Het apparaat tijdens het gebruik niet verplaatsen.

- Het apparaat nooit in water onderdompelen!
- Bescherm het apparaat en het elektriciteits snoer tegen hitte en nattigheid of vocht.
- De fabrikant is niet aansprakelijk voor eventuele schade die ontstaan is als gevolg van oneigenlijk gebruik of onjuiste bediening.
- De koker steeds geheel legen. Niet gedurende langere tijd restwater in de waterkoker laten staan.
- Het apparaat niet zonder water inschakelen.
- Vergewis u ervan dat de waterkoker uitgeschakeld is voordat u hem van de sokkel neemt.
- De waterkoker uitsluitend in combinatie met de daarvoor bestemde sokkel gebruiken.

Verwijderen



Verpakkingsmateriaal

De verpakkingsmaterialen zijn milieuvriendelijke en geschikt voor hergebruik. De kunststof onderdelen zijn van een markering voorzien, bijv. >PE<, >PS< enz. Verwijder de verpakkingsmaterialen volgens de markeringen bij het plaatselijke afvalverwijderingsdepot in de daarvoor voorziene containers.



Oude apparaten







Het symbool  op het product of de verpakking daarvan verwijst naar het feit dat dit product niet als regulier huishoudelijke afval te behandelen is, maar dat het bij een centraal afvalverwijderingsdepot voor het herbewerken of recyclen van elektrisch en elektronisch apparatuur afgegeven dient te worden. Als gevolg van uw bijdrage voor het op de juiste wijze verwijderen van dit product, helpt u mee het milieu en de gezondheid van u en uw medemens te beschermen. Milieu en gezondheid worden door het op onjuiste wijze verwijderen in gevaar gebracht. Meer informatie over het recyclen van dit product treft u

bij de gemeente aan of bij de organisatie waar u het product hebt gekocht.

Bedieningsinstructies

Voordat u de nieuwe waterkoker gaat gebruiken, dient deze om hygiënische redenen, zowel van binnen als van buiten met een vochtige doek afgenomen te worden.

Ingebruikname

-  Sokkel (J) op een vaste ondergrond plaatsen.
-  De netstekker op een veiligheidswand-contactdoos aansluiten.
-  Niet benodigde lengte van het elektriciteits snoer kan in de onderkant van de sokkel (J) worden opgerold.
-  Deksel-ontgrendeling (E) in richting van greep (F) duwen en deksel (B) openen.
-  Minstens met zo veel water vullen dat de waterstand van de waterstandindicatie (G) zichtbaar is, echter ten hoogste tot de maximale marking.
-  De deksel (B) sluiten, totdat deze vastklikt. Alleen op deze manier werkt de automatische uitschakeling op betrouwbare wijze.
-  De waterkoker op de sokkel (J) plaatsen.
-  AAN-/UIT-schakelaar (H) omlaag drukken, de bedrijfsindicatie brandt en het apparaat begint het water te verwarmen.
-  Het water van het eerste kookproces niet voor het bereiden van voedingsmiddelen gebruiken.

Automatische uitschakeling







Als het water kookt of als de koker van de sokkel wordt genomen, schakelt het apparaat automatisch uit en de dooft de bedrijfsindicatie. Als het verwarmingsproces onderbroken moet worden voordat de automatische uitschakeling in werking treedt, drukt u gewoon de AAN-/UIT-schakelaar (H)

omhoog. Als u reeds verwarmd water nogmaals wilt verwarmen, drukt u de AAN-/UIT-schakelaar (H) weer omlaag. Als het water kookt, schakelt de uitschakeling de waterkoker automatisch weer uit. Als de koker met slechts weinig water is gevuld, verlengt de uitschakeltijd.

Beveiligingssysteem

Dit apparaat is voorzien van een droogkookbeveiliging. Dit beveiligt het apparaat tegen oververhitting bij gebruik zonder water of het droogkoken bij ingebruikname met een geopende deksel. Als het apparaat per ongeluk zonder water in gebruik wordt genomen, is het automatisch tegen oververhitting beveiligd. Het kookproces wordt automatisch onderbroken. Vóór het opnieuw in gebruik nemen, de waterkoker ca. 5-10 minuten laten afkoelen.

Reiniging en onderhoud

-  Voor elke reiniging van de waterkoker, de stekker uit het stopcontact nemen.
-  De waterkoker en sokkel nooit onder stromend water reinigen of geheel in (afwas)water onderdonmpelen.
-  De waterkoker regelmatig met schoon water omspoelen
-  De buitenkant van het apparaat met een vochtige doek afnemen. Geen scherpe of schurende reinigingsmiddelen gebruiken.
-  Voor het reinigen de zeefinzet (C) met een vinger door de schenkruit (D) naar binnen drukken en verwijderen. Voor het monteren de zeefinzet aan één kant inzetten, dan de andere kant van de inzet iets buigen en inzetten.
-  De verhitte bodem is vervaardigd van roestvrij edelstaal. Mocht het toch roestdeeltjes vertonen, dan zijn dit slechts aan de oppervlakte liggende afzettingen. U kunt deze met een speciaal edelstaalreinigingsmiddel verwijderen.

(NL)

Ontkalken

Kalkafzettingen op de bodem van de koker leiden tot energieverlies en kunnen de levensduur van het apparaat aanzienlijk beïnvloeden. Als de koker een te sterke kalklaag heeft, schakelt het apparaat uit voordat het water kookt. Deze laag is dan slechts zeer moeilijk te verwijderen.

Afhankelijk van de waterhardheid moet de waterkoker regelmatig worden ontkalkt. Gebruik hiervoor indien mogelijk milieuvriendelijke, voor edelstaal geschikte, ontkalkingmiddelen, zoals aangegeven door de fabrikant.

 Eerst de waterkoker met water vullen en daarna een niet te sterke dosering van een standaard ontkalkingmiddel doseren.

 De oplossing is geen geval laten koken, omdat er anders een overmaat aan schuim kan optreden.

 Na het ontkalken de waterkoker grondig met schoon water uitspoelen. Nooit ontkalkingmiddel in een emailen gootsteen gieten en nooit een tweede keer gebruiken.

Wat u moet doen als ...

- het apparaat uitschakelt, voordat het water kookt?
 - De bodem van de koker is te sterk verkalkt. Met een standaard in de handel verkrijgbare ontkalker, geschikt voor edelstaal, behandelen. De gebruiksaanwijzing van de fabrikant dient hierbij opgevolg te worden.
- het apparaat niet uitschakelt?
 - De deksel sluiten totdat deze vastklikt.
 - De zeefinzet op de juiste wijze plaatsen.
- de koker slecht schenkt?
 - De zeefinzet ontkalken.
- het apparaat niet meer ingeschakeld kan worden?
 - na een bediening zonder water of met weinig water is het apparaat nog niet voldoende afgekoeld. Korte tijd wachten en nogmaals proberen.

Technische gegevens

Netspanning:	220 - 240 V/50 Hz
Vermogen:	2000 - 2400 W
Max. vulhoeveelheid:	1,75 liter

 Dit apparaat voldoet aan de volgende EU richtlijnen:

- Laagspanningsrichtlijn 2006/95/EC
- EMC-richtlijn 89/336/EEC met toevoeging 92/31/EEC en 93/68/EEC

I Gentile Cliente

La preghiamo di leggere attentamente le presenti istruzioni per l'uso, osservando in particolare le avvertenze di sicurezza riportate nelle prime pagine! Si prega inoltre di conservare le presenti istruzioni per l'uso per consultarle in seguito e consegnarle ad un eventuale futuro proprietario dell'apparecchio.

 Con il triangolo d'avvertimento e/o con gli avvertimenti (**Avvertimento!**, **Prudenza!**, **Attenzione!**) sono state evidenziate indicazioni, importanti per la sua sicurezza o per la funzionalità dell'apparecchio. Si prega di osservarle rigorosamente.

 Questa sigla l'accompagna passo dopo passo durante l'uso dell'apparecchio.

 Presso questa sigla si ottengono informazioni complementari relative ai comandi e all'uso pratico dell'apparecchio.

 Con il quadrifoglio si distinguono i consigli e le osservazioni adatte all'impiego economico ed ecologico dell'apparecchio.

Descrizione dell'apparecchio

- A Involucro
- B Coperchio
- C Cartuccia del filtro
- D Scolo dell'acqua
- E Sblocco del coperchio
- F Maniglia
- G Indicazione del livello dell'acqua
- H Interruttore INS/DIS con indicazione d'esercizio
- J Base separata e cavo d'alimentazione
- K Targhetta delle caratteristiche

! Avvertenze di sicurezza

La sicurezza di questo apparecchio è conforme alle regole riconosciute della tecnica e alla legge sulla sicurezza degli apparecchi. Nonostante ciò, quale produttore siamo tenuti ad informarvi riguardo le avvertenze sulla sicurezza successivamente riportate.

Sicurezza generale

- L'apparecchio deve essere collegato alla rete la cui tensione e frequenza corrispondano ai dati riportati sulla targhetta delle caratteristiche (K)!
- Non staccare mai la spina dalla presa di corrente tirandola per il cavo di alimentazione.
- In caso di cavo di alimentazione danneggiato, farlo sostituire dal costruttore o da un centro di assistenza autorizzato oppure da un tecnico qualificato, per evitare pericoli.
- Non mettere in alcun caso in esercizio il bollitore dopo che è caduto o se presenta danni visibili.
- Le riparazioni su questo apparecchio devono essere eseguite solo da tecnici specializzati. Le riparazioni non eseguite correttamente possono comportare gravi pericoli. In caso di riparazione rivolgetevi al servizio assistenza o al rivenditore di fiducia autorizzato.
- Sfilare sempre la spina dalla rete,
 - prima di ogni pulizia e cura.
 - dopo ogni uso.
 - in caso di disturbi durante l'esercizio.
- Questo apparecchio non deve essere utilizzato da persone (inclusi i bambini) con ridotte capacità fisiche, sensoriali o mentali o senza esperienza e conoscenza, a meno che le stesse non siano state seguite nella fase iniziale dell'uso dell'apparecchio o non abbiano avuto istruzioni adeguate sull'uso dell'apparecchio da una persona responsabile della loro sicurezza.

I

Sicurezza per i bambini

- Sorvegliare sempre l'uso del bollitore rapido.
- Eserciti la dovuta e particolare sorveglianza alla presenza di bambini!
- Il materiale dell'imballaggio, come ad esempio i sacchetti di plastica, non sono oggetti per bambini.
- Tenere l'apparecchio lontano dalla portata dei bambini.

Informazioni importanti da osservare durante l'uso del bollitore

- Prima di metterlo in esercizio, accertarsi che la linea d'alimentazione e la spina siano asciutti.
- Non mettere mai il bollitore in esercizio con le mani bagnate.
- Non usare mai l'apparecchio all'esterno di locali chiusi.
- Durante l'esercizio dei bollitori rapidi si sviluppano elevate temperature che, in caso di uso dell'apparecchio poco attento, possono provocare ustioni. Afferrare quindi l'apparecchio solo con l'apposita maniglia (F).
- L'esercizio dell'apparecchio deve essere sempre sorvegliato. Mai appoggiarlo su superfici bollenti o nelle vicinanze di fiamme aperte.
- Attenzione: Un riempimento eccessivo può provocare spruzzi d'acqua bollente. Riempire quindi il bollitore non oltre la marca del massimo.
- Usi il bollitore esclusivamente per riscaldare l'acqua! Mai versare derrate alimentari o additivi per derrate alimentari nel bollitore. Mai riscaldare latte o brodi nel bollitore! Mai mettere degli oggetti nel bollitore!
- Mai usare l'apparecchio con coperchio aperto (B), altrimenti il dispositivo automatico di disinserimento non può funzionare.
- Mai spostare l'apparecchio durante l'esercizio.
- Mai immergere l'apparecchio nell'acqua!

- Proteggere apparecchio e cavo dal calore e dall'umidità.
- Il produttore non risponde degli eventuali danni causati da un uso non conforme allo scopo o da errori nell'uso.
- Svuotare sempre completamente il recipiente. Mai lasciare acqua residua lungo nell'apparecchio.
- Mai accendere l'apparecchio senza acqua.
- Assicurarsi che il bollitore sia disinserito, prima di toglierlo dalla base.
- Usare il bollitore solo con la sua base.

Smaltimento**Materiale di imballaggio**

I materiali di imballaggio sono ecologici e riciclabili. Gli elementi in materiale plastico sono contrassegnati ad es. >PE< (polietilene), >PS< (polistirolo espanso), ecc. Smaltite i materiali di imballaggio a seconda del loro contrassegno conferendoli negli appositi contenitori sistemati presso le discariche comunali.









**Vecchio elettrodomestico**

Il simbolo  sul prodotto o sulla confezione indica che il prodotto non deve essere considerato come un normale rifiuto domestico, ma deve essere portato nel punto di raccolta appropriato per il riciclaggio di apparecchiature elettriche ed elettroniche. Provvedendo a smaltire questo prodotto in modo appropriato, si contribuisce a evitare potenziali conseguenze negative, che potrebbero derivare da uno smaltimento inadeguato del prodotto. Per informazioni più dettagliate sul riciclaggio di questo prodotto, contattare l'ufficio comunale, il servizio locale di smaltimento rifiuti o il negozio in cui è stato acquistato il prodotto.

Istruzioni per l'uso

Prima di prendere in esercizio il bollitore, per motivi d'igiene pulirlo dapprima all'interno e all'esterno usando un panno umido.

Messa in esercizio

-  Appoggiare lo zoccolo (J) su una superficie stabile.
-  Inserire la spina di rete in una presa con contatti protetti.
-  La lunghezza non usata del cavo d'alimentazione può essere avvolta in basso alla base (J).
-  Premere lo sblocco del coperchio (E) verso la maniglia (F) e aprire il coperchio (B).
-  Riempire almeno così tanta acqua, fino a quando il livello dell'acqua diviene visibile nell'indicazione di livello (G), al massimo però fino alla marca del massimo.
-  Chiudere il coperchio (B), fino allo scatto. Solo così il dispositivo di disinserimento automatico funziona correttamente.
-  Appoggiare il bollitore sulla base (J).
-  Premere verso il basso l'interruttore INS/DIS (H), l'indicazione d'esercizio si accende e l'apparecchio inizia il riscaldamento.
-  Prima della prima bollitura non usare l'acqua per la preparazione di cibi.

Dispositivo di disinserimento automatico







L'apparecchio si disinserisce automaticamente e quando l'acqua bolle l'indicazione d'esercizio si spegne. Desiderando interrompere il processo di riscaldamento prima del disinserimento automatico, spingere semplicemente l'interruttore INS/DIS (H) verso l'alto. Desiderando ripetere il riscaldamento dell'acqua già riscaldata, premere nuovamente verso il basso l'interruttore INS/DIS (H). Quando

l'acqua bolle, il bollitore si disinserisce automaticamente. Se il recipiente è stato riempito con poca acqua, il periodo prima del disinserimento risulta più lungo.

Sistema di sicurezza

Questo apparecchio dispone di una protezione da carenza d'acqua. Questa protegge l'apparecchio dal surriscaldamento se si mettesse in esercizio senz'acqua o si bollisse fino all'evaporazione completa dell'acqua mettendolo in esercizio con coperchio aperto. Se per errore si mettesse l'apparecchio in esercizio senza l'acqua, è automaticamente protetto dal surriscaldamento. Il processo di riscaldamento si interrompe automaticamente. Prima di rimettere in esercizio l'apparecchio, lasciarlo raffreddare per ca. 5-10 minuti.

Pulizia e cura

-  Sfilare sempre la spina prima di pulire il bollitore.
-  Mai mettere il bollitore e la base sotto l'acqua corrente o addirittura pulirli con risciacqui d'acqua.
-  Saltuariamente sciacquare il recipiente del bollitore con acqua limpida.
-  Pulire l'esterno dell'apparecchio solo con un panno umido. Mai usare detersivi corrosivi o abrasivi.
-  Per pulirla, con un dito premere verso l'interno la cartuccia del filtro (C) attraverso lo scolo dell'acqua (D) e prelevarla. Per montarla, inserire da un lato la cartuccia del filtro, piegare poi leggermente l'altro lato della cartuccia e inserirla.
-  Il piano di riscaldamento consiste in acciaio inossidabile. Dovessero formarsi ugualmente macchie di ruggine, si tratta solo di depositi aderenti alla superficie. Questi si dovrebbero rimuovere con un detersivo per acciai inossidabili.

I

Decalcificazione

I depositi di calcare sul fondo del recipiente dissipano energia e possono pregiudicare la durata dell'apparecchio. L'apparecchio si disinserisce prima che l'acqua bolla, quando lo strato di calcare ha uno spessore eccessivo. A questo punto lo strato è difficile da rimuovere.

L'apparecchio dovrebbe essere decalcificato regolarmente, a seconda della durezza dell'acqua. A questo scopo usare possibilmente decalcificatori adatti all'acciaio inossidabile, possibilmente ecologici, normalmente reperibili in commercio, in base alle informazioni del produttore.

 Riempire dapprima con acqua e solo dopo con il decalcificatore normalmente reperibile in commercio e usato in dosi non eccessive.

 Mai far bollire la soluzione, altrimenti si provocherebbe il traboccamento della schiuma.

 Dopo la decalcificazione, sciacquare il contenitore dell'acqua a fondo con acqua limpida. Mai versare il prodotto decalcificante in lavandini smaltati e non riutilizzarlo mai una seconda volta.

Cosa fare se...

- l'apparecchio si disinserisce prima che l'acqua bolla?
 - Il fondo del serbatoio è eccessivamente calcificato. Trattare con un decalcificatore normalmente reperibile in commercio, adatto all'acciaio inossidabile. Attenersi per questa operazione alle istruzioni per l'uso del produttore.
- l'apparecchio non si disinserisce?
 - Chiudere il coperchio fino allo scatto.
 - Inserire correttamente la cartuccia del filtro.
- l'acqua fuoriesce male dal contenitore?
 - decalcificare la cartuccia del filtro.
- non è possibile inserire l'apparecchio?
 - dopo un esercizio senza o con pochissima acqua, l'apparecchio non si è sufficientemente raffreddato. Attendere brevemente e riprovare.

Dati tecnici

Tensione di rete: 220 - 240 V/50 Hz
 Potenza assorbita: 2000 - 2400 W
 Volume di riempimento mass: 1,75 litri

 Questa apparecchiatura è conforme alle seguenti Direttive CE:

- Direttiva Bassa tensione 2006/95/CE
- Direttiva EMC 89/336/EEC e successivi emendamenti 92/31/EEC e 93/68/EEC

E

E Estimado/a cliente:

Lea detenida y completamente las instrucciones de uso. En especial, observe las normas de seguridad incluidas en las primeras páginas de estas instrucciones de uso. Conserve las instrucciones de uso para realiza consultas en el futuro. Asimismo, proporcione estas instrucciones a otros posibles usuarios del aparato.



El triángulo de alerta y/o las palabras (**¡Advertencia!**, **¡Cuidado!**, **¡Atención!**) sirven para destacar indicaciones importantes para su seguridad o para el funcionamiento correcto de la máquina. Sígalas sin falta.



Este símbolo le conducirá paso a paso por el manejo del electrodoméstico.



Tras este símbolo encontrará información complementaria sobre el manejo y la utilización práctica del aparato.



La hoja de trébol se emplea para destacar consejos e indicaciones útiles para el uso económico y ecológico del aparato.

Descripción del aparato

- A Carcasa
- B Tapa
- C Elemento de filtrado
- D Boca de salida
- E Desbloqueo de la tapa
- F Asa
- G Visor del nivel de agua
- H Interruptor CONEXION/DESCONEXION con indicador de funcionamiento
- J Fuente y cable de alimentación
- K Placa de características

**Normas de seguridad**

La seguridad de este aparato corresponde a las reglas reconocidas de la técnica y a la Ley sobre la seguridad de aparatos. No obstante, como fabricante, nos vemos obligados a informarle sobre las siguientes normas de seguridad.

Medidas de seguridad generales

- El aparato sólo debe conectarse a una red eléctrica cuyo voltaje y frecuencia coincidan con la indicación de la placa de características (K)!
- Nunca tire del cable del conector para extraerlo del enchufe.
- Si el cable de conexión de este aparato está dañado, será preciso sustituirlo a fin de evitar riesgos; para ello, póngase en contacto con el fabricante, su servicio de atención al cliente o un técnico cualificado.
- No utilice nunca el aparato si se le haya caído o si presenta daños visibles.
- Las reparaciones en este aparato deben ser ejecutadas únicamente por técnicos cualificados. En caso de reparaciones inadecuadas se pueden producir considerables peligros. Para cualquier reparación, sírvase consultar al Servicio postventa o a su distribuidor autorizado.
- Desenchufe siempre el cable de red,
 - antes de la limpieza y mantenimiento.
 - al terminar de usar el hervidor.
 - en caso de fallo durante el funcionamiento.
- Este aparato no está concebido para su uso por personas (incluyendo niños) con capacidades físicas, sensoriales o mentales disminuídas, o con falta de experiencia y conocimiento, a menos de que se les haya dado una formación o supervisión inicial sobre el uso del aparato, por una persona responsable de su seguridad.

E

Seguridad de los niños

- No deje el hervidor rápido de agua funcionando sin vigilancia.
- Tenga un especial cuidado cuando haya niños cerca
- El material de embalaje, como p.ej. las bolsas de plástico, no son un juguete adecuado para niños.
- Los niños deben estar bajo vigilancia para asegurar que no juegan con el aparato.

Al utilizar el hervidor rápido de agua deberá tener en cuenta lo siguiente

- Antes de conectar el aparato, asegúrese de que tanto el cable como la clavija están secos.
- Nunca haga funcionar el hervidor de agua con las manos húmedas.
- No utilice nunca el aparato fuera de lugares cerrados.
- Durante el funcionamiento de hervidores rápidos de agua se producen altas temperaturas, que pueden producir quemaduras si se maneja el aparato sin la debida precaución. Por eso, agarre siempre el aparato sólo por el asa (F) prevista para ello.
- No deje el hervidor funcionando sin vigilancia. No la coloque ni lo utilice sobre superficies calientes o cerca de llamas abiertas.
- Atención: el sobrellenado puede provocar salpicaduras de agua hirviendo. Por ello, no llene el hervidor por encima de la marca de llenado máximo.
- Utilice sólo para calentar agua
- No lo llene con otros alimentos o ingredientes.
- No caliente nunca leche o caldo en el hervidor.
- No introduzca ningún otro objeto en el hervidor
- No utilice nunca el aparato con la tapa (B) abierta, ya que el automatismo de desconexión no funcionaría.
- No mueva el aparato durante el funcionamiento.
- No sumerja nunca el aparato en agua.

- Proteja el aparato y el cable del calor y la humedad.
- El fabricante no se hace responsable de los daños que se puedan producir por un uso inadecuado o para fines distintos a los propios del aparato
- Vacíe siempre el recipiente por completo. No deje restos de agua dentro del aparato por largos espacios de tiempo.
- No conecte el aparato sin agua.
- Asegúrese de que el hervidor está desconectado antes de retirarlo del soporte.
- Utilizar el hervidor de agua sólo junto con su correspondiente soporte.

Eliminación de desechos



Material de embalaje

Los materiales de embalaje respetan el medio ambiente y son reciclables. Los elementos de materia plástica están identificados; por ejemplo, >PE<, >PS< etc. Elimine los materiales de embalaje, según su identificación, en los contenedores de recogida disponibles en los puntos de gestión de desechos locales.











Aparato viejo

El símbolo  en el producto o en su empaque indica que este producto no se puede tratar como desperdicios normales del hogar. Este producto se debe entregar al punto de recolección de equipos eléctricos y electrónicos para reciclaje. Al asegurarse de que este producto se desecha correctamente, usted ayudará a evitar posibles consecuencias negativas para el ambiente y la salud pública, lo cual podría ocurrir si este producto no se manipula de forma adecuada. Para obtener información más detallada sobre el reciclaje de este producto, póngase en contacto con la administración de su ciudad, con su servicio de desechos del hogar o con la tienda donde compró el producto.

Instrucciones de utilización

Antes de comenzar a utilizar su nuevo hervidor de agua, límpielo por dentro y por fuera con un trapo húmedo.

Puesta en funcionamiento

-  Coloque el soporte (J) sobre una superficie firme.
-  Enchufe la clavija de red en una base de enchufe de tipo Schuko.
-  El cable de red sobrante puede enrollarse en la base del soporte (J).
-  Pulsar el desbloqueo (E) de la tapa hacia el asa (F) y abrir la tapa (B).
-  Ponga agua, como mínimo hasta que se vea agua en el visor de nivel (G), pero hasta la marca superior como máximo.
-  Cierre la tapa (B) hasta oír el enclave. Sólo así funcionará correctamente el automatismo de desconexión.
-  Coloque el recipiente del hervidor sobre el soporte (J).
-  Pulse el interruptor de CONEXIÓN / DESCONEXIÓN (H) hacia abajo: se encenderá el indicador de funcionamiento y el aparato comenzará a calentar el agua.
-  No utilice el agua de la primera utilización para la preparación de alimentos.







Desconexión automática

Si desea interrumpir el calentamiento antes de la desconexión automática, pulse simplemente el interruptor de CONEXIÓN / DESCONEXIÓN (H) hacia arriba. Para volver a calentar agua que ya ha sido calentada antes, vuelva a pulsar el interruptor de CONEXIÓN / DESCONEXIÓN (H) hacia abajo. Cuando hierve el agua, el hervidor se desconecta automáticamente. Si el recipiente contiene poca agua, el tiempo de desconexión se prolonga automáticamente.

Sistema de seguridad

Este aparato está equipado con un dispositivo de protección contra utilización en vacío. Éste protege el aparato contra sobrecalentamiento por utilización sin agua o contra la evaporación de la totalidad del agua si se usa con la tapa abierta. Si alguna vez se utiliza el aparato involuntariamente sin agua, estará automáticamente protegido contra el sobrecalentamiento. El proceso de calentamiento se interrumpirá automáticamente. En ese caso, dejar enfriar el aparato durante 5-10 minutos antes de volver a conectarlo.

Limpieza y cuidados

-  Desenchufe la clavija de red antes de limpiar el hervidor de agua.
-  No sumerja nunca el hervidor ni el soporte en agua ni ponerlo bajo el grifo para su limpieza.
-  Enjuague de vez en cuando el hervidor con agua limpia.
-  Limpie el exterior del aparato sólo con un trapo húmedo. No utilice detergentes abrasivos ni cáusticos.
-  Para limpiar el elemento de filtrado (C), empujar éste desde la boca de salida (D) con el dedo hacia dentro y extraerlo. Para montarlo, colocar el elemento de filtrado en un lado en su sitio, doblar un poco el otro extremo y colocarlo en su sitio también.
-  El fondo calefactor del recipiente está hecho de acero inoxidable de alta calidad. Si a pesar de ello son visibles manchas de óxido, sólo se trata de depósitos adheridos a la superficie. Se pueden limpiar con un producto de limpieza para acero inoxidable.

E

Descalcificación

Los depósitos de cal en el fondo del recipiente producen pérdidas de energía y pueden acortar la vida útil del aparato. Si la capa de cal es demasiado gruesa, el aparato se desconectará antes de la ebullición. No deje que la cal se acumule, porque si sucede esto será muy difícil retirarla.

Hay que descalcificar el aparato periódicamente según la dureza del agua. Para ello utilice productos descalcificadores convencionales, si es posible ecológicos, apropiados para acero inoxidable, según las instrucciones del fabricante.

 Ponga primero agua y después un producto descalcificador convencional no demasiado concentrado.

 Nunca haga hervir esta mezcla, ya que podría sobrarse la espuma.

 Tras la descalcificación, enjuagar bien el hervidor con abundante agua limpia. No depositar nunca productos descalcificadores en fregaderos esmaltados, y no reutilizar nunca estos productos.

¿Qué hago si...

- el aparato se desconecta antes de la ebullición?
 - El fondo del recipiente está muy calcificado. Trátelo con un descalcificador convencional adecuado para acero inoxidable. Tenga para ello en cuenta las instrucciones de utilización del fabricante.
- el aparato no se desconecta automáticamente?
 - Cierre la tapa hasta oír el enclavamiento.
 - Coloque correctamente el elemento de filtrado.
- el agua no sale bien del recipiente?
 - Descalcifique el elemento de filtrado.

- el aparato no se puede conectar?
 - El aparato no se ha enfriado suficientemente tras el uso o el uso con poca agua. Espere unos minutos y vuelva a intentarlo.

Datos técnicos

Tensión de red: 220 - 240 V/50 Hz

Potencia: 2000 - 2400 W

Capacidad máxima: 1,75 litros

CE Este aparato cumple los requisitos de las siguientes directivas europeas:

- Directiva de baja tensión 2006/95/CE
- Directiva EMC (Compatibilidad electromagnética) 89/336/CEE con las modificaciones 92/31/CEE y 93/68/CEE

P

Prezado cliente

Leia este manual de instruções com atenção. Tenha especial atenção às Instruções de segurança nas primeiras páginas deste manual de instruções! Guarde este manual de instruções para posteriores consultas. Dê este manual a um eventual novo proprietário do aparelho.

 O que está marcado com um triângulo de advertência e/ou palavras de aviso (**Aviso!**, **Cuidado!**, **Atenção!**) são instruções importantes para a sua segurança ou para o bom funcionamento do aparelho. Observá-las, portanto, imprescindivelmente.

 Este símbolo encaminha-o, passo a passo, durante a utilização do aparelho.

 A seguir a este símbolo receberá informações complementares para o comando e sobre a utilização prática do aparelho.

 São ressaltadas com a folha de trevo as instruções referentes a utilização económica do aparelho, além de instruções relativas à preservação do meio ambiente.

Descrição do aparelho

- A Carcaça
- B Tampa
- C Crivo
- D Bico
- E Mecanismo de desbloqueio da tampa
- F Pega
- G Indicador do nível de água
- H Interruptor LIGAR/DESLIGAR com indicador de funcionamento
- J Base separada do aparelho e cabo de ligação
- K Placa de características

Instruções de segurança

A segurança deste aparelho está de acordo com as regras da técnica conhecidas e com as normas de segurança de aparelhos. No entanto, no papel de fabricante do aparelho, sentimo-nos na obrigação de passar-lhe as instruções de segurança a seguir.

Segurança Geral

- O aparelho só pode ser conectado à uma rede eléctrica, cuja tensão corresponda aos dados da placa de características do aparelho (K).
- Nunca puxar a ficha da tomada pelo cabo de ligação.
- Caso o cabo de ligação deste aparelho venha a ser danificado, ele deve ser substituído pelo fabricante, pela sua assistência técnica ou por um profissional igualmente qualificado. Isto faz-se necessário para que sejam evitados acidentes.
- Nunca utilize a chaleira se ela tiver caído ou apresentar danos visíveis.
- Qualquer reparação neste aparelho deve ser efectuada unicamente por técnicos especializados. Reparções inadequadas podem causar ferimentos graves. Em caso de necessidade de reparação, dirija-se ao serviço de assistência técnica ou ao seu revendedor autorizado.
- Retirar sempre a ficha da tomada,
 - antes de qualquer trabalho de limpeza e conservação.
 - após o uso.
 - no caso de falhas durante a operação da máquina.
- Este aparelho não se destina a ser utilizado por pessoas (inclusive crianças) com capacidades físicas, sensoriais ou mentais reduzidas ou falta de experiência e conhecimento, a não ser que tenha havido uma supervisão inicial ou elas tenham recebido instruções quanto ao uso deste aparelho por parte de uma pessoa responsável pela sua segurança.

P

Segurança das crianças

- A chaleira expressa tem sempre que ser observada durante seu funcionamento.
- Tenha um cuidado especial em relação a crianças!
- Manter todos os materiais de embalagem, tais como saquinhos plásticos, fora do alcance de crianças.
- As crianças devem ser vigiadas de forma a assegurar que estas não brincam com o aparelho.

Os seguintes pontos deveriam ser observados durante o funcionamento da chaleira expressa

- Antes de utilizar o aparelho, deve-se verificar se o cabo de ligação e a ficha estão secos.
- Nunca manuseie a chaleira com as mãos molhadas.
- Nunca utilize o aparelho ao ar livre.
- Durante o funcionamento da chaleira expressa, a temperatura se eleva bastante, podendo causar queimaduras, caso o aparelho não seja utilizado com o devido cuidado. Por este motivo, segure o aparelho somente pela pega concebida para esta finalidade (F).
- Utilizar a chaleira somente sob supervisão. Não guardar ou utilizar sobre superfícies quentes ou próximo a chamas.
- Atenção: um enchimento excessivo da chaleira pode causar o respingamento de água fervente. Portanto, encha a chaleira somente até a marca de nível máximo.
- Utilize a chaleira exclusivamente para aquecer água! Nunca a utilize para aquecer comidas ou similares. Nunca aquece na chaleira leite ou sopa! Não coloque nenhum objecto na chaleira!
- Nunca utilize o aparelho com a tampa aberta (B), pois, caso contrário, o desligamento automático não pode funcionar.
- Não movimente o aparelho enquanto a ela estiver em funcionamento.
- Nunca mergulhe o aparelho na água!

- Proteja o aparelho e o cabo do calor e da humidade.
- O fabricante não assume qualquer responsabilidade pelas consequências da aplicação e manuseio incorrectos do aparelho.
- Esvaziar sempre completamente o jarro. Não deixar água residual durante um período prolongado no aparelho.
- Não ligar o aparelho vazio.
- Certifique-se de que a chaleira está desligada antes de a retirar da sua base.
- Utilizar o fervedor de água exclusivamente com a base correspondente.

Eliminação



Material de embalagem

Os materiais utilizados na embalagem deste aparelho são compatíveis com o ambiente e recicláveis. As peças em plástico estão identificadas, por exemplo, >PE<, >PS< etc. Elimine os materiais de embalagem de acordo com a sua identificação, utilizando para o efeito os contentores de recolha existentes para essa finalidade nos locais de eliminação de resíduos da sua área de residência.



Aparelho usado











O símbolo  no produto ou na embalagem indica que este produto não pode ser tratado como lixo doméstico. Em vez disso, deve ser entregue ao centro de recolha selectiva para a reciclagem de equipamento eléctrico e electrónico. Ao garantir uma eliminação adequada deste produto, irá ajudar a evitar eventuais consequências negativas para o meio ambiente e para a saúde pública, que, de outra forma, poderiam ser provocadas por um tratamento incorrecto do produto. Para obter informações mais pormenorizadas sobre a reciclagem deste produto, contacte os serviços municipalizados locais, o centro de recolha selectiva da sua área de residência ou o estabelecimento onde adquiriu o produto.

Instruções de manejo

Por motivos de higiene, antes de utilizar pela primeira vez a nova chaleira, limpe-a por fora e por dentro com um pano húmido.

Colocação em funcionamento

-  Colocar a base (H) sobre uma superfície firme.
-  Encaixe a ficha numa tomada com contactos de segurança.
-  A parte do cabo não necessitada pode ser enrolada no fundo da base (H).
-  Empurrar o mecanismo de desbloqueio da tampa (D) no sentido da pega (E) e abrir a tampa (C).
-  Encher o jarro com água pelo menos até que o nível de enchimento seja visível no indicador do nível de água (G) e no máximo até a marca "MAX".
-  Fechar a tampa (B) até que ela engate. Só assim, o dispositivo automático de desconexão funcionará em segurança.
-  Colocar a chaleira sobre a base (J).
-  Empurrar o interruptor LIGAR/DESLIGAR (H) para baixo. A indicação de funcionamento acende-se e o aparelho começa a aquecer.
-  Não utilizar a água do primeiro aquecimento para géneros alimentícios.

Desligamento automático

O aparelho desliga-se automaticamente e o indicador de funcionamento desliga-se, quando a água está a ferver. No caso de querer interromper o processo de aquecimento antes da desconexão automática, empurre simplesmente o interruptor de LIGAR/DESLIGAR (F) para cima. Se quiser tornar a aquecer água que já foi aquecida, empurre o interruptor de LIGAR/DESLIGAR (F) novamente para baixo. Quando a água está a ferver, a chaleira desliga-se automaticamente. Se a chaleira só estiver cheia com pouca água, o tempo de desconexão torna-se mais longo.







Sistema de segurança

O aparelho está equipado com um sistema de protecção contra o funcionamento a seco. Ela protege o aparelho contra sobreaquecimento, caso ele seja colocado para funcionar sem água ou caso a água se evapore na utilização com a tampa aberta.

Caso o aparelho venha a ser utilizado sem água, ele está automaticamente protegido contra sobreaquecimento.

O aquecimento é interrompido automaticamente. Antes de colocar o aparelho novamente para funcionar, deixá-lo esfriar por 5 a 10 minutos.

Limpeza e conservação

-  Antes de limpar a chaleira, puxe sempre a ficha da tomada.
-  Nunca lavar a chaleira e a base com água corrente ou mergulhá-los na água de lavagem da loiça.
-  Lavar a chaleira de vez em quando, utilizando somente água pura
-  Limpar a parte externa do aparelho somente com um pano húmido. Não utilizar produtos de limpeza abrasivos.
-  Para proceder à limpeza, pressione o crivo (C) com um dedo, para dentro, através do bico (D) e retire-o. Para a montagem, coloque o crivo num dos lados, dobre levemente a outra extremidade e encaixe-o.
-  A parte inferior aquecedora é fabricada em aço inoxidável. Se apesar disso forem visíveis manchas ferruginosas, trata-se apenas de depósitos superficiais que poderão ser removidos com um agente de limpeza para aço inoxidável.

P

Descalcificação

Depósitos calcários no fundo do jarro levam à perda de energia e podem reduzir a vida útil do aparelho. Uma camada de depósitos calcários muito grossa faz com que o aparelho desligue antes que a água atinja o ponto de fervura e também só poderá ser removida com grandes dificuldades.

A depender do grau de dureza da água, o aparelho deve ser descalcificado regularmente. Para esta finalidade, utilize um produto descalcificador comum, se possível, um que não seja prejudicial para a natureza, apropriados para aço inoxidável seguindo as instruções do fabricante do mesmo.

 Primeiro a água e depois um descalcificador comum, dosado moderadamente.

 Não ferver a solução, pois ela pode espumar e derramar.

 Após a descalcificação, lavar a chaleira acuradamente com água pura. Nunca deite produtos descalcificadores em despejos esmaltados e nunca utilize-os novamente.

O que fazer se...

- o aparelho desliga antes da ebulição?
 - O fundo do jarro está muito calcificado e deve ser tratado com um descalcificante comum apropriado para aço inoxidável. Observar as respectivas instruções de uso do produtor.
- o aparelho não desliga?
 - Fechar a tampa até que esta engate.
 - Inserir o crivo correctamente.
- for difícil despejar a água?
 - Descalcificar o crivo.
- não for possível ligar o aparelho?
 - Se o aparelho tiver sido colocado em funcionamento sem ou com apenas pouca água, ele ainda não esfriou-se suficientemente. Esperar um pouco e tentar novamente.

Dados técnicos

Tensão de rede: 220 - 240 V/50 Hz
Potência nominal: 2000 - 2400 W
Capacidade máx.: 1,75 litros

 Este aparelho está de acordo com as seguintes Directivas EC:

- Directiva Baixa Voltagem 2006/95/EC
- Directiva EMC 89/336/EEC com aditamentos 92/31/EEC e 93/68/EEC

CZ

CZ Vážená zákaznice, vážený zákazníku,

přečtěte si laskavě pečlivě návod k použití. Dbejte především bezpečnostních ustanovení na prvních stránkách tohoto návodu k použití! Návod k použití laskavě uschovejte pro pozdější vyhledání. Předajte jej případným dalším vlastníkům přístroje dále.

 Prostřednictvím výstražného trojúhelníku a/nebo návěstí (**Výstraha!**, **Opatrně!**, **Pozor!**) jsou zdůrazněny pokyny, které jsou důležité pro Vaši bezpečnost či pro funkčnost přístroje. Bezpodmínečně si jich laskavě povšimněte.

 Tato značka Vás povede krok za krokem při obsluze tohoto přístroje.

 Po této značce obdržíte doplňující informace k obsluze a praktickému použití přístroje.

 Trojlístek označuje tipy a upozornění pro hospodárné a ekologicky vhodné použití přístroje.

Popis přístroje

- A** Konvice
- B** Víko
- C** Síťová vložka
- D** Vylévací otvor
- E** Tlačítko pro otvírání víka
- F** Rukojeť
- G** Indikátor hladiny vody
- H** Vypínač se signalizací provozního stavu
- J** Separátní díl podstavce a přívodního kabelu
- K** Typový štítek

Bezpečnostní pokyny

Bezpečnost tohoto spotřebiče odpovídá platným technickým předpisům a zákonu o bezpečnosti spotřebičů. Jako výrobce máme však nicméně zapotřebí Vás seznámit s následujícími bezpečnostními pokyny.

Obecná bezpečnost

- Přístroj se smí připojit pouze k takové elektrické síti, jejíž napětí souhlasí s údajem na typovém štítku (**K**)!
- Nikdy nevytahujte za připojovací kabel síťovou zástrčku ze zásuvky.
- Je-li připojovací kabel tohoto přístroje poškozen, musí se prostřednictvím výrobce nebo jeho servisní služby či jiné kvalifikované osoby vyměnit, aby se tím zamezilo ohrožení.
- Neuvádějte varnou konvici nikdy do provozu, spadla-li nebo vykazuje-li viditelné poškození.
- Opravy tohoto spotřebiče smí provádět pouze odborně vyškolení pracovníci. Nesprávně provedené opravy mohou způsobit značné škody. Potřebujete-li opravu, obraťte se na naši zákaznickou službu nebo na svého autorizovaného prodejce.
- Bezpodmínečně vytáhněte síťovou zástrčku
 - před každým čišťením a ošetřováním přístroje,
 - po každém použití,
 - při poruchách během provozu.
- Toto zařízení nesmějí používat osoby (včetně dětí) s omezenými fyzickými, smyslovými a mentálními schopnostmi nebo nedostatečnými zkušenostmi a znalostmi bez dozoru osob odpovědných za jejich bezpečnost ani bez předchozího poučení provedeného odpovědnými osobami.

CZ

Zabezpečení před dětmi

- Nenechávejte rychlovarnou konvici v provozu bez dozoru!
- Uchovejte mimo dosah dětí!
- Obalový materiál jako například fóliové pytle nepatří do rukou dětem.
- Dávejte pozor, aby si s přístrojem nehrály děti.

Při provozu rychlovarné konvice byste měli dbát následujících pokynů

- Před uvedením do provozu dbejte na to, aby přívodní kabel a zástrčka byly suché.
- Neuvádějte konvici do provozu, máte-li mokré ruce.
- Nikdy nepoužívejte přístroj mimo uzavřené prostory.
- Při provozu rychlovarných konvic vznikají vysoké teploty, které mohou při neopatrné manipulaci s přístrojem vést k popáleninám. Uchopte proto k tomuto účelu přístroj vždy jen za rukojeť **(F)**, která je k tomu účelu k dispozici.
- Rychlovarnou konvici provozujte pouze pod dohledem. Neodstavuje nebo nepoužívejte ji na horkých povrchových plochách nebo v blízkosti otevřeného ohně.
- Pozor: Přeplnění může vést k vystříkávání vroucí vody. Proto naplňujte rychlovarnou konvici pouze po značku maxima.
- Rychlovarnou konvici používejte výhradně k ohřívání vody! Nikdy do ní nedávejte potraviny nebo potravinové přísady. Nikdy v ní neohřívajte mléko nebo vývary! Nevkládejte do rychlovarné konvice žádné předměty!
- Nikdy nepoužívejte přístroj s otevřeným víkem **(B)**, neboť tak nelze uvést v činnost vypínací automatiku.
- Během provozu přístroj neposunujte.
- Nikdy neponořujte přístroj do vody!
- Chraňte přístroj a přívodní kabel před horkem a mokrem.

- Výrobce neručí za případné škody, které byly způsobeny nevhodným použitím přístroje nebo jeho chybnou obsluhou.
- Konvici okamžitě zcela vyprázdněte. Zbylou vodu nenechávejte v přístroji po delší dobu.
- Nezapínejte přístroj, pokud je konvice prázdná.
- Před sejmutím varné konvice z podstavce se přesvědčte, zda je vypnutá.
- Varnou konvici používejte jen s příslušným podstavcem.

Likvidace**Obalový materiál**

Použité obalové materiály jsou ekologické a recyklovatelné. Umělé hmoty jsou označeny následujícím způsobem: >PE<, >PS<, atd. Obalový materiál zlikvidujte v souladu s jeho označením ve speciálních sběrných dvorech ve své obci.









**Starý spotřebič**

Symbol  na výrobku nebo jeho balení udává, že tento výrobek nepatří do domácího odpadu. Je nutné odvézt ho do sběrného místa pro recyklaci elektrického a elektronického zařízení. Zajištěním správné likvidace tohoto výrobku pomůžete zabránit negativním důsledkům pro životní prostředí a lidské zdraví, které by jinak byly způsobeny nevhodnou likvidací tohoto výrobku. Podrobnější informace o recyklaci tohoto výrobku zjistíte u příslušného místního úřadu, služby pro likvidaci domovního odpadu nebo v obchodech, kde jste výrobek zakoupili.

Pokyny k obsluze

Vaši novou rychlovarnou konvici byste měli z hygienických důvodů před uvedením do provozu očistit uvnitř i vně vlhkým hadříkem.

Uvedení do provozu

-  Postavte separátní díl podstavce a přívodního kabelu (**J**) na pevnou podložku.
-  Síťovou zástrčku připojte do zásuvky s ochranným kontaktem.
-  **i** Přívodní kabel lze navinout na dno podstavce (**J**) přístroje až po požadovanou délku.
-  Stiskněte tlačítko pro otvírání víka (**E**) ve směru k rukojeti (**F**) a otevřete víko (**B**).
-  Naplňte konvici alespoň takovým množstvím vody, aby byl stav hladiny viditelný na indikátoru (**G**), nejvýše však po značku "MAX".
-  Zavřete víko (**B**) které musí zaskočit do provozní polohy. Pouze v takovém případě funguje spolehlivě automatické vypínání.
-  Rychlovarnou konvici postavte na podstavec (**J**).
-  Stlačte vypínač (**H**) dolů, provozní indikátor se rozsvítí a zařízení začne ohřívat.
-  **i** Horkou vodu získanou prvním varným postupem nepoužívejte k přípravě potravin.







Vypínací automatika

Přístroj se automaticky vypne a kontrolka provozního stavu zhasne, jakmile začne voda vřít. Chcete-li konvici vypnout před automatickým vypnutím, posuňte vypínač (**H**) nahoru. Pokud chcete znovu ohřát teplou vodu, posuňte vypínač (**H**) dolů. Jakmile začne voda vřít, varná konvice se automaticky vypne. Jestliže je v konvici málo vody, doba vypnutí se prodlouží.

Bezpečnostní systém

Tento spotřebič je vybaven ochranou proti chodu nasucho, která chrání přístroj před přehřátím při uvedení do provozu bez vody nebo s otevřeným víkem. Stane-li se, že je přístroj neúmyslně v provozu bez vody, je automaticky chráněn před přehřátím. Ohřevný proces se automaticky přeruší. Před opětovným uvedením do provozu nechte přístroj ca. 5-10 minut ochladit.

Čištění a ošetřování

-  Před každým čištěním rychlovarné konvice vytáhněte zástrčku ze sítě.
-  Nikdy nečistěte varnou konvici a podstavec v tekoucí vodě nebo dokonce ve vodě oplachováním.
-  Rychlovarnou konvici vypláchněte příležitostně čistou vodou.
-  Vnější část přístroje očistěte jen vlhkým hadříkem. Nepoužívejte ostré čisticí prostředky nebo jiné abrazivní prostředky.
-  Při čištění zasuňte prst do vylévacího otvoru (**D**). Stlačte síťovou vložku (**C**) směrem dovnitř a vyjměte ji. Při montáži nasadte síťovou vložku na jedné straně a na druhé straně ji lehce ohněte.
-  Ohřívací podstavec je vyroben z nerezové ocele. Pokud se na něm přesto objeví známky rzi, jedná se pouze o usazeniny, které ulpěly na povrchu. Seškrábněte je čisticím prostředkem z ušlechtilé oceli.

CZ

Odvápňení

Vápenné usazeniny na dně konvice mají za následek ztráty elektrické energie a mohou omezit životnost přístroje. Pokud je vrstva vodního kamene příliš silná, přístroj se vypne ještě před dosažením varu. Usazeniny pak půjde jen velmi těžko odstranit.

Přístroj by se měl podle tvrdosti vody pravidelně odvápnovat. K tomu použijte běžné, ekologicky nevhodnější odvápnovací prostředky vhodné pro zařízení z ušlechtilé oceli podle údajů výrobce.

 Přístroj naplňte nejprve vodou a potom běžným odvápnovacím prostředkem, jehož dávka nesmí být příliš velká.

 Roztok neuvádějte do varu, protože jinak se může vytvořit pěna.

 Po odvápnění vypláchněte rychlovarnou konvici důkladně čistou vodou. Nikdy nevylévejte odvápnovací prostředky do výlevek z emailu a nikdy je znovu nepoužívejte.

Co dělat, když...

- se přístroj vypíná ještě před dosažením varu?
 - Dno konvice je již příliš zaneseno vodním kamenem. Ošetřete konvici obvyklými prostředky pro odstraňování vodního kamene. Dodržujte pokyny výrobce prostředku.
- se přístroj nevypíná vůbec?
 - Zavřete víko tak, aby zaklaplo.
 - Nasad'te správně síťovou vložku.
- se vroucí voda z konvice obtížně vylévá?
 - Odstraňte vodní kámen ze síťové vložky.
- přístroj nelze zapnout?
 - po provozu zcela bez vody nebo s malým množstvím vody přístroj ještě dostatečně nevychladl. Chvilu počkejte a zkuste přístroj zapnout znovu.

Technické údaje

Napětí sítě: 220 - 240 V/50 Hz
 Příkon: 2000 - 2400 W
 Maximální objem vody: 1,75 litrů

-  Tento spotřebič odpovídá následujícím směrnici ES:
- Směrnice pro nízké napětí 2006/95/EC
 - Směrnice pro elektromagnetickou slučitelnost 89/336/EEC s dodatky 92/31/EEC a 93/68/EEC

PL Szanowni klienci

Prosimy o staranne przeczytanie tej instrukcji obsługi. Należy szczególnie zwrócić uwagę na zasady bezpieczeństwa, które podano na pierwszych stronach! Instrukcję obsługi należy przechowywać w celu korzystania z niej w późniejszym terminie. Instrukcję tę należy przekazać ewentualnemu następnemu użytkownikowi tego sprzętu.

 Symbol trójkąta ostrzegawczego i/lub słowa ostrzegawcze (**Ostrzeżenie!**, **Niebezpieczeństwo!**, **Uwaga!**) są stosowane w celu podkreślenia zagrożeń osobistych lub podkreślenia informacji ważnych dla zachowania użyteczności sprzętu. Prosimy o bezwarunkowe ich przestrzeganie.

 Ten symbol wskazuje kolejne czynności podczas obsługi sprzętu.

 Tym symbolem oznaczono informacje uzupełniające, dotyczące obsługi i praktycznych zastosowań sprzętu.

 Symbolem koniczynki oznaczono rady i wskazówki dotyczące ekonomicznego i przyjaznego dla naturalnego środowiska sposobu używania sprzętu.

Opis sprzętu

- A** Obudowa
- B** Pokrywa
- C** Wkład filtrujący
- D** Otwór wylewowy
- E** Zwolnienie blokady pokrywy
- F** Uchwyt
- G** Wskaźnik poziomu wody
- H** Włącznik / Wyłącznik ze wskaźnikiem pracy
- J** Oddzielna podstawa i przewód doprowadzający zasilanie
- K** Tabliczka znamionowa

Zasady bezpieczeństwa

Bezpieczeństwo tego urządzenia odpowiada uznanym zasadom techniki oraz ustawie o bezpieczeństwie urządzeń. Jako producent sprzętu szczególnie zalecamy stosowanie się do poniższych zasad bezpieczeństwa

Ogólne zasady bezpieczeństwa

- Sprzęt ten można podłączać tylko do źródła zasilania, którego napięcie jest zgodne z podanym na tabliczce znamionowej (**K**)!
- Wtyk sieciowy przewodu zasilającego nigdy nie powinien być wyjmowany z gniazdka przez pociąganie za przewód.
- Jeśli przewód zasilający czajnika jest uszkodzony, w celu uniknięcia zagrożenia należy go wymienić u producenta lub w jego serwisie lub przez inny przeszkolony personel.
- Nie należy w żadnym wypadku używać czajnika, jeśli został upuszczony na ziemię lub ma widoczne uszkodzenia.
- Urządzenie może być naprawiane wyłącznie przez specjalistów. Niefachowe naprawy mogą prowadzić do wystąpienia dużych zagrożeń dla bezpieczeństwa w użytkowaniu urządzenia. W razie konieczności przeprowadzenia naprawy należy zwrócić się do serwisu lub autoryzowanego sprzedawcy.
- Wtyk należy zawsze wyjąć z gniazdka
 - przed każdym czyszczeniem i konserwacją,
 - po każdym użyciu,
 - w razie zakłóceń podczas pracy.
- To urządzenie nie jest przeznaczone do użycia przez osoby (w tym dzieci) z ograniczonymi możliwościami fizycznymi, manualnymi lub umysłowymi albo wykazujących brak doświadczenia lub wiedzy w tym zakresie, chyba że osoba

PL

odpowiedzialna za ich bezpieczeństwo sprawuje w początkowym okresie nad nimi nadzór lub udzielono instrukcji dotyczących użycia tego urządzenia.

Zagrożenie dla dzieci

- Czajnik należy eksploatować zawsze pod kontrolą.
- Należy zachować szczególną ostrożność w obecności dzieci!
- Materiał, jak np. torba foliowa nie mogą dostać się do rąk dzieci.
- Nie wolno dopuścić do tego, aby urządzeniem bawiły się dzieci.

Na co należy szczególnie zwrócić uwagę podczas eksploatacji czajnika

- Przed uruchomieniem należy sprawdzić, czy przewód zasilający i wtyczka są suche.
- Nigdy nie należy chwycić czajnika wilgotnymi rękoma podczas jego pracy.
- Nie należy używać czajnika poza zamkniętymi pomieszczeniami.
- Podczas pracy czajnika występują wysokie temperatury, które mogą doprowadzić do oparzenia dłoni przez nieostrożny dotyk jego powierzchni. Czajnik należy chwycić tylko za uchwyt (F), który jest do tego przeznaczony.
- Czajnik należy użytkować tylko pod kontrolą. Czajnika nie należy stawiać na gorących powierzchniach, użytkować lub stawiać w bliskości otwartego ognia.
- Uwaga: Nadmierne napełnienie czajnika może spowodować rozbryzgnięcie wrzącej wody. Czajnik należy napełniać tylko do oznakowania maksymalnego poziomu napełnienia.
- Czajnik jest przeznaczony tylko do gotowania i podgrzewania wody! Nigdy nie należy wkładać do czajnika środków spożywczych lub półproduktów spożywczych. W czajniku nie należy nigdy podgrzewać

mleka lub rosółu! Nie należy wkładać do czajnika żadnych przedmiotów!

- Nigdy nie należy używać czajnika bez założonej pokrywy (B), gdyż nie działa wówczas funkcja automatycznego wyłączenia.
- Podczas pracy nie należy odwracać sprzętu do góry dnem.
- Nigdy nie zanurzać czajnika w wodzie!
- Chronić sprzęt i przewód przed nagrzewaniem i wilgocią.
- Producent nie odpowiada za powstałe szkody, spowodowane niezgodnym z przeznaczeniem użyciem lub nieprawidłową obsługą.
- Zawsze dokładnie opróżniać czajnik. Nie pozostawiać w czajniku przez dłuższy czas wody.
- Nie włączać urządzenia bez wody.
- Przed wyjęciem czajnika z podstawy należy upewnić się, czy czajnik jest wyłączony
- Używać czajnik wyłącznie ze znajdującą się w komplecie podstawą.

Recykling



Material opakowania

Materiały opakowania mogą bez ograniczeń zostać powtórnie przetworzone. Elementy z tworzyw sztucznych są oznakowane, np. >PE<, >PS<, itd. Usuwać materiały opakowań zgodnie z ich oznaczeniem w komunalnych zakładach utylizacyjnych, do przewidzianych w tym celu pojemników zbiorczych.



Wyeksploatowane urządzenie









Symbol  na produkcie lub na opakowaniu oznacza, że tego produktu nie wolno traktować tak, jak innych odpadów domowych. Należy oddać go do właściwego punktu skupu surowców wtórnych zajmującego się złomowanym sprzętem elektrycznym i elektronicznym.

Właściwa utylizacja i złomowanie pomagają w eliminacji niekorzystnego wpływu złomowanych produktów na środowisko naturalne oraz zdrowie. Aby uzyskać szczegółowe dane dotyczące możliwości recyklingu niniejszego urządzenia, należy skontaktować się z lokalnym urzędem miasta, służbami oczyszczania miasta lub sklepem, w którym produkt został zakupiony.

Wskazówki dotyczące obsługi

Przed uruchomieniem nowego czajnika, należy ze względów higienicznych wyczyścić go wilgotną szmatką.

Uruchomienie

-  Podstawę (**J**) należy ustawić na stabilnym podłożu.
-  Wtyk sieciowy włożyć do zabezpieczonego gniazdka sieciowego.
-  Odcinek zbędnego przewodu sieciowego należy nawinąć wokół podstawy (**J**).
-  Nacisnąć zwolnienie blokady pokrywy (**E**) w kierunku uchwytu (**F**) i otworzyć pokrywę (**B**).
-  Włączyć co najmniej tyle wody, aby poziom wody był widoczny na wskaźniku poziomu wody (**G**), jednakże najwyżej do oznaczenia MAX.
-  Pokrywę (**B**) zamknąć aż do zatrzaśnięcia. Zamknięcie pokrywy zapewnia działanie funkcji automatycznego przerwania gotowania.
-  Czajnik postawić wna podstawie (**J**).
-  Włącznik / Wyłącznik (**H**) wcisnąć do dołu – nastąpi zaświecenie wskaźnika pracy i czajnik zaczyna podgrzewać wodę.
-  Wody z pierwszego gotowania nie należy używać do celów spożywczych.





Automatyczne wyłączenie

Czajnik wyłączy się automatycznie i zgaśnie wskaźnik włączenia, po zagotowaniu się wody. W przypadku potrzeby wcześniejszego przerwania procesu podgrzewania, należy po prostu wcisnąć do góry Włącznik / Wyłącznik (**H**). Jeśli woda ma zostać ponownie zagotowana, należy ponownie wcisnąć do dołu Włącznik / Wyłącznik (**H**). W momencie zagotowania się wody, czajnik wyłączy się automatycznie. Jeśli czajnik jest napełniony małą ilością wody, czas do wyłączenia wydłuża się.

System bezpieczeństwa

Urządzenie jest wyposażone w zabezpieczenie uniemożliwiające włączenie pustego czajnika. Jest to ochrona przed przegrzaniem się włączonego czajnika bez wody lub nadmiernego gotowania się wody w czajniku z otwartą pokrywą. Jeśli przez pomyłkę sprzęt zostanie włączony bez wody, jest automatycznie chroniony przed przegrzaniem. Proces podgrzewania zostanie automatycznie przerwany. Przed ponownym włączeniem sprzętu musi upłynąć około 5–10 minut w celu jego schłodzenia.

Czyszczenie i konserwacja

-  Przed każdym czyszczeniem czajnika należy wyjąć wtyk sieciowy.
-  Nigdy nie należy czyścić czajnika i podstawy pod bieżącą wodą lub w kąpielni myjącej.
-  Czajnik od czasu do czasu należy przepłukać czystą wodą.
-  Zewnętrzną obudowę należy czyścić wilgotną szmatką. Nie stosować ostrych i szorstkich środków do czyszczenia.

PL

 W celu oczyszczenia wkład filtrujący (C) wcisnąć do wewnątrz palcem przez otwór wylewowy (D) i wyjąć. Aby zamontować wkład filtrujący, należy wprowadzić jedną z jego boków, a drugi bok wkładu lekko nagiąć i włożyć.

 Ogrzewany spód jest wykonany z nierdzewnej stali szlachetnej. Jeśli jednak pojawiłyby się ślady rdzy, są to jedynie osady pozostające na powierzchni. Należy je usuwać środkiem do czyszczenia stali szlachetnej.

Usuwanie kamienia

Osady kamienia na dnie czajnika prowadzą do strat energii i mogą negatywnie wpłynąć na żywotność urządzenia. Czajnik wyłącza się przed zagotowaniem, gdy warstwa kamienia jest za gruba. Jest ona wtedy trudna do usunięcia. W zależności od twardości wody, należy regularnie usuwać kamień. W tym celu należy stosować dostępnych na rynku, przyjaznych dla środowiska środków usuwających kamień ze stali szlachetnej, które są polecane przez producenta.

 Po nalaniu wody należy dodać dostępny na rynku środek usuwający kamień w odpowiednich proporcjach.

 Roztworu w żadnym wypadku nie należy gotować, ponieważ może nastąpić jego spienienie.

 Po usunięciu kamienia, czajnik należy gruntownie przepłukać w czystej wodzie. Nigdy nie należy ponownie używać ani wylewać środka do usuwania kamienia do emaliowanego zlewu.

Co zrobić, gdy...

- czajnik wyłącza się przed zagotowaniem?
 - Na dnie czajnika jest za gruba warstwa kamienia. Usunąć osad dostępnym w handlu środkiem do usuwania kamienia, który nadaje się do użycia na stali szlachetnej. Należy przy tym przestrzegać wskazówek producenta.
- urządzenie nie wyłącza się?
 - Zamknąć pokrywę do zatrzaśnięcia.
 - Poprawnie osadzić wkład filtrujący.
- woda trudno wylewa się z czajnika?
 - Usunąć kamień z wkładu filtrującego.
- urządzenie nie daje się włączyć?
 - po działaniu bez wody lub z małą ilością wody urządzenie nie jest wystarczająco schłodzone. Krótko odczekać i ponownie spróbować.

Dane techniczne

Napięcie sieci: 220 - 240 V/50 Hz
 Moc znamionowa: 2000 - 2400 W
 Maks. pojemność: 1,75 litra

-  Urządzenie spełnia wymagania Dyrektyw Unii Europejskiej:
- Dyrektywa 2006/95/EC – niskie napięcie
 - Dyrektywa 89/336/EEC ze zmianami 92/31/EEC oraz 93/68/EEC – kompatybilność elektromagnetyczna

H

H Tisztelt Vásárló!

Kérjük, figyelmesen olvassa el ezt a használati útmutatót. Mindenekelőtt azt kérjük, hogy az útmutató első lapjain közölt biztonsági tudnivalókat tartsa be. A használati útmutatót gondosan őrizze meg, hogy később is felhasználhassa. Ha a készüléket eladja vagy elajándékozza, kérjük, adja tovább az útmutatót is az új tulajdonosnak.



A figyelmeztető háromszöggel és/vagy figyelmeztető szavakkal (**Figyelmeztetés!**, **Vigyázat!**, **Figyelem!**) olyan tudnivalókat emelünk ki, amelyek az Ön biztonsága vagy a készülék működőképessége szempontjából fontosak. Kérjük feltétlenül vigye figyelembe ezeket.



Ez a jel lépésről lépésre vezeti Önt a készülék kezelése során.



Ez után a jel után kiegészítő tájékoztatást kap a készülék kezeléséről és gyakorlati alkalmazásáról.



A lóhere a készülék gazdaságos és környezetkímélő alkalmazásához adott tippeket és tájékoztatásokat jelöl.

készülék leírása

- A** burkolat
- B** fedél
- C** szűrőbetét
- D** kiöntőnyílás
- E** fedélkioldó
- F** fogó
- G** vízszintjelző
- H** Be-/Kikapcsoló üzemmódot jelzővel
- J** külön lábazat és csatlakozószinór
- K** típus tábla



Biztonsági tudnivalók

Ezen készülékek biztonsága megfelel a technika jelenlegi állásának és a készülékbiztonsági törvénynek. Gyártóként mégis úgy érezzük, hogy ismertetnünk kell Önökkel a következő biztonsági útmutatásokat.

Általános biztonság

- A készüléket csak olyan villamos hálózatra szabad csatlakoztatni, amelynek feszültsége megegyezik az adattáblán feltüntetett értékkel (**K**).
 - A hálózati dugót soha ne a csatlakozószinóránál fogva húzza ki az aljzatból!
 - A készülék csatlakozószinórjának meghibásodása esetén a veszélyeztetés elkerülése érdekében azt a gyártó, annak vevőszolgálat, avagy szakember cserélheti ki.
 - Semmiképpen e helyezze üzembe a vízforralót, ha leesett vagy láthatóan megsérült.
 - A készüléken javításokat csak szakember végezhet. A szakszerűtlen javítások jelentős károkat okozhatnak. Amennyiben javításra van szükség, forduljon a vevőszolgálathoz vagy a hivatalos márkakereskedőhöz.
 - A hálózati dugót a következő esetekben mindig ki kell húzni:
 - minden tisztítás és ápolás előtt
 - minden használat után
 - ha működtetés közben üzemzavarok lépnek fel.
 - Korlátozott fizikai, érzékelési és szellemi képességű vagy a készülék kezeléséhez szükséges tapasztalattal és tudással nem rendelkező személy (beleértve a gyermekeket) a készüléket kizárólag csak az értük felelős személy kezdeti felügyelete mellett vagy útmutatása alapján használhatja.
- ### Gyermekek biztonsága
- Az expressz-vízforralót csak felügyelet alatt működtesse.

(H)

- Gyermeket különösen felügyelet alatt kell tartani!
- Csomagolóanyagok (pl. fóliaszákok) nem gyermekek kezébe valók.
- Győződjön meg, hogy gyermekek nem tudják a készüléket játék céljára használni!

Az expressz vízforraló működtetése során a következőket kell figyelembe venni:

- A készülék bekapcsolása előtt győződjön meg arról, hogy száraz-e a csatlakozószinór és a hálózati dugó.
- Ne kapcsolja be vizes kézzel a vízforralót!
- Soha ne használja a készüléket zárt helyiségen kívül.
- Működés közben az expressz vízforraló erősen felmelegszik. Emiatt a használó nem szakszerű kezelés esetén megégetheti magát. Az égési sérülések elkerülhetők, ha a készüléket csak a fogójánál fogja meg (**F**).
- A vízforralót csak felügyelet alatt működtesse. Ne tegye forró felületre vagy nyílt láng közelébe és ne használja azt ilyen helyeken.
- Figyelem: Túl sok víz betöltése után a forrásban lévő víz kifröcskölhet. A vízforralót ezért legfeljebb a maximum jelig töltsse fel.
- A vízforralót kizárólag vízforralásra szabad használni. Soha ne töltsön élelmiszert vagy élelmiszer-adalékokat a vízforralóba, és ne melegítsen benne tejet vagy levest. Ne tegyen semmilyen tárgyat a vízforralóba.
- A készüléket soha ne használja úgy, hogy a fedél (**B**) nyitva van, mert különben a kikapcsoló automatika nem tud működni.
- A készüléket üzemelése közben ne mozdítsa el a helyéről.
- A készüléket soha ne mártsa vízbe!
- Óvja a készüléket és a csatlakozószinórt forróságtól, nedvességtől.

- A gyártó nem vállal felelősséget a nem rendeltetésszerű használat vagy a helytelen kezelés miatt esetleg fellépő meghibásodásért.
- A fazekat maradéktalanul ürítse ki. Hosszabb ideig ne hagyjon benne maradék vizet a készülékben.
- A készüléket ne kapcsolja be víz nélkül.
- Győződjön meg arról, hogy a vízforraló ki van kapcsolva, mielőtt leveszi a talpáról.
- Soha ne használja a vízforralót más lábazattal.

Ártalmatlanítás



Csomagolóanyag

A csomagolóanyaghoz felhasznált anyag környezetkímélő és újra felhasználható. A műanyag részek külön meg vannak jelölve, pl. >PE<, >PS< stb. A csomagolóanyagot a rajta lévő jelölésnek megfelelően az ártalmatlanító helyeken az arra kijelölt gyűjtőtartályba ártalmatlanítsa.





Elhasznált készülék

A terméken vagy a csomagoláson található  szimbólum azt jelzi, hogy a termék nem kezelhető háztartási hulladékként. Ehelyett a terméket el kell szállítani az elektromos és elektronikai készülékek újrahasonosítására szakosodott megfelelő begyűjtő helyre. Azzal, hogy gondoskodik ezen termék helyes hulladékba helyezésétől, segít megelőzni azokat, a környezetre és az emberi egészségre gyakorolt potenciális kedvezőtlen következményeket, amelyeket ellenkező esetben a termék nem megfelelő hulladékkezelése okozhatna. Ha részletesebb tájékoztatásra van szüksége a termék újrahasonosítására vonatkozóan, kérjük, lépjen kapcsolatba a helyi önkormányzattal, a háztartási hulladékok kezelését végző szolgálattal vagy azzal a bolttal, ahol a terméket vásárolta.

Kezelési tudnivalók

Az új vízforralót üzembe helyezése előtt tanácsos higiéniai okokból belül és kívül nedves ruhával letörölni.

Üzembe helyezés

-  Állítsa a lábamatot (**J**) szilárd alapra.
-  A hálózati csatlakozó dugót dugja be egy védőérintkezős aljzatba.
-  A csatlakozószinór főleges részét a lábamat (**J**) aljában lehet elhelyezni.
-  Nyomja a fedélkioldót (**E**) a fogó (**F**) irányába, és ezáltal nyissa ki a fedelet (**B**).
-  Legalább annyi vizet töltsön be, hogy a vízszintjelzőn (**G**) a vízszint látható legyen. Legfeljebb azonban a max-jelig töltsse a vizet.
-  A fedelet (**B**) bepattanásig hajtja le. Ez biztosítja az automata kikapcsolás megfelelő működését.
-  Helyezze a vízforralót lábamatra (**J**).
-  Nyomja a Be-/Kikapcsolót (**H**) lefelé, a működésjelző világít, és a készülék fűteni kezd.
-  Az első forralási műveletből származó vizet ne használja élelmiszer készítésére.







Kikapcsoló automatika

Amikor felforr a víz, a készülék automatikusan kikapcsol, és kialszik a működésjelző lámpa. Ha a vízmelegítést az automatikus kikapcsolást megelőzően le akarja állítani, egyszerűen nyomja fölfelé a be/kikapcsolót (**H**). Ha újra fel akarja forralni a kihűlt vizet, nyomja lefelé újra a be/kikapcsolót (**H**). Amikor felforr a víz, a vízforraló automatikusan kikapcsol. Ha csak kevés vizet tölt a kannába, a kikapcsolási idő hosszabb.

Biztonsági rendszer

Ez a készülék szárazon való működés elleni védelemmel van ellátva. Víz nélkül való bekapcsolás esetén vagy ha a fazék forrás közben kiürül, mert a fedél nyitva van, ez védi a készüléket túlmelegedés ellen. Arra az esetre, ha a készüléket véletlenül valamikor víz nélkül működtetik, túlmelegedés ellen automatikusan védve van A fűtési folyamat automatikusan megszakad. Újabb bekapcsolás előtt hagyja kb. 5-10 percig hűlni a készüléket.

Tisztítás és ápolás

-  A vízforraló tisztítása előtt mindig húzza ki a hálózati csatlakozót.
-  A vízforralót és a lábamatot soha ne tisztítsa folyó víz alatt vagy a mosogatóvízben.
-  A vízforralót néha öblítse ki tiszta vízzel.
-  A készülék külsejét csak nedves ruhával törölje le. Ne használjon karcolást előidéző vagy súroló hatású tisztítószeret.
-  A szűrőbetétet (**C**) tisztítás előtt nyomja be a kiöntőnyíláson (**D**) keresztül, majd távolítsa el. A szűrőbetét visszahelyezésénél először a betét egyik, majd kicsit meghajlítva a másik oldalát illessze be.
-  A melegen tartó lap rozsdamentes nemesacélból készült. Ha mégis rozsdafoltok mutatkoznak, akkor ezek csak a felületre tapadó lerakódások. Ezeket rozsdamentes acélból készült tisztítóeszközzel kell eltávolítani.

H

A vízkő eltávolítása

A fazék fenekére lerakódó vízkő energiaveszteséget okoz, és lerövidítheti a készülék élettartamát. A készülék forralás előtt kikapcsol, ha a vízkőréteg túl vastag. A vízkövet azután már csak nagyon nehezen lehet ismét eltávolítani.

A készülékből a vízkeménységtől függően ajánlatos rendszeresen eltávolítani a vízkövet. A vízkő eltávolításához üzletben kapható, lehetőleg környezetkímélő, rozsdamentes acélhoz alkalmas vízkő-eltávolító oldószert alkalmazzon a gyártó útmutatója szerint.

 Először töltsen meg vízzel a tartályt, s csak ezután adja hozzá az óvatosan adagolt, kereskedelemben kapható oldószert.

 Az oldatot semmiképpen se forralja fel, mivel könnyen kifuthat.

 A vízkő eltávolítása után tiszta vízzel alaposan öblítse ki a vízforralót. Soha ne öntse az oldószert zománcos lefolyóba, és ne használja fel újra.

Mit kell tenni akkor, ha...

- A készülék forrás előtt kikapcsol?
 - fazék alja túl erősen vízkövesedett. A kereskedelemben kapható, rozsdamentes acélhoz alkalmas vízkő-eltávolítóval kell kezelni. A gyártó használati útmutatásait figyelembe kell venni.
- Nem kapcsol ki a készülék?
 - Zárja a fedelet bekattanásig.
 - A szűrőbetétet korrekten tegye be.
- A fazékból nehezen lehet kiönteni a vizet?
 - Távolítsa el a vízkövet a szűrőbetétről.
- A készüléket nem lehet bekapcsolni?
 - Víz nélkül vagy nagyon kevés vízzel történő működtetés után a készülék még nem hult le kielégítően. Várjon egy kicsit és próbálja meg újra.

Műszaki adatok

Hálózati feszültség: 220 - 240 V/50 Hz
Teljesítményfelvétel: 2000 - 2400 W
Max. betölthető mennyiség: 1,75 liter

CE Ez a készülék megfelel az EK alábbi irányelveinek:

- 2006/95 "A kiefeszültségről szóló irányelv"
- 89/336/EGK, "Az elektromágneses kompatibilitásról szóló irányelv", beleértve a 92/31/EGK és 93/68/EGK számú módosításokat is

SK

SK Vážený zákazník,

prečítajte si pozorne tieto pokyny na obsluhu.

Najmä dodržiavajte bezpečnostné pokyny na prvých stranách tohto návodu na obsluhu! Odložte si tieto pokyny na obsluhu pre budúcu potrebu. Tento návod na obsluhu odovzdajte prípadne ďalšiemu používateľovi tohto prístroja.

 Výstražný trojuholník a/alebo kľúčové slová (Nebezpečenstvo!, Upozornenie!, Dôležité!) vás upozorňujú na informácie, ktoré sú dôležité pre vašu bezpečnosť alebo správne fungovanie prístroja. Je nevyhnutné, aby sa tieto informácie dodržiavali.

 Tento symbol vás krok za krokom prevedie cez postup obsluhy vášho prístroja.

 Vedľa tohto symbolu sa budú nachádzať dodatočné informácie a praktické rady o používaní prístroja.

 Ďatelina označuje rady a informácie o hospodárnom a ekologickom používaní prístroja.

Popis prístroja

- A** Kryt
- B** Veko
- C** Filtrovacia vložka
- D** Hrdlo
- E** Uvoľňovacie tlačidlo pre veko
- F** Rukoväť
- G** Ukazateľ hladiny vody
- H** Hlavný vypínač s kontrolkou
- J** Samostatná základňa a napájací kábel
- K** Typový štítok

! Bezpečnostné pokyny

Tento prístroj je v súlade so schválenými technologickými štandardmi pre bezpečnosť a nemecký zákon o bezpečnosti zariadení. Jednako však ako výrobca vás musíme zoznámiť s nasledujúcimi bezpečnostnými pokynmi.

Všeobecná bezpečnosť

- Zariadenie sa smie pripojiť len na taký zdroj elektrického napätia, ktorý má rovnaké napätie, ako je uvedené na typovom štítku (**K**)!
- Nikdy neodpájajte prístroj z elektrickej zásuvky t'ahom za napájací kábel, ale za zástrčku.
- Ak je napájací kábel tohto zariadenia poškodený, musí byť vymenený výrobcom alebo v servisnom stredisku, prípadne vyškoleným elektrikárom, aby nedošlo k ohrozeniam.
- Kanvicu nepoužívajte, ak spadla, alebo je viditeľne poškodená.
- Opravy tohto prístroja smú vykonávať len kvalifikovaní servisní technici. Ak sa prístroj nesprávne opraví, môže dôjsť k vážnym ohrozeniam. Ak je oprava nevyhnutná, vyhľadajte zákaznícke oddelenie alebo autorizovaného predajcu.
- Zástrčku vytiahnite vždy
 - pred čistením a pri ošetrovaní kanvice,
 - po každom použití,
 - a v prípade poruchy počas prevádzky.
- Tento prístroj nesmú používať osoby (vrátane detí) so zníženými fyzickými, zmyslovými alebo rozumovými schopnosťami, nedostatkom skúseností a vedomostí, pokiaľ neboli upovedomení o používaní prístroja alebo nepracujú pod dozorom osoby zodpovednej za ich bezpečnosť.

(SK)

Bezpečnosť detí

- Rýchlovarnú kanvicu nenechávajte bez dozoru.
- Buďte mimoriadne opatrní, ak s kanvicou manipulujú deti!
- Obalový materiál, napr. plastové vrecká, sa nesmú dostať do rúk detí.
- Na deti je potrebné dohliadať, aby sa s týmto prístrojom nehrali.

Body na zapamätanie pri používaní rýchlovarnej kanvice

- Pred zapnutím zariadenia sa uistite, či napájací kábel a zástrčka sú suché.
- Kanvicu nikdy nepoužívajte s mokrymi rukami.
- Zariadenie nikdy nepoužívajte vo vonkajšom prostredí.
- Pri používaní rýchlovarnej kanvice sa dosahujú vysoké teploty, ktoré môžu spôsobiť oparenie, ak sa s kanvicou pracuje neopatrne. Preto kanvicu držte len za vytvorenú rukoväť (F).
- Kanvicu nenechávajte bez dozoru. Kanvicu nedávajte alebo nepoužívajte na horúcich povrchoch alebo v blízkosti otvorených plameňov.
- Upozornenie: Ak je kanvica preplnená, tak vzniká nebezpečenstvo vystreknutia vriacej vody. Preto nikdy kanvicu nenapĺňajte nad značku maxima.
- Kanvicu používajte len na ohrev vody! Do kanvice nikdy nedávajte potraviny alebo prísady do potravín. V kanvici nikdy neohrievajte mlieko alebo iné suroviny! Do kanvice nedávajte žiadne predmety!
- Kanvicu nikdy nepoužívajte s otvoreným vekom (B), pretože inak nemôže fungovať automatický vypínač.
- Zariadenie nepresúvajte, ak je zapnuté.

- Zariadenie nikdy neponárajte do kvapaliny!
- Chráňte zariadenie a kábel pred teplom a vlhkom.
- Ak sa zariadenie používa na akýkoľvek iný účel alebo nesprávnym spôsobom, výrobca nezodpovedá za akékoľvek škody, ktoré môžu vzniknúť.
- Kanvicu vždy úplne vyprázdňte. Nenechávajte v kanvici zvyšnú vodu počas dlhého obdobia.
- Zariadenie nezapínajte bez vody.
- Skôr ako kanvicu zoberiete zo základne, tak sa presvedčite, že je vypnutá.
- Kanvicu používajte len s príslušnou základňou.

Likvidácia**Obalový materiál**

Obalový materiál chráni životné prostredie a je recyklovateľný. Plastové súčiastky sú označené značkami, napr. >PE<, >PS< atď. Prosíme, aby ste obalový materiál dali do príslušnej odpadovej nádoby na mieste zberu druhotných surovín.

**Staré zariadenie**









Symbol  na výrobku alebo na obale označuje, že výrobok sa nesmie odhodiť do domového odpadu. Namiesto toho sa musí odnieť na zberné miesto pre recykláciu elektrických a elektronických zariadení. Tým, že zabezpečíte správnu likvidáciu tohto výrobku, pomôžete zabrániť prípadným negatívnym dôsledkom na životné prostredie a ľudské zdravie, ku ktorému by inak mohlo dôjsť v prípade nesprávnej likvidácie tohto výrobku. Podrobnejšie informácie o recyklácii tohto výrobku môžete

získať od vášho miestneho úradu, spracovateľa vášho domového odpadu alebo v obchode, kde ste tento výrobok zakúpili.

Používanie kanvice

Pred prvým použitím kanvice je potrebné kanvicu z hygienických dôvodov vyutierat' zvnútra aj zvonku vlhkou handrou.

Prvé použitie

-  Postavte základňu (**J**) na pevný povrch.
-  Zasuňte zástrčku do elektrickej zásuvky.
-  Ak je napájací kábel dlhší ako je potrebné, je možné ho zvinúť do základne (**J**).
-  Stlačte uvoľňovacie tlačidlo pre veko (**E**) smerom k rukoväti (**F**) a otvorte veko (**B**).
-  Naplňte kanvicu vodou tak, aby bola aspoň viditeľná na ukazovateli hladiny vody (**G**), avšak nie vyššie ako je značka Max.
-  Zatvorte veko (**B**), až pokiaľ nezaklapne. Automatický vypínač môže spoľahlivo fungovať jedine v takomto prípade.
-  Položte kanvicu na základňu (**J**).
-  Stlačte hlavný vypínač (**H**) smerom dolu, hlavná kontrolka sa rozsvieti a kanvica začne ohrievať.
-  Na prípravu jedla nepoužívajte vodu z prvého varného cyklu.

Automatické vypnutie

Kanvica sa automaticky vypne a hlavná kontrolka zhasne, keď sa voda uvarí.

Ak si želáte ukončiť proces varenia skôr, ako sa kanvica automaticky vypne, jednoducho posuňte hlavný vypínač (**H**) nahor. Ak chcete ohriať už skôr zovretú vodu, stlačte znovu hlavný vypínač (**H**).







Po uvarení vody sa kanvica automaticky vypne. Ak je v kanvici len málo vody, trvá dlhšie, pokiaľ sa vypne.

Bezpečnostný systém

Toto zariadenie je vybavené automatickým vypínačom v prípade vyvarenia vody. Táto vlastnosť chráni zariadenie pred prehriatím v prípade, ak sa zapne bez vody alebo pred varením bez zatvoreného veka. Ak sa zariadenie náhodou zapne bez vody, tak je automaticky chránené pred prehriatím. Proces ohrevu sa automaticky preruší. Pred opätovným použitím kanvice ju nechajte vychladnúť na 5-10 minút.

(SK)



Čistenie a údržba

-  Pred čistením kanvicu vždy odpojte z elektrickej siete.
-  Kanvicu a základňu nikdy nečistite pod tečúcou vodou alebo ju neponárajte do vody na čistenie.
-  Príležitostne opláchnite kanvicu čistou vodou.
-  Zariadenie vyčistite zvonka len vlhkou handričkou. Na čistenie nepoužívajte brúsne alebo rozpúšťacie čistiace prostriedky.
-  Na čistenie stlačte filtrovaciu vložku (C) jedným prstom cez hrdlo (D) smerom dovnútra kanvica a vyberte. Ak chcete filtrovaciu vložku nasadiť naspäť, nasuňte ju najprv z jednej strany a potom druhú ohnite tak, aby ľahko zapadla na miesto.
-  Ohrievacia základňa je vyrobená z nehrdzavejúcej ocele. Ak sa však aj tak objavia stopy hrdze, ide len o povlak zachytený na povrchu. Je možné ich odstrániť čistiacim prostriedkom na nehrdzavejúcu oceľ.

Odvápnenie

Vápencové usadeniny na dne kanvice spôsobujú stratu energie a ovplyvňujú funkčnosť zariadenia. Ak je hrúbka vápencovej usadeniny príliš hrubá, tak sa zariadenie vypne ešte pred varom. Je potom len veľmi ťažko odstrániteľná.

Zariadenie je potrebné pravidelne odvápnovať v závislosti na stupni tvrdosti vody. Používajte štandardný odvápnovač podľa pokynov; uprednostňujte odvápnovací prostriedok šetrný k životnému prostrediu pre nehrdzavejúcu oceľ v súlade s pokynmi od výrobcu.

-  Najprv nalejte vodu a potom štandardný odvápnovací prípravok, ktorý nie je príliš silný.
-  Roztok neprevádzajte, pretože by mohol vypeniť.
-  Po odvápnení dôkladne kanvicu vypláchnite čistou vodou. Nikdy nevyliievajte odvápnovací prostriedok do smaltovaného drezu a nepoužívajte ho opakovane.

Čo robiť, ak ...

- sa zariadenie vypne pred varom?
 - Základňa kanvice je príliš silno zavápnená. Ošetríte štandardným odvápnovacím prostriedkom vhodným pre nehrdzavejúcu oceľ. Dodržiavajte pokyny na používanie od výrobcu.
- sa zariadenie nevypína?
 - Zatvorte veko tak, aby zapadlo.
 - Vložte správne filter.
- sa kanvice zle vylieva?
 - Odvápnite filtrovaciu vložku.
- zariadenie nie je možné zapnúť?
 - Po spustení s veľmi malým množstvom vody alebo bez vody, zariadenie ešte dostatočne nevychladlo. Pred ďalším pokusom chvíľku počkajte.

Technické údaje

Sieťové napätie: 220 - 240 V/50 Hz
 Príkon: 2000 - 2400 W
 Max. objem naplnenia: 1,75 litra

 Tento prístroj je v súlade s nasledujúcimi smernicami ES:

- Smernica o nízkom napätí 2006/95/EC
- EMC Smernica 89/336/EEC v znení doplnkov 92/31/EEC a 93/68/EEC

SLO

(SLO) Spoštovani kupec!

Prosimo, pozorno preberite ta navodila za uporabo. Bodite posebej pozorni na varnostne napotke na prvih straneh navodil. Navodila za uporabo shranite za poznejšo rabo in jih izročite morebitnemu prihodnjemu lastniku naprave.

 Opozorilni trikotnik in/ali signalne besede (**Opozorilo!**, **Previdno!**, **Pozor!**) označujejo napotke, ki so pomembni za vašo varnost ali delovanje naprave, zato jih nujno upoštevajte.

 Ta znak vas vodi po posameznih korakih uporabe naprave.

 Temu znaku sledijo dodatne informacije o delovanju in praktični uporabi naprave.

 Deteljica označuje različne nasvete in napotke za gospodarno in okolju prijazno uporabo naprave.

Opis aparata

- A Ohišje
- B Pokrov
- C Cedilo
- D Iztok
- E Gumb za odpiranje pokrova
- F Ročaj
- G Indikator nivoja vode
- H Stikalo VKLOP/IZKLOP s kontrolno lučko
- J Samostojen podstavek in omrežni kabel
- K Napisna tablica

! Varnostni napotki

Aparat ustreza priznanim tehnološkim standardom glede varnosti in nemškemu zakonu o varnosti električnih aparatov. Navzlic temu kot proizvajalec menimo, da je naša dolžnost, da vas seznanimo z naslednjimi varnostnimi napotki.

Splošna varnost

- Aparat je lahko priključen samo na takšno električno omrežje, katerega napetost in frekvenca ustrezata podatkom, ki so navedeni na napisni tablici (**K**)!
- Nikdar ne vlecite za kabel, da bi tako vzeli vtič iz vtičnice, temveč vselej primite za vtič.
- Če je omrežni kabel poškodovan, ga mora proizvajalec, njegov servis ali druga kvalificirana oseba zamenjati, da se prepreči nevarnost.
- Nikdar ne uporabljajte grelnika vode, če je padel na tla ali če je očitno poškodovan.
- Aparat lahko popravlja samo usposobljen serviser. Nepravilno popravilo ima lahko za posledico hudo nevarnost. Če je potrebno popravilo, se obrnite na servisno službo ali na pooblaščenega trgovca.
- Vselej potegnite vtič iz vtičnice,
 - preden se lotite čiščenja in vzdrževanja grelnika,
 - po vsaki uporabi,
 - in pri motnjah v delovanju.
- Ta naprava ni namenjena, da bi jo uporabljale osebe (vključno z otroki), katerih telesne, zaznavne ali duševne zmožnosti so omejene, ali ki nimajo izkušenj in znanja, če niso bile na začetku podučene o uporabi s strani osebe, ki je odgovorna za njihovo varnost.

SLO

Varnost otrok

- Nikdar ne puščajte delujočega ekspresnega grelnika vode brez nadzora.
- Še zlasti pazite na otroke!
- Embalmi material, npr. plastične vrečke, ne smejo priti v roke otrokom.
- Otroci morajo biti pod nadzorom, da se ne igrajo z aparatom.

Na kaj morate biti pozorni pri uporabi ekspresnega grelnika vode

- Pred vklopom aparata preverite, da sta priključni kabel in vtič suha.
- Nikdar ne prijemajte grelnika vode z mokrima rokama.
- Nikdar ne uporabljajte aparata na prostem.
- Pri uporabi ekspresnega grelnika vode nastopajo zelo visoke temperature, ki lahko povzročijo opekline, če z grelnikom ne ravnate pravilno. Zato prijemajte aparat samo za njegov ročaj (F).
- Ne puščajte električnega grelnika vode brez nadzora. Nikdar ne postavljajte grelnik vode na vroče površine ali v bližino odprtega plamena.
- Pozor: Če je grelnik vode prepoln, je nevarno, da bo iz njega brizgnila vrela voda. Zato grelnika nikdar ne napolnite preko oznake za najvišji nivo.
- Grelnik uporabljajte samo za segrevanje vode! Vanj nikoli ne dajajte živil ali prehranskih dodatkov. V grelniku nikdar ne segrevajte mleka ali juhe! V grelnik ne dajajte nobenih predmetov!
- Nikdar ne uporabljajte aparata z odprtim pokrovom (B) saj sicer avtomatsko varnostno izklopno stikalo ne deluje.
- Ne premikajte prižganega grelnika!
- Nikdar ne potopite aparata v vodo!
- Zaščitite aparat in priključni kabel pred vročino in vlago.

- Če se aparat uporablja nenamensko ali nepravilno, proizvajalec odklanja vsako odgovornost za kakršnekoli nastale poškodbe.
- Grelnik vselej spraznite do konca. V njem nikdar dlje časa ne puščajte ostankov vode.
- Ne vklopite aparata, če v njem ni vode.
- Prepričajte se, da je grelnik vode ugasnjen, preden ga vzamete s podstavka.
- Grelnik uporabljajte samo skupaj s pripadajočim podstavkom.

Odstranjevanje**Embalaža**

Embalažni material je okolju prijazen in je primeren za recikliranje. Plastični sestavni dele prepoznate po oznakah, npr. >PE<, >PS<, itd. Prosimo, odstranite embalažo v ustrezne zbiralnike.









**Odstranjevanje starega aparata**

Znak  na izdelku ali na njegovi embalaži pomeni, da izdelek ne velja za običajen gospodinjski odpadek. Namesto tega ga je treba predati na ustrezno zbirno mesto za recikliranje električnih in elektronskih naprav. S tem ko zagotovite, da bo izdelek pravilno odstranjen, boste pomagali preprečevati morebitne negativne posledice za okolje in človekovo zdravje, ki bi sicer nastale z nepravilnim ravnanjem pri odstranitvi tega izdelka. Podrobnejše informacije o recikliranju tega izdelka lahko dobite pri mestni upravi, komunalnem podjetju za odvoz smeti ali v trgovini, kjer ste izdelek kupili.

Uporaba grelnika za vodo

Preden uporabite svoj novi grelnik vode, ga iz higienskih razlogov obrišite od zunaj in od znotraj z vlažno krpo.

Prva uporaba

-  Postavite podstavek (**J**) na trdno površino.
-  Vtaknite vtič priključne vrvice v vtičnico na steni.
-  Če je omrežni kabel daljši, kot je potrebno, ga lahko navijete okrog podstavka (**J**).
-  Pritisnite gumb za sprostitev pokrova (**E**) proti ročaju (**F**) in odprite pokrov (**B**).
-  Nalijte vsaj toliko vode, da jo vidite na indikatorju nivoja (**G**), vendar ne nad oznako za najvišjo gladino.
-  Zaprite pokrov (**B**), da zaskoči. Stikalo za samodejni izklop lahko zanesljivo deluje le, če je pokrov zaprt.
-  Postavite grelnik na podstavek (**J**).
-  Pritisnite stikalo VKLOP/IZKLOP (**H**) navzdol, kontrolna lučka se prižge in grelnik začne segrevati vodo.
-  Za pripravo hrane ne uporabljajte vode iz prvega cikla segrevanja.

Avtomatski izklop







Grelnik vode se samodejno izklopi in kontrolna lučka ugasne, ko voda zavre.

Če želite ustaviti segrevanje, še preden se grelnik samodejno izklopi, samo potisnite stikalo VKLOP/IZKLOP (**H**) navzgor. Če želite zavreti že segreto vodo, spet potisnite stikalo VKLOP/IZKLOP (**H**) navzdol. Ko voda zavre, se grelnik vode samodejno izklopi. Če je v grelniku le zelo malo vode, traja dlje časa, da se izklopi.

Varnostni sistem

Aparat je opremljen z varnostnim stikalom za odklop v primeru, da je prazen. Ta funkcija ščiti aparat pred pregrevanjem, če ob vklopu v njem ni vode ali če je voda povrela zaradi vklopa z odprtim pokrovom. Če aparat z odprtim pokrovom nehote vklopate, je tako samodejno zaščiten pred pregrevanjem. Segrevanje se samodejno prekine. Pred vnovično uporabo grelnika počakajte 5-10 minut, da se ohladi.

Čiščenje in nega

-  Pred čiščenjem vselej odklopite grelnik od električnega omrežja.
-  Nikdar ne umivajte aparata pod tekočo vodo in ga ne potaplajte v vodo za splakovanje!
-  Občasno izperite grelnik s čisto vodo.
-  Zunanost aparata čistite samo z vlažno krpo. Ne uporabljajte ostrih ali abrazivnih čistil.
-  Za čiščenje potisnite cedilo (**C**) s prstom skozi iztok (**D**) proti notranjosti grelnika in ga odstranite. Za vnovično montažo vstavite cedilo najprej na eni strani, potem malce upognite drugo stran cedila, da gre na svoje mesto.
-  Podstavek je izdelan iz nerjavnega jekla. V kolikor se na njem pokažejo rjaste lise, gre le za obloge, ki so se prijele površine. Lahko jih odstranite s sredstvom za čiščenje nerjavnega jekla.

SLO

Odstranjevanje kotlovca

Sloj kotlovca, ki se odlaga na dnu grelnika vode, ima za posledico izgubo energije in lahko skrajša življenjsko dobo aparata. Če je nabrani sloj kotlovca predebel, se aparat izklopi, še preden voda zavre. Tedaj ga je zelo težko odstraniti.

Aparat je treba, odvisno od trdote vode, redno čistiti s sredstvom za odstranjevanje kotlovca.

Uporabljajte standardno sredstvo za odstranjevanje kotlovca, pri čemer upoštevajte navedena navodila za uporabo; po možnosti izberite okolju prijazno sredstvo za odstranjevanje kotlovca, ki je primerno za nerjavno jeklo v skladu z navodili proizvajalca.

 Najprej nalijte vodo, nato pa standardno, ne premočno sredstvo za odstranjevanje kotlovca.

 Ne zavrite vode, da pena ne bi šla čez rob.

 Po končanem odstranjevanju kotlovca temeljito splaknite grelnik s čisto vodo. Sredstva za odstranjevanje kotlovca nikoli ne zlijte v emajliran odtočni lijak in ga ne uporabljajte znova.

Kaj storiti, kadar ...

- se aparat izklopi, še preden voda zavre?
 - Na dnu grelnika je predebel sloj kotlovca. Očistite aparat s standardnim sredstvom za odstranjevanje kotlovca, ki je primerno za nerjavno jeklo. Upoštevajte navodila proizvajalca.
- se aparat ne izklopi?
 - Zaprite pokrov, da zaskoči.
 - Pravilno vstavite cedilo.

- voda slabo teče iz grelnika?
 - Odstranite kotlovec s cedila.
- se aparat ne vklopi?
 - Potem, ko je bil prižgan z zelo malo vode ali sploh brez nje, se aparat še ni zadosti ohladil. Počakajte nekaj časa, preden znova poskusite.

Tehnični podatki

Omrežna napetost: 220 - 240 V / 50 Hz

Poraba: 2000 - 2400 W

Maks. količina vode: 1,75 litra

 Aparat je skladen z naslednjimi predpisi Evropske zbornice:

- odredba o nizki napetosti 2006/95/EC
- odredba o elektromagnetni združljivosti 89/336/EEC vključno z modifikacijami 92/31/EEC in 93/68/EEC

HR Dragi kupče,

Molimo, pažljivo pročitajte ove upute za uporabu.

Iznad svega, molimo, pridržavajte se sigurnosnih uputa na prvih nekoliko stranicama ovih uputa ! Molimo, sačuvajte ove upute za uporabu za buduće potrebe. Ako je izvedivo, predajte ove upute slijedećem vlasniku aparata.

 Trokut upozorenja i/ili ključne riječi (**Opasnost !, Oprez !, Važno !**) privlače vašu pozornost na informacije koje su važne za vašu sigurnost ili za pravilan rad aparata. Bitno je da se ove informacije uvažavaju.

 Ovaj simbol vas vodi korak po korak kroz radnu proceduru vašeg aparata.

 Uz ovaj simbol dobivate dodatne informacije i praktične savjete o korištenju aparata.

 Djetelina označava savjete i informacije o ekonomskoj i ekološkoj uporabi aparata.

Opis uređaja

- A** Kućište
- B** Poklopac
- C** Umetak s cjedilom
- D** Grlić
- E** Dugme za otpuštanje poklopca
- F** Ručica
- G** Pokazivač razine vode
- H** Prekidač UKLJ/ISKLJ s pilot svjetlom
- J** Posebna osnova i mrežni kabel
- K** Nazivna pločica

! Sigurnosne upute

Ovaj uređaj odgovara prihvaćenim tehnološkim standardima u pogledu sigurnosti i njemačkom Zakonu o sigurnosti aparata. Ipak, kao proizvođač smatramo našom dužnošću upozoriti vas na slijedeće sigurnosne informacije.

Opća sigurnost

- Uređaj se smije spajati samo na izvor napajanja s naponom jednakim naponu specificiranom na nazivnoj pločici (**K**)!
- Nikada ne povlačite za kabel da izvučete utikač iz utičnice, nego uhvatite za sam utikač.
- Ako je mrežni kabel ovoga uređaja oštećen, mora ga zamijeniti proizvođač ili njegov korisnički servis ili kvalificirani električar, da bi se izbjegle opasnosti.
- Nikada ne koristite čajnik ako je ispao iz ruke ili je očigledno oštećen.
- Popravke ovog uređaja smije izvoditi samo kvalificirano servisno osoblje. Nepravilni popravci mogu biti izvor značajnih opasnosti. Ako su potrebni popravci, molimo da se obratite Odjelu za brigu o korisnicima ili vašem ovlaštenom trgovcu.
- Uvijek izvucite utikač
 - prije čišćenja i održavanja čajnika,
 - kao i svaki put nakon uporabe
 - i u slučaju kvara tijekom rada.
- Ovim uređajem ne smiju rukovati osobe (uključujući djecu) sa smanjenim fizičkim, osjetilnim ili mentalnim sposobnostima ili s nedovoljnim iskustvom i znanjem, osim ako se takve osobe nalaze pod nadzorom ili ih u uporabu ovoga uređaja upućuju osobe odgovorne za njihovu sigurnost.

HR

Sigurnost djece

- Express čajnik koristite samo kad vam je pod nadzorom.
- Posebno pažljivo nadgledajte djecu !
- Ambalažni materijal, npr. plastične vreće, ne smije biti dostupan djeci.
- Djeca trebaju biti pod nadzorom kako bi se osiguralo da se ne igraju ovim aparatom.

Stvari koje treba imati na umu prilikom rada express čajnikom.

- Prije uključivanja aparata, uvjerite se da su mrežni kabel i utikač suhi.
- Nikada ne koristite čajnik dok su vam ruke mokre.
- Nikada ne koristite aparat na otvorenom.
- Za vrijeme uporabe express čajnika razvijaju se visoke temperature, koje mogu uzrokovati opekline ako se čajnik koristi nepažljivo. Zbog toga, aparat pridržavajte isključivo za ručku (F).
- Nemojte ostavljati čajnik u radu bez nadzora. Nemojte postavljati ili koristiti čajnik na vrućim površinama ili blizu otvorena plamena.
- Pozor: Ako se čajnik prepuni, postoji rizik od prskanja vrele vode. Stoga, nikada ne puniti čajnik iznad oznake za maksimum.
- Koristite vaš čajnik isključivo za zagrijavanje vode ! Nikada ne stavljajte hranu ili prehrambene aditive u čajnik. Nikada ne zagrijavajte mlijeko ili drugu hranu u čajniku. U čajnik ne stavljajte nikakve predmete !
- Nikada ne koristite uređaj s otvorenim poklopcem (B), jer inače automatska sigurnosna sklopka 'kuhanje-suh' neće raditi.
- Ne premještajte aparat dok je uključen.
- Nikada ne uranjajte jedinicu u tekućinu !
- Zaštitite parat i kabel od vrućine i vlage.

- Ako se aparat koristi u bilo koju drugu svrhu ili se koristi nepravilno, proizvođač ne prihvaća nikakvu odgovornost za bilo koje štete koje bi mogle nastati.
- Uvijek potpuno ispraznite čajnik. Ne ostavljajte zaostalu vodu u aparatu na dulje vrijeme.
- Nemojte uključivati aparat bez vode.
- Uvjerite se da je čajnik isključen prije nego ga skidate s osnovne jedinice.
- Čajnik koristite samo s pridruženom osnovom.

Odbacivanje



Ambalažni materijal

Ambalažni materijali nisu štetni za okoliš i mogu se reciklirati. Plastične komponente identificiraju se po oznakama, npr. >PE<, >PS< itd. Molimo, odbacujte ambalažne materijale u odgovarajuće kontejnere na odlagalištima otpada.











Stari aparat

Simbol  na proizvodu ili na njegovoj ambalaži označava da se taj proizvod ne smije tretirati kao kućanski otpad. Takav proizvod treba predati na odgovarajuće sabiralište za recikliranje električne i elektroničke opreme. Pobrinuvši se da je proizvod pravilno odbačen, pomoći ćete u sprječavanju mogućih negativnih posljedica za okoliš i ljudsko zdravlje, koje bi inače mogle biti uzrokovane neodgovarajućim odbacivanjem ovoga proizvoda u otpad. Za detaljnije informacije o recikliranju ovoga proizvoda, molimo obratite se svom lokalnom gradskom uredu, firmi za odvoz kućanskog otpada ili u trgovinu gdje ste kupili taj proizvod.

Uporaba čajnika

Prije uporabe svog novog čajnika trebate ga obrisati mokrom krpom iznutra i izvana, iz higijenskih razloga.

Početno korištenje

-  Postavite osnovnu jedinicu (**J**) na čvrstu površinu.
-  Ukopčajte utikač aparat u mrežnu utičnicu.
-  Ako je mrežni kabel dulji nego što je potrebno, možete ga namotati na donju stranu osnovne jedinice (**J**).
-  Pritisnite dugme za otpuštanje poklopca (**E**) prema ručici (**F**) i otvorite poklopac (**B**).
-  Ulijte najmanje toliko vode da bude vidljiva na pokazivaču razine vode (**G**), ali ne više od oznake MAX.
-  Zatvorite poklopac (**B**) i pritisnite da zahvati bravu. Samo ako se to učini, automatsko isključivanje može pouzdano raditi.
-  Postavite čajnik na osnovu (**J**).
-  Pritisnite prekidač UKLJ/ISKLJ (**H**) na dolje. Pilot svjetlo se pali, a čajnik se počinje zagrijavati.
-  Vodu iz prvog ciklusa kuhanja nemojte koristiti za pripremu hrane.

Automatsko isključivanje

Čajnik će se isključiti automatski, a pilot svjetlo će se ugasi, kada voda zakuha.







Ako želite prekinuti proces zagrijavanja prije nego što se čajnik automatski isključi, jednostavno pritisnite prekidač (UKLJ/ISKLJ) (**H**) prema gore. Ako želite ponovo zagrijavati vodu koja je već bila kuhana, opet pritisnite prekidač UKLJ/ISKLJ (**H**) prema dolje. Kada voda zakuha, čajnik se automatski isključuje.

Ako je u čajniku samo malo vode, potrebno je više vremena da se isključi.

Sigurnosni sustav

Ovaj aparat ima sigurnosnu sklopku 'kuhanje-suh'. Taj uređaj štiti aparat od pregrijavanja, ako se uključi bez vode ili od kuhanja dok je prazan, ako je uključen dok je poklopac otvoren. Ako se aparat slučajno uključi dok u njemu nema vode, automatski je zaštićen od pregrijavanja. Proces zagrijavanja automatski se prekida. Prije ponovne uporabe čajnika, pustite ga da se hladi 5-10 minuta.

Čišćenje i skrb

-  Uvijek iskopčajte čajnik iz mrežne utičnice prije čišćenja.
-  Nikada ne perite čajnik pod tekućom vodom i ne uranjajte ga u vodu za pranje.
-  Povremeno isperite čajnik čistom vodom.
-  Vanjsku stranu aparat čistite samo mokrom krpom. Nemojte koristiti kaustična ili abrazivna sredstva za čišćenje.
-  Za čišćenje, potisnite umetak s cjedilom (**C**) jednim prstom kroz grlić (**D**) prema unutrašnjosti čajnika i izvadite ga. Da ga ponovo umetnete, najprije namjestite uložak s cjedilom na jednu stranu, a zatim lagano savijte drugu stranu uloška da sjedne u mjesto.
-  Grijača osnova je izrađena od plemenitog čelika. Ako se, međutim, pojave mrlje koje nalikuju hrđi, to su samo naslage zaljepljene za površinu. One se mogu ukloniti pomoću sredstva za čišćenje plemenitog čelika.

HR

Uklanjanje vapnenca

Nataloženi vapnenac na dnu čajnika uzrokuje gubitak energije i može utjecati na radni vijek aparata. Aparat se isključuje prije kuhanja, ako je talog predebeo. U tom slučaju vrlo je teško ukloniti ga.

Ovaj aparat treba redovito čistiti od vapnenca, ovisno o tvrdoći vode koja se koristi. Koristite standardno sredstvo za uklanjanje vapnenca, slijedeći upute; poželjno je da odaberete neko ekološko, sredstvo za uklanjanje vapnenca, odgovarajuće za plemeniti čelik, a prema uputama proizvođača.

 Prvo ulijte vodu, a zatim standardno sredstvo za uklanjanje vapnenca koje nije previše jako.

 Nemojte kuhati tu otopinu, jer bi se mogla ispjeniti.

 Nakon uklanjanja vapnenca, temeljito isperite čajnik čistom vodom. Sredstva za uklanjanje vapnenca nikada ne izlijevajte u emajlirani slivnik i ne koristite ih ponovo.

Što učiniti ako ...

- Uređaj se isključuje prije kuhanja ?
 - Na dnu čajnika je predebeo sloj vapnenca. Tretirajte standardnim sredstvom za uklanjanje vapnenca prikladnim za plemeniti čelik. Pazite na proizvođačke upute za uporabu.
- Aparat se ne isključuje ?
 - Zatvorite poklopac dok ne škljocne.
 - Pravilno umetnite cjedilo.
- Voda se slabo izlijeva iz aparata ?
 - Očistite vapnenac iz cjedila.

- Aparat se ne može uključiti ?
 - Nakon rada s vrlo malo ili ništa vode, aparat se još nije dovoljno ohladio.
 - Malo pričekajte prije ponovnog pokušaja.

Tehnički podaci

Mrežni napon: 220 - 240 V/50 Hz

Potrošnja snage: 2000 - 2400? W

Maks. volumen punjenja: 1,75 litra

 Ovaj uređaj usklađen je sa slijedećim EC direktivama:

- Direktiva o niskom naponu 2006/95/EC
- EMC Direktiva 89/336/EEC s amandmanima 92/31/EEC i 93/68/EEC

SRB

SRB Dragi kupče

Molimo da pažljivo pročitate ova uputstva za upotrebu.

Pre svega, molimo vas da se držite bezbednosnih uputstava na početnih nekoliko strana ovih uputstava za rad! Molimo vas da sačuvate ova uputstva za rad za buduće savete. Ako je izvedivo, predajte ove upute sledećem vlasniku aparata.

 Trougao upozorenja i/ili ključne reči (**Opasnost!**, **Oprez !**, **Važno!**) privlače vašu pažnju na informacije koje su važne za vašu bezbednost ili dobro funkcionisanje aparata. Bitno je da se ove informacije uvažavaju.

 Ovaj simbol vas vodi korak po korak kroz radnu proceduru vašeg aparata.

 Uz ovaj simbol dobijate dodatne informacije i praktične savete o korišćenju aparata.

 Detelina označava savete i informacije o ekonomskoj i ekološkoj upotrebi aparata.

Opis aparata

- A** Kućište
- B** Poklopac
- B** Umetak sa cedilom
- D** Poklopac
- E** Dugme za otpuštanje poklopca
- F** Drška
- G** Pokazivač nivoa vode
- H** Prekidač UKLJ/ISKLJ sa pilot svetlom
- J** Posebna osnova i mrežni kabl
- K** Nazivna pločica

! Bezbednosna uputstva

Ovaj uređaj odgovara prihvaćenim tehnološkim standardima u pogledu bezbednosti i nemačkom Zakonu o bezbednosti aparata. Ipak, kao proizvođač smatramo da je naša obaveza upozoriti vas na sledeće bezbednosne informacije.

Opšta bezbednost

- Uređaj sme da se spaja samo na izvor napajanja sa naponom jednakim naponu specifikovanom na nazivnoj pločici (**K**)!
- Nikada ne povlačite za kabl da izvučete utikač iz utičnice, nego uhvatite za sam utikač.
- Ako je mrežni kabl ovoga uređaja oštećen, mora ga zameniti proizvođač ili njegov korisnički servis ili kvalifikovani električar, da bi se izbegle opasnosti.
- Nikada ne koristite kotlić ako je ispao iz ruke ili je očigledno oštećen.
- Opopravke ovog aparata smeju da obavljaju samo kvalifikovani servisni inženjeri. Nepravilne opravke mogu biti izvor značajnih opasnosti. Ako opravke postanu potrebne, molimo da se obratite Odeljenju za brigu o kupcima ili vašem ovlašćenom distributeru.
- Uvek izvucite utikač
 - pre čišćenja i održavanja kotlića,
 - kao i svaki put nakon upotrebe
 - i u slučaju kvarova tokom rada.
- Ovim aparatom ne smeju rukovati lica (uključujući decu) sa smanjenim telesnim, čulnim ili mentalnim sposobnostima ili sa nedovoljnim iskustvom i znanjem, osim ako se takva lica ne nalaze pod nadzorom ili ih u upotrebu ovog aparata upućuju lica odgovorna za njihovu bezbednost.

SRB

Bezbednost dece

- Ekspres kotlić koristite samo kad je pod nadzorom.
- Posebno pažljivo nadgledajte decu!
- Ambalažni materijal, npr. plastične kese, ne sme da bude dostupan deci.
- Deca trebaju biti pod nadzorom kako bi se osiguralo da se ne igraju ovim aparatom.

Stvari koje treba imati na umu prilikom rada sa ekspres kotlićem.

- Pre uključivanja aparata, uverite se da su mrežni kabl i utikač suvi.
- Nikad ne koristite kotlić dok su vam ruke mokre.
- Nikad ne koristite aparat na otvorenom.
- Za vreme upotrebe ekspres kotlića razvijaju se visoke temperature, koje mogu uzrokovati opekotine ako se kotlić koristi nemarno. Zbog toga, aparat držite isključivo za dršku (F).
- Nemojte ostavljati kotlić u radu bez nadzora. Nemojte postavljati ili koristiti kotlić na vrućim površinama ili blizu otvorenog plamena.
- Pažnja: Ako se kotlić prepuni, postoji rizik od prskanja vrele vode. Stoga, nikad ne puniti kotlić iznad oznake za maksimum.
- Koristite vaš kotlić isključivo za zagrevanje vode! Nikad ne stavljajte hranu ili prehrambene aditive u kotlić. Nikada ne zagrevajte mleko ili drugu hranu u kotliću. U kotlić ne stavljajte nikakve predmete!
- Nikad ne koristite aparat sa otvorenim (D) poklopcem, jer inače automatska bezbednosna sklopka 'kuvanje-suv' neće raditi.
- Ne premeštajte aparat dok je uključen.
- Nikad ne uranjajte aparat u tečnost!

- Zaštite aparat i kabl od vrućine i vlage.
- Ako se aparat koristi u bilo koju drugu svrhu ili se koristi nepravilno, proizvođač ne prihvata nikakvu odgovornost za bilo koje štete koje bi mogle nastati.
- Uvek u potpunosti ispraznite kotlić. Ne ostavljajte zaostalu vodu u aparatu tokom dugog perioda.
- Nemojte da uključujete aparat bez vode.
- Uverite se da je kotlić isključen pre skidanja sa osnovne jedinice.
- Kotlić koristite samo sa pridruženom osnovom.

Odbacivanje



Ambalažni materijal

Ambalažni materijali nisu štetni za okolinu i mogu se reciklirati. Plastične komponente identifikuju se po oznakama, npr. >PE<, >PS< itd. Molimo vas da ambalažne materijale odlažete u odgovarajuće kontejnere na odlagalištima otpada.











Stari aparat

Simbol  na proizvodu ili na njegovoj ambalaži označava da se taj proizvod ne sme tretirati kao otpad iz domaćinstva. Takav proizvod treba predati na odgovarajuće prikupljalište za recikliranje električne i elektroničke opreme. Pobrnuvši se da je proizvod pravilno odbačen, pomoći ćete u sprečavanju mogućih negativnih posledica za okolinu i ljudsko zdravlje, koje bi inače mogle biti uzrokovane neodgovarajućim odlaganjem ovog proizvoda na otpad. Za detaljnije informacije o recikliranju ovog proizvoda, molimo obratite se svojoj lokalnoj gradskoj upravi, vašoj službi za odlaganje otpada iz domaćinstva ili u prodavnicu gde ste kupili taj proizvod.

Upotreba vašeg kotlića

Pre upotrebe svog novog kotlića trebate ga obrisati mokrom krpom iznutra i spolja, iz higijenskih razloga.

Početo korišćenje

-  Smestite osnovnu jedinicu (**J**) na čvrstu površinu.
-  Stavite utikač aparata u mrežnu utičnicu.
-  Ako je mrežni kabl duži nego što je potrebno, možete ga namotati na donju stranu osnovne jedinice (**J**).
-  Pritisnite dugme za otpuštanje poklopca (**E**) prema drški (**F**) i otvorite poklopac (**B**).
-  Uspite barem toliko vode da bude vidljiva na indikatoru nivoa vode (**G**), ali ne toliko da bude viša od oznake MAX..
-  Zatvorite poklopac (**B**) i pritisnite da zahvati bravu. Samo ako se to uradi, automatsko isključivanje može pouzdano da funkcioniše.
-  Postavite kotlić na osnovu (**J**).
-  Pritisnite prekidač UKLJ/ISKLJ (**H**) prema dole. Pilot svetlo se pali, a kotlić se počinje zagrevati.
-  Vodu iz prvog ciklusa ključanja nemojte koristiti za pripremanje hrane.

Automatsko isključivanje

Kotlić će se isključiti automatski, a pilot svetlo će se ugasiti, kada voda proključa.







Ako želite prekinuti proces zagrevanja pre nego li se kotlić automatski isključi, jednostavno pritisnite prekidač (UKLJ/ISKLJ) (**H**) prema gore. Ako želite ponovo zagrevati vodu koja je već bila zagrevana, opet pritisnite prekidač UKLJ/ISKLJ (**H**) prema dole.

Kada voda proključa, kotlić se automatski isključuje. Ako je u kotliću samo malo vode, potrebno je više vremena da se isključi.

Bezbednosni sistem

Ovaj aparat ima bezbednosnu sklopku 'kuvanje-suv'. Ta karakteristika štiti aparat od pregrevanja, ako se uključi bez vode ili od kuvanja dok je prazan, ako je uključen dok je poklopac otvoren. Ako se aparat slučajno uključi dok u njemu nema vode, automatski je zaštićen od pregrevanja. Proces zagrevanja automatski se prekida. Pre ponovne upotrebe kotlića, pustite ga da se hladi 5-10 minuta.

Čišćenje i održavanje



-  Uvek izvucite utikač kotlića iz mrežne utičnice pre čišćenja.
-  Nikad ne perite kotlić pod tečnom vodom i ne uranjajte ga u vodu za pranje.
-  Povremeno isperite kotlić čistom vodom.
-  Spoljnu stranu aparata čistite samo mokrom krpom. Nemojte koristiti nikakva kaustična ili abrazivna sredstva za čišćenje.
-  Za čišćenje, potisnite umetak s cedilom (**C**) jednim prstom kroz grlić (**D**) prema unutrašnjosti kotlića i izvadite ga. Da ga ponovo umetnete, najpre namestite uložak sa cedilom na jednu stranu, a zatim lagano presavinite drugu stranu uložka da sedne u mesto.
-  Grejna osnova je izrađena od nerđajućeg čelika. Ako se, međutim, pojave mrlje koje nalikuju rđi, to su samo naslage zalepljene za površinu. One se mogu ukloniti pomoću sredstva za čišćenje nerđajućeg čelika.

SRB

Uklanjanje krečnjaka

Nataloženi krečnjak na dnu kotlića uzrokuje gubitak energije i može utiče na radni vek aparata. Aparat se isključuje pre ključanja, ako je talog predebeo. U tom slučaju ga je veoma teško odstraniti.

Ovaj aparat treba da se redovno čisti od krečnjaka, u zavisnosti od tvrdoće vode koja se koristi. Koristite standardno sredstvo za uklanjanje krečnjaka, sledeći uputstva; poželjno je da izaberete neko ekološko, sredstvo za uklanjanje krečnjaka, odgovarajuće za nerđajući čelik, a prema uputstvima proizvođača.

-  Prvo uspite vodu, a zatim standardno sredstvo za uklanjanje krečnjaka koje nije suviše snažno.
-  Nemojte da kuvate taj rastvor, jer bi njegova pena mogla da pređe preko ruba suda.
-  Nakon uklanjanja krečnjaka, temeljito isperite kotlić čistom vodom. Sredstva za uklanjanje krečnjaka nikad ne sipajte u emajlirani slivnik i ne koristite ih ponovo.

Šta uraditi ako ...

- se aparat se isključuje pre ključanja?
 - Na dnu kotlića je predebeo sloj krečnjaka. Tretirajte standardnim sredstvom za odstranjivanje krečnjaka prikladnim za nerđajući čelik. Pazite na proizvođačka uputstva za upotrebu.
- se aparat se ne isključuje?
 - Zatvorite poklopac dok ne škljocne.
 - Pravilno umetnite cedilo.
- voda se loše sipa iz kotlića?
 - Očistite krečnjak iz cedila.

- se aparat ne može uključiti ?
 - se nakon rada sa veoma malo ili ništa vode, aparat još nije dovoljno ohladio.
 - Malo sačekajte pre ponovnog pokušaja.

Tehnički podaci

Mrežni napon: 220 - 240 V/50 Hz
 Potrošnja snage: 2000 - 2400 W
 Maks. volumen punjenja: 1,75 litara

 Ovi uređaji potvrđuju se sa sledecim EC direktivama:

- Direktiva niske voltaže 2006/95/EC
- EMC direktiva 89/336/EEC sa amadmanima 92/31/EEC i 93/68/EEC

RO

RO Stimat client,

Vă rugăm să citiți cu atenție aceste instrucțiuni de utilizare. Vă rugăm să citiți instrucțiunile de siguranță din primele pagini ale acestor instrucțiuni de utilizare! Păstrați aceste instrucțiuni de utilizare pentru a le putea consulta ulterior. Înmânați-le oricărui posesor viitor.

 Prin utilizarea triunghiului de avertizare și/sau a cuvintelor cheie (**Pericol! Atenție! Important!**), sunt evidențiate informațiile importante pentru siguranța dumneavoastră și pentru funcționarea corectă a aparatului. Este foarte important ca aceste informații să fie respectate.

 Acest simbol vă ghidează pas cu pas prin procesul de operare al aparatului.

 Lângă acest simbol veți găsi informații suplimentare și sfaturi practice referitoare la utilizarea aparatului.

 Sfaturile și informațiile despre utilizarea aparatului în mod economic și ecologic sunt marcate cu trifoi.

Descrierea aparatului

- A** Carcasă
- B** Capac
- C** Sită
- D** Buză
- E** Buton eliberare capac
- F** Mâner
- G** Indicator al nivelului apei
- H** Întrerupător ON/OFF cu led de semnalizare
- J** Suport separat și cablu de alimentare
- K** Plăcuță tehnică

! Instrucțiuni de siguranță

Acest aparat este în conformitate cu standardele tehnologice acceptate referitoare la siguranță și cu Legea germană privind securitatea aparatelor. Cu toate acestea, în calitate de producător, considerăm că este obligația noastră să vă informăm asupra următoarelor informații referitoare la siguranță.

Măsurile generale de siguranță

- Aparatul poate fi cuplată numai la o sursă de alimentare care are o tensiune și o frecvență care să corespundă cu specificațiile de pe plăcuța tehnică (**K**).
- Nu utilizați niciodată cablul pentru a scoate din priză, ci trageți de ștecăr.
- În cazul deteriorării cablului acestui aparat, acesta trebuie înlocuit de către producător, de către centrul de asistență sau de către un electrician cu experiență pentru a evita riscurile.
- Nu folosiți niciodată fierbătorul în cazul în care a căzut sau este vizibil deteriorat.
- Repararea acestui aparat poate fi efectuată numai de către ingineri calificați din centrul de asistență. Reparațiile necorespunzătoare reprezintă un pericol considerabil. În cazul în care reparațiile sunt absolut necesare, vă rugăm să contactați Departamentul de asistență clienți sau dealerul dumneavoastră autorizat.
- Trageți întotdeauna de ștecăr.
 - înainte de a curăța cana,
 - și după fiecare utilizare,
 - și în cazul unor defecțiuni pe parcursul operării.
- Acest aparat nu este destinat utilizării de către persoane (inclusiv copii) cu capacități psihice, senzoriale sau mentale reduse sau fără experiență și cunoștințe, în afara cazurilor în care le-a fost acordată o instruire sau supraveghere inițială cu privire la utilizarea aparatului de către o

RO

persoană responsabilă pentru siguranța acestora.

Măsuri de siguranță pentru copii

- Utilizați fierbătorul expres doar atunci când este supravegheat.
- Supravegheați copiii cu foarte mare atenție!
- Materialele pentru ambalare, precum pungile de plastic, nu trebuie lăsate la îndemâna copiilor.
- Copiii trebuie supravegheați pentru a fi sigur că nu se joacă cu aparatul.

De reținut atunci când folosiți fierbătorul expres

- Înainte de a porni aparatul asigurați-vă că ștecărul și cablul de alimentare sunt uscate.
- Nu utilizați niciodată fierbătorul având mâinile umede.
- Nu folosiți niciodată aparatul în aer liber.
- Atunci când utilizați fierbătorul, se ating temperaturi înalte și vă puteți arde în cazul în care nu folosiți fierbătorul cu atenție. Deci, țineți fierbătorul doar de mâner **(F)**.
- Nu lăsați fierbătorul nesupravegheat. Nu amplasați fierbătorul pe suprafețe fierbinți sau în apropierea flăcării deschise.
- Atenție: În cazul umplerii excesive a fierbătorului există riscul ca apa fiartă să se reverse. Prin urmare, nu umpleți niciodată fierbătorul peste linia maximă.
- Folosiți fierbătorul numai pentru a fierbe apă! Nu puneți niciodată alimente sau aditivi pentru alimente în fierbător. Nu încălziți lapte sau supă în fierbător! Nu amplasați nici un obiect în fierbător!
- Nu folosiți niciodată fierbătorul cu capacul ridicat **(B)** deoarece comutatorul automat nu poate funcționa astfel.
- Nu mutați niciodată aparatul atunci când este pornit.
- Nu introduceți niciodată aparatul în lichid.

- Protejați aparatul și cablul de căldură și umezeală.
- În cazul în care aparatul este utilizat în mod necorespunzător sau în alte scopuri decât cele pentru care a fost destinat, nu suntem răspunzători pentru eventualele daune provocate.
- Goliți întotdeauna fierbătorul în întregime. Nu lăsați apă reziduală în aparat pentru mult timp.
- Nu puneți aparatul în funcțiune dacă nu este umplut cu apă.
- Asigurați-vă că fierbătorul este închis înainte de a-l îndepărta de pe unitatea de bază.
- Utilizați fierbătorul doar cu suportul asociat.

Îndepărtarea deșeurilor



Materiale de ambalare

Materialele de ambalare sunt ecologice și pot fi reciclate. Componentele de plastic pot fi identificate prin marcare precum >PE<, >PS<, etc. Vă rugăm să aruncați materialele de ambalare în containerele corespunzătoare puse la dispoziție de serviciul comunitar de depozitare a deșeurilor.



Aparatele vechi











Simbolul  de pe produs sau de pe ambalaj indică faptul că acesta nu poate fi tratat ca un reziduu menajer. În schimb, aparatul trebuie să fie dus la un punct adecvat de colectare pentru reciclarea echipamentelor electrice și electronice. Asigurându-vă că ați aruncat corect acest produs, puteți evita posibile consecințe negative asupra mediului și sănătății umane, care pot fi afectate de eliminarea necorespunzătoare a acestui produs. Pentru mai multe informații detaliate despre reciclarea acestui produs, vă rugăm să contactați biroul local, serviciul de eliminare a reziduurilor sau magazinul unde ați achiziționat produsul.

Utilizarea fierbătorului

Din motive de igienă, înainte de a utiliza noul dumneavoastră fierbător trebuie să-l ștergeți cu o cârpă umedă înăuntru și în afară.

Prima utilizare

-  Poziționați unitatea de bază (**J**) pe o suprafață rigidă.
-  Cuplați fișa de alimentare într-o priză de alimentare murală.
-  În cazul în care cablul de alimentare este mai lung decât este nevoie, acesta poate fi înfășurat în jurul unității de baza (**J**).
-  Apăsăți butonul de eliberare al capacului (**E**) înspre mâner (**F**) și deschideți capacul (**B**).
-  Umpleți cu apă suficientă pentru a fi vizibil pe indicatorul nivelului apei (**G**), însă nu mai mult de nivelul maxim.
-  Închideți capacul (**B**) până când acesta este cuplat. Comutatorul automat poate funcționa bine doar dacă acest lucru este realizat.
-  Așezați fierbătorul pe bază (**J**).
-  Apăsăți comutatorul ON/OFF (**H**), ledul de semnalizare se aprinde și fierbătorul începe să se încălzească.
-  Nu utilizați apă rezultată din primul ciclu de fierbere pentru a prepara alimentele.

Oprirea automată

Atunci când apa a fiert, fierbătorul se va opri automat și ledul de semnalizare se va stinge.







Dacă doriți oprirea procesului de încălzire înaintea opririi automate a fierbătorului, trebuie doar să apăsați comutatorul ON/OFF (**H**). Dacă doriți să reîncălziți apa care a fost deja încălzită, apăsați din nou comutatorul ON/OFF (**H**) După fierberea apei, aparatul se va opri automat. Dacă

fierbătorul conține numai puțină apă, oprirea acestuia durează mai mult.

Sistem de siguranță

Acest fierbător este echipat cu un sistem de decuplare de siguranță în cazul fierberii până la uscare. Această funcție evită supraîncălzirea aparatului atunci când funcționează fără apă sau fierberea până la golire atunci când este utilizat cu capacul deschis. Dacă aparatul este pornit accidental fără apă, acesta este protejat automat împotriva supraîncălzirii. Procesul de încălzire este întrerupt în mod automat. Înainte de reutilizarea fierbătorului, permiteți răcirea acestuia timp de 5-10 minute.

Curățare și întreținere

-  Scoateți întotdeauna fierbătorul din priză înainte de a-l curăța.
-  Nu curățați niciodată fierbătorul și unitatea de bază sub jet de apă sau prin scufundarea în apă.
-  Din când în când, clătiți fierbătorul cu apă curată.
-  Curățați exteriorul aparatului folosind doar o cârpă umedă. Nu folosiți agenți de curățare puternici sau abrazivi.
-  Pentru curățare, apăsați sita (**C**) cu un deget prin buză (**D**) spre interiorul fierbătorului și îndepărtați-o. Pentru a o reintroduce, potriviți sita pe o parte mai întâi, apoi pe cealaltă parte ușor până o fixați la locul ei.
-  Suportul este confecționat din oțel inoxidabil. Cu toate acestea, dacă apar pete de rugină, acestea sunt doar depozitări care aderă la suprafață. Pot fi îndepărtate cu ajutorul unui agent de curățare pentru oțelul inoxidabil.

RO

Decalcifierea

Depunerile de calcar de pe baza fierbătorului pot avea drept rezultat pierderea de energie și pot afecta durata de viață a aparatului. Aparatul se poate stinge înainte de fierbere dacă stratul de calcar este prea gros. În acest caz este foarte dificil de îndepărtat.

Aparatul trebuie să fie decalcificat în mod regulat în funcție de nivelul de duritate al apei. Utilizați un produs standard pentru decalcifiere urmând instrucțiunile; este de preferat alegerea unui produs de decalcifiere ecologic, potrivit pentru oțelul inoxidabil conform instrucțiunilor producătorului.

- ☞ Mai întâi umpleți fierbătorul cu apă, după care adăugați o soluție de decalcifiere nu prea puternică.

⚠ Nu fierbeți soluția deoarece se poate revărsa.

- ☞ După decalcifiere, clătiți bine fierbătorul cu apă curată. Nu turnați niciodată produse de decalcifiere într-o chiuvetă de email și nu le reutilizați.

Ce se întâmplă dacă...

- aparatul se oprește înainte de fierbere?
 - Partea inferioară a fierbătorului este acoperită cu un strat prea gros de calcar. Curățați cu ajutorul unor agenți de decalcifiere standard potriviți pentru oțelul inoxidabil. Citiți instrucțiunile de folosire furnizate de producător.
- aparatul nu se oprește?
 - Închideți și blocați capacul.
 - Introduceți corect sita.
- fierbătorul curge încet?
 - Decalcificați sita.

- aparatul nu pornește?
 - După fierberea unei cantități mici de apă sau fierbere fără apă, aparatul nu sa răcit suficient. Mai așteptați o perioadă înainte de a-l reporni.

Date tehnice

Tensiunea rețelei: 220 - 240 V/50 Hz

Consum de energie: 2000 - 2400 W

Volum maxim de umplere: 1,75 litri

CE Acest aparat respectă următoarele Directive CE:

- Directiva 2006/95/CE privind tensiunea joasă
- Directiva 89/336/CEE referitoare la compatibilitatea electromagnetică, cu amendamentele 92/31/CEE și 93/68/CEE

LV

LV Cienījamais pircēj,

Lūdzu, uzmanīgi izlasī šīs lietošanas instrukcijas.

Pats galvenais, ievērojiet drošības noteikumus, kas aprakstīti pirmajās šo lietošanas instrukciju lapaspusēs!

Lūdzu, saglabājiet šīs lietošanas instrukcijas uzziņai nākotnē. Ja ierīce tiek nodota citam lietotājam, nododiet šīs instrukcijas tālāk nākamajam ierīces īpašniekam.

 Brīdinājuma trīsstūris un/vai atslēgas vārdi (Bīstami!, Uzmanību!, Svarīgi!), pievērš jūsu uzmanību informācijai, kas ir svarīga jūsu drošībai vai pareizai ierīces darbībai. Ir ļoti svarīgi, ka šī informācija tiek ievērota.

 Šis simbols izved jūs soli pa soli cauri ierīces lietošanas aprakstam.

 Blakus šim simbolam jūs saņemat papildu informāciju un praktiskus padomus par ierīces izmantošanu.

 Āboliņa simbols apzīmē padomus un informāciju par ekonomisku un videi nekaitīgu ierīces izmantošanu.

Ierīces apraksts

- A** Korpuss
- B** Vāciņš
- C** Filtra ieliktnis
- D** Snīpis
- E** Vāciņa atbrīvošanas poga
- F** Rokturis
- G** Ūdens līmeņa rādītājs
- H** Poga ON/OFF (ieslēgt/izslēgt) ar signāllampiņu
- J** Atsevišķa pamatne un elektrības vads
- K** Izgatavotāja plāksne

! Drošības noteikumi

Šī ierīce atbilst pieņemtajiem tehnoloģiskajiem standartiem saistībā ar drošību un Vācijas ierīču drošības likumu. Tomēr mums kā ražotājiem ir jūs jāiepazīstina ar šādiem drošības noteikumiem.

Vispārējā drošība

- Ierīci drīkst pievienot elektroenerģijas padeves tīklam ar tādu pašu voltāžu, kāda norādīta uz izgatavotāja plāksnes (**K**)!
- Neizmantojiet vadu, lai izrautu kontaktdakšu no kontaktligzdas, bet velciet, satverot kontaktdakšu.
- Ja ierīces elektrības vads ir bojāts, lai izvairītos no riska, tas ir jānomaina ražotājam vai klientu servisa pārstāvim, vai kvalificētam elektriķim.
- Nekad neizmantojiet tējkannu, ja tā tikusi nomesta uz zemes vai acīmredzami ir bojāta.
- Remontus šai ierīcei drīkst veikt tikai apmācīti remonta meistari. No nepareiza remonta var rasties ievērojami bojājumi. Ja ir nepieciešams remonts, lūdzu, sazinieties ar klientu apkalpošanas nodaļu vai ar savu pilnvaroto izplatītāju.
- Vienmēr atvienojiet kontaktdakšu, – pirms tējkannas tīrīšanas un kopšanas, – un katru reizi pēc lietošanas, – un gadījumā, jo darbināšanas laikā rodas traucējumi.
- Šo ierīci nevajadzētu izmantot cilvēkiem (ieskaitot bērnus) ar pazeminātām fiziskām, maņu vai garīgajām spējām, vai arī tiem, kam trūkst pieredzes un zināšanu, ja vien viņus nepieskata vai ierīces izmantošanā neapmāca cilvēks, kas ir atbildīgs par viņu drošību.

LV

Bērnu drošība

- Ātrvārāmo tējkannu izmantojiet tikai tad, kad tā tiek uzraudzīta.
- Īpaši rūpīgi uzmaniet bērnus!
- Esaiņošanas materiāliem, piem., plastmasas maisiņiem, nevajadzētu būt bērniem sasniedzamiem.
- Bērni ir jāuzmana, lai pārliecinātos, ka tie nespēlējas ar ierīci.

Lietas, kas jāatceras, izmantojot ātrvārāmo tējkannu

- Pirms ierīces izmantošanas pārliecinieties, vai elektrības vads un kontaktdakša ir sausi.
- Nekad neaiztieciot tējkannu ar slapjām rokām.
- Nekad neizmantojiet ierīci brīvā dabā.
- Ātrvārāmās tējkannas izmantošanas laikā tiek sasniegtas augstas temperatūras, kas var izraisīt applaucēšanos, ja apiešanās ar tējkannu ir neuzmanīga. Tādēļ turiet ierīci tikai aiz roktura (F).
- Neizmantojiet tējkannu bez uzraudzības. Nelieciet tējkannu uz karstām virsmām vai blakus atklātām liesmām.
- Uzmanību: Ja tējkanna ir pārpildīta, pastāv risks, ka verdošais ūdens var izšļākties. Tādēļ nekad nepiepildiet tējkannu augstāk par maksimālo atzīmi.
- Izmantojiet savu tējkannu tikai ūdens sildīšanai! Nekad nelieciet pārtikas produktus vai pārtikas produktu piedevas tējkannā. Nekad nesildiet vai neturiet pienu tējkannā! Nelieciet priekšmetus tējkannā!
- Nekad neizmantojiet ierīci ar atvērtu vāciņu (B), jo savādāk var nenostādāt automātiskā izslēgšanās.
- Nepārvietojiet ierīci, kad tā ir ieslēgta.
- Nekad nemērcējiet ierīci šķidrumā!
- Aizsargājiet ierīci un vadu no karstuma un slapjuma.

- Ja ierīce tiek izmantota citiem mērķiem vai tā tiek nepareizi izmantota, ražotājs neuzņemas atbildību par izraisītajiem bojājumiem.
- Vienmēr pilnībā iztukšojiet tējkannu. Neatstājiet atlikušo ūdeni ierīcē uz pārāk ilgu laiku.
- Neieslēdziet ierīci, ja tajā nav ūdens.
- Pirms noņemam tējkannu no pamatnes, pārliecinieties, vai tā ir izslēgta.
- Izmantojiet tējkannu tikai ar pievienoto pamatni.

Atbrīvošanās no atkritumiem



Iepakojšanas materiāls

Iepakojšanas materiāli ir videi draudzīgi un tos var nodot otrreizējai pārstrādei. Plastmasas sastāvdaļas ir apzīmētas ar apzīmējumiem, piem., >PE<, >PS<, u.t.t. Lūdzu, atbrīvojieties no iepakojuma materiāliem izmetot tos attiecīgajā konteinerī sabiedriskajā atkritumu likvidēšanas vietās.



Veca ierīce











Simbols  uz produkta vai uz tā iepakojuma norāda uz to, ka šo produktu nevar uzskatīt par mājturības atkritumiem. Tā vietā tas ir jānodod attiecīgajā savākšanas vietā elektrisko un elektronisko aprīkojumu otrreizējai pārstrādei. Nodrošinot to, ka no šī produkta atbrīvojas pareizi, jūs palīdzēsiet novērst potenciālās negatīvās sekas videi un cilvēku veselībai, ko savādāk varētu izraisīt nepareiza atbrīvošanās no šī produkta.

Stikākai informācijai par šī produkta otrreizējo pārstrādi, lūdzu sazināties ar jūsu vietējās pilsētas biroju, jūsu mājsaimniecības atkritumu atbrīvošanas servisu vai ejiet uz vietu, kur pirkāt šo produktu.

Jūsu tējkannas izmantošana

Pirms izmantojat savu jauno tējkannu higiēnisku apsvērumu dēļ jums to vajadzētu izslaucīt ar mitru lupatiņu.

Sākuma lietošana

-  Nolieciet pamatni (**J**) uz cietas virsmas.
-  Atvienojiet kontaktdakšu no kontaktlīdždas.
-  Ja elektrības vads ir garāks nekā tas ir vajadzīgs, to var aptīt apkārt pamatnes apakšai (**J**).
-  Nospiediet vāciņa atbrīvošanas pogu (**E**) uz roktura pusi (**F**) un atveriet vāciņu (**B**).
-  Piepildiet pietiekami daudz ūdens tā, lai tas būtu redzams ūdens līmeņa rādītājā (**G**), bet ne vairāk par maks. atzīmi.
-  Taisiet ciet vāciņu (**B**) līdz tas nofiksējas. Automātiskā izslēgšanās nenostādās, ja tas netiek izdarīts.
-  Nolieciet tējkannu uz pamatnes (**J**).
-  Piespiediet uz leju pogu ON/OFF (**H**), iedegas signāllampīņas un tējkanna sāk uzsilt.
-  Lai gatavotu ēdienu, neizmantojiet ūdeni no iepriekšējās vārīšanas reizes.

Automātiskā izslēgšanās





Kad ūdens būs uzvārījies, tējkanna automātiski izslēgsies, un izslēgsies arī signāllampīņa.

Ja jūs vēlaties apturēt sildīšanas procesu pirms tējkanna automātiski izslēdzas, vienkārši nospiediet uz augšu pogu ON/OFF (**H**). Ja jūs vēlaties vēlreiz uzsildīt ūdeni, kas jau tika uzsildīts, nospiediet vēlreiz uz leju pogu ON/OFF (**H**). Kad ūdens uzvārīsies, tējkanna automātiski izslēgsies. Ja tējkanna ir uzpildīta ar nelielu ūdens daudzumu, ir vajadzīgs ilgāks laiks, lai tā izslēgtos.

Drošības sistēma

Ierīce ir aprīkota ar aizsardzības sistēmu uzkaršanai bez ūdens. Šī funkcija aizsargā ierīci no pārkaršanas, kad tā tiek ieslēgta bez ūdens vai kad tā vārās līdz kļūst tukša, ja tiek izmantota ar atvērtu vāciņu. Ja ierīce tiek netīšām ieslēgta bez ūdens, tā tiek automātiski aizsargāta no pārkaršanas. Vārīšanās process tiek automātiski pārtraukts. Pirms atkal izmantojat tējkannu ļaujiet tai atdzist 5-10 minūtes.

Tīrīšana un kopšana

-  Pirms tīrīšanas vienmēr atvienojiet tējkannu no elektroenerģijas tīkla padeves.
-  Nekad netīriet tējkannu vai pamatni zem tekoša ūdens vai nemērcējiet to trauku mazgāšanas ūdenī.
-  Dažreiz izskalojiet tējkannu ar tīru ūdeni.
-  Notīriet ierīces ārpusi ar mitru lupatiņu. Nelietojiet kodīgus vai abrazīvus tīrīšanas līdzekļus.

LV

 Tīrīšanai spiediet filtra ieliktni (C) ar vienu pirkstu cauri snīpim (D) uz tējkannas iekšpusi un izņemiet to. Lai to ieliktu atpakaļ, ielieciet vispirms filtra ieliktna vienu pusi, tad ielieciet ieliktna otro pusi vietā.

 Sildīšanas pamatne ir pagatavota no nerūsējoša tērauda. Taču, ja parādās rūšaini pleķi, tie noteikti ir tikai nosēdumi, kas pielipuši pie virsmas. Tos var notīrīt, izmantojot nerūsējoša tērauda tīrīšanas līdzekļus.

Atkaļķošana

Kaļķu nogulsnes ierīces apakšpusē var izraisīt enerģijas zudumu un var ietekmēt ierīces kalpošanas mūžu. Ierīce izslēdzas pirms vārīšanās, ja kaļķakmens slānis ir pārāk biezs. Tad ir ļoti grūti no tā atbrīvoties.

Ierīce ir jāatkaļķo regulāri atkarībā no ūdens cietuma līmeņa. Izmantojiet standarta atkaļķotāju, sekojot norādījumiem; ieteicams izvēlēties dabai nekaitīgu atkaļķotāju, kas piemērots nerūsējošam tēraudam saskaņā ar izgatavotāja instrukcijām.

 Vispirms ielejiet ūdeni, tad standarta atkaļķošanas preparātu, kas nav pārāk stiprs.

 Nevāriet tīrīšanas līdzekli, jo tas var sākt putoties pāri tējkannas malām.

 Pēc atkaļķošanas kārtīgi izskalojiet tējkannu ar tīru ūdeni. Nekad neļaujiet atkaļķošanas līdzekļus emaljētā izlietnē un neizmantojiet tos otrreizējai lietošanai.

Ko darīt, ja ...

- Ierīce izslēdzas pirms vārīšanās?
 - Tējkannas dibenā ir pārāk daudz kaļķakmens. Tīrīt ar standarta atkaļķošanas līdzekli, kas piemērots nerūsējošam tēraudam. Ievērojiet ražotāja izmantošanas norādījumus.
- Ierīce neizslēdzas?
 - Aiztaisiet vāciņu līdz tas nofiksējas.
 - Ievietojiet pareizi filtru.
- Ūdens slikti tek no tējkannas?
 - Atkaļķojiet filtra ieliktni.
- Ierīci nevar ieslēgt?
 - Pēc darbināšanas ar mazu ūdens daudzumu vai bez ūdens ierīce nav vēl pietiekami atdzisusi. Pagaidiet mazliet pirms mēģināt vēlreiz.

Tehniskie dati

Strāvas padeve: 220 - 240 V/50 Hz
 Strāvas patēriņš: 2000 - 2400 W
 Maks. iepildīšanas daudzums: 1,75 litri

 Šī ierīce atbilst sekojošajām EK direktīvām:

- Zemas voltāžas direktīva 2006/95/EK
- EMC Direktīva 89/336/EEK ar labojumiem 92/31/EEK un 93/68/EEK

LT

LT Brangus vartotojau,

Prašome atidžiai perskaityti šią naudojimo instrukciją.

Pirmiausia prašome laikytis saugumo nurodymų, esančių pirmuose naudojimo instrukcijos puslapiuose! Išsaugokite šią naudojimo instrukciją ateičiai. Jei prietaisas galiojantis, perduokite šias instrukcijas kitam prietaiso savininkui.



Įspėjamasis trikampis ženklas ir (ar) raktiniai žodžiai (**Pavojus!**, **Įspėjimas!**, **Svarbu!**) atkreipia dėmesį į informaciją, svarbią jūsų saugimui ar tinkamam prietaiso veikimui. Būtina laikytis šių instrukcijų.



Šis simbolis žymimas šalia prietaiso naudojimo instrukcijos etapų.



Šalia šio simbolio pamatysite papildomą informaciją ir praktiškus šio prietaiso naudojimo patarimus.



Dobilo lapas ymi patarimus ir informaciją, susijusią su energija taupančiais ir aplinkai nekenksmingais prietaiso naudojimo būdais.

Prietaiso aprašymas

- A** Korpusas
- B** Dangtis
- C** Kalkių filtras
- D** Snapelis
- E** Dangčio atkabinimo mygtukas
- F** Rankena
- G** Vandens lygio indikatorius
- H** Įjungimo ir išjungimo mygtukas su kontroline lempute
- J** Pagrindas su maitinimo laidu
- K** Duomenų plokštelė

**Saugumo taisyklės**

Šis prietaisas atitinka priimtus techninius standartus remiantis saugumo reikalavimais ir Volietijos įrenginių saugos įstatymu. Tačiau, kaip gamintojai, mes laikome savo pareiga supažindinti jus su šiomis saugumo taisyklėmis.

Bendros saugumo taisyklės

- Prietaisas turi būti įjungtas tik į tokį maitinimo lizdą, kurio įtampa ir dažnis atitinka duomenų plokštelėje (**K**) nurodytas specifikacijas!
- Niekada netraukite kištuko laikydami už laido. Laikykite už pačio kištuko.
- Jei pažeistas prietaiso maitinimo laidas, norint išvengti rizikos, jį turi pakeisti gamintojai, klientų aptarnavimo centro specialistai ar kvalifikuoti elektrikai.
- Niekada nenaudokite virdulio, jei jis buvo nukritęs ar matomi aiškūs pažeidimo ženklai.
- Prietaisą gali taisyti tik kvalifikuoti aptarnavimo inžinieriai. Dėl nekvalifikuoto taisymo gali kilti didelis pavojus. Jei prietaisą būtina taisyti, susisiekite su Klientų aptarnavimo skyriumi ar įgaliotu atstovu.
- Prieš valydami ar prižiūrėdami virdulį,
 - bei po kiekvieno naudojimo
 - ar įvykus gedimui
 - ištraukite elektros kištuką iš elektros lizdo.
- Šio prietaiso negali naudoti asmenys (įskaitant vaikus) su mažesniais fiziniais, jutimniais ar psichiniais sugebėjimais, taip pat neturintys pakankamai patirties ir žinių, išskyrus atvejus, kai už šių asmenų saugą atsakingas asmuo juos tinkamai instruktuoja ir, pradėjęs darbą, kurį laiką stebi.

LT

Vaikų sauga

- Nepalikite veikiančio prietaiso be priežiūros.
- Ypač būkite atsargūs aplink esant vaikams!
- Laikykite pakavimo medžiagą, pvz., plastikinius maišelius, vaikams nepasiekiamoje vietoje.
- Vaikams neturi būti leidžiama žaisti prietaisu.

Naudodami prietaisą atminkite šiuos dalykus:

- Prieš įjungdami prietaisą, įsitinkite, kad maitinimo laidas ir kištukas yra sausi.
- Nenaudokite virdučio šlapiomis rankomis.
- Niekada nenaudokite virdučio lauke.
- Virduolyje šildomas vanduo įkaista, todėl netinkamai su prietaisu elgiantis galima nusiplikinti. Dėl to virdulių reikia laikyti tik už rankenos (F).
- Nepalikite veikiančio virdučio be priežiūros. Nedėkite ar nenaudokite virdučio ant karštų paviršių ar šalia atviros liepsnos.
- Dėmesio: Jei į virdulių pripilsite per daug vandens, užviręs jis gali išbėgti. Todėl niekada nepilkite vandens daugiau nei aukščiausia nustatyta vandens lygio riba.
- Virdulių naudokite tik vandens šildymui! Niekada nedėkite į virdulių maisto produktų ar jų priedų. Niekada virduolyje nešildykite pieno ar sultinio! Nedėkite ant virdučio jokių daiktų!
- Niekada nenaudokite virdučio su atviru dangčiu (B), priešingu atveju nesuveiks automatinis išjungimas.
- Nejudinkite veikiančio prietaiso.
- Niekada nemerkite prietaiso į jokių skystį.
- Saugokite prietaisą ir maitinimo laidą nuo karščio ir drėgmės.

- Jei prietaisas naudojamas kitais, nei nustatyta, tikslais ar naudojamas netinkamai, gamintojas neprisiima jokios atsakomybės dėl bet kokios galimos žalos.
- Po naudojimo iš virdučio visada išpilkite visą vandenį. Nepalikite virduolyje likusio vandens ilgą laiką.
- Nejunkite prietaiso, jei jame nėra vandens.
- Prieš nuimdami virdulių nuo pagrindo, įsitinkite, kad virdulys išjungtas.
- Virdulių naudokite tik su jam skirtu pagrindu.

Šalinimas



Įpakavimo medžiaga

Įpakavimo medžiagos yra nekenksmingos aplinkai, jas galima perdirbti. Plastikiniai komponentai pažymėti ženklais, pavyzdžiui, >PE<, >PS<, ir t.t. Prašome išmesti įpakavimo medžiagas į tinkamą konteinerį komunalinėms atliekoms skirtose vietose.



Pasenęs prietaisas









Ant produkto arba įpakavimo

esantis  simbolis rodo, kad produkto negalima išmesti komunalinėms atliekoms skirtose vietose. Todėl produktą reikia atiduoti elektrinių ir elektroninių atliekų surinkimo centrui. Užtikrindami, kad nenaudojamas produktas bus tinkamai išmestas, padėsite išvengti neigiamų padarinių aplinkai ir žmonių sveikatai. Norėdami gauti smulkesnės informacijos apie produkto išmetimą, kreipkitės į vietinę miesto tarnybą, buitinių atliekų išmetimo centrą ar parduotuvę, kurioje pirkote šį produktą.

Virdulio naudojimas

Prieš naudodami virdulį pirmą kartą, higieniniais sumetimais išvalykite prietaiso vidų ir išorę drėgna šluoste.

Naudojimas pirmą kartą

-  Padėkite pagrindą (**J**) ant tvirto paviršiaus.
-  Įkiškite elektros kištuką į sieninį elektros lizdą.
-  Jei maitinimo laidas per ilgas, galite jį apvynioti aplink pagrindo dugną (**J**).
-  Paspauskite dangčio atkabinimo mygtuką (**E**) link rankenos (**F**) ir atidarykite dangtį (**B**).
-  Įpilkite tiek vandens, kad matytųsi pro vandens lygio indikatorius (**G**), bet ne daugiau, nei didžiausia „MAX“ riba.
-  Tinkamai uždarykite dangtį (**B**). Automatinis išjungimas tinkamai veikia tik tada, kai dangtis tinkamai uždarytas.
-  Padėkite virdulį ant pagrindo (**J**)
-  Paspauskite įjungimo ir išjungimo mygtuką (**H**), užsidegs kontrolinė lemputė ir prietaisas pradės kaisti.
-  Nenaudokite pirmą kartą virto vandens maisto ruošimui.

Automatinis išjungimas







Vandeniui užvirus virdulys automatiškai išsijungs, o kontrolinė lemputė užges.

Jei norite išjungti virdulį prieš jam išsijungiant automatiškai, tiesiog pakelkite įjungimo ir išjungimo mygtuką (**H**) aukštyn. Jei norite pašildyti atvėsusį vandenį, vėl paspauskite įjungimo ir išjungimo mygtuką (**H**). Vandeniui užvirus virdulys išsijungs automatiškai. Jei virdulyje mažai vandens, virdulys automatiškai išsijungs po ilgesnio laiko.

Saugumo sistema

Prietaise įtaisytas automatinis saugiklis nuo perkaitimo. Ši savybė apsaugo virdulį nuo perkaitimo, jei prietaise nėra vandens ar vandens išgaravimo, jei dangtis atdaras. Jei prietaisas per klaidą įjungiamas, kai jame nėra vandens, jis automatiškai apsaugomas nuo perkaitimo. Virimo procesas automatiškai nutraukiamas. Prieš vėl naudodami virdulį, leiskite jam atvėsti 5-10 minutes.

Valymas ir priežiūra

-  Prieš valydami virdulį, visada ištraukite elektros kištuką iš maitinimo lizdo.
-  Niekada nekiškite virdulio ir jo pagrindo po tekančiu vandeniu ir nemerkite jo į vandenį.
-  Retkarčiais praskalaukite virdulį švariu vandeniu.
-  Prietaiso išorę šluostykite drėgna šluoste. Nenaudokite šveitinamųjų ar šlifuojamųjų valiklių.
-  Norėdami išvalyti, per snapelį (**D**) vienu pirštu paspauskite kalkių filtrą (**C**) link virdulio vidaus ir ištraukite. Norėdami filtrą įdėti atgal, pirmiausia įdėkite kalkių filtrą į vieną pusę, tada švelniai spauskite filtrą į kitą pusę, kol jis įsistatys į vietą.
-  Šildymo pagrindas pagamintas iš nerūdijančio plieno. Tačiau, jei atsirado rūdžių požymių, tai yra tik ant virdulio paviršiaus prilipusios nuosėdos. Jas galima nuvalyti nerūdijančio plieno valikliu.

LT

Kalkių šalinimas

Kalkių nuosėdos virdulio dugne atsiranda dėl energijos nuostolių ir turi įtakos prietaiso tarnavimo laikui. Jei kalkių sluoksnis labai storas, prietaisas išsijungia dar vandeniui neuvirus. Tokį kalkių sluoksnį labai sunku pašalinti.

Reikia reguliariai atlikti kalkių šalinimo procedūrą priklausomai nuo vandens kietumo. Naudokite įprastą kalkių šalinimo priemonę vadovaudamiesi nurodymais. Rinkitės aplinkai nekenksmingą kalkių šalinimo priemonę, tinkamą nerūdijančiam plienui valyti pagal gamintojo instrukciją.

 Pirmiausia virdulių pripilkite vandens, tuomet įpilkite paruoštą ne per stiprų kalkių šalinimo priemonės tirpalą.

 Tirpalo neužvirinkite, nes pro viršų gali pradėti veržtis putos.

 Po procedūros kruopščiai praskalaukite virdulių švairiu vandeniu. Niekada nepilkite kalkių šalinimo medžiagos į emaliuotą kriauklę ir nenaudokite medžiagos antrą kartą.

Ką daryti, jei ...

- prietaisas išsijungia vandeniui neuvirus?
 - Virdulio dugnas per daug apkalkėjęs. Kalkes šalinkite įprastą kalkių šalinimo priemonę, tinkamą nerūdijančiam plienui valyti. Atsižvelkite į gamintojo pateiktus naudojimo nurodymus.
- prietaisas neišsijungia?
 - Tinkamai uždarykite dangtį.
 - Tinkamai įdėkite kalkių filtrą.
- iš virdulio prastai bėga vanduo?
 - Nuo kalkių filtro pašalinkite kalkes.
- prietaiso negalima įjungti?
 - Jei į virdulių buvo įpilta mažai arba visai neįpilta vandens, prietaisas nespėjo pakankamai atvėsti. Šiek tiek palaukite ir bandykite įjungti vėliau.

Techniniai duomenys

Elektros įtampa: 220 - 240 V/50 Hz
Energijos suvartojimas:
2000 - 2400 W
Maksimalus tūris: 1,75 litres

 Šis prietaisas atitinka žemiau nurodytas ES direktyvas:

- Direktyvą dėl žemos įtampos 2006/95/EC
- EMC direktyvą 89/336/EEC su pataisomis 92/31/EEC ir 93/68/EEC

EST

EST Lugupeetud klient

Palun lugege tähelepanelikult käesolevat kasutusjuhendit. Eriti oluline on järgida käesoleva kasutusjuhendi esimestel lehtedel toodud ohutusjuhiseid! Palun hoidke kasutusjuhend alles. Andke see kasutusjuhend edasi ka seadme järgmisele omanikule.



Hoiatuskolmnurk ja/või märgusõnad (**Ohtlik!, Ettevaatust!, Tähtis!**) tõmbavad teie tähelepanu informatsioonile, mis on teie ohutuse või seadme õige funktsioneerimise seisukohalt oluline. Seda infot tuleb kindlasti järgida.



See kujutis juhatab teid sammhaaval läbi teie seadme tööprotseduuri.



Selle kujutise kõrval esitatakse täiendavat teavet ja praktilisi nõuandeid seadme kasutamise kohta.



Ristikheina kujutise juures on nõuanded ja teave seadme ökonoomse ja keskkonnasõbraliku kasutamise kohta.

Seadme kirjeldus

- A** Korpus
- B** Kaas
- C** Sõel
- D** Tila
- E** Kannu avamise nupp
- F** Käepide
- G** Veetaseme näidik
- H** SISSE/VÄLJA lüliti koos märgutulega
- J** Alus ja toitejuhe
- K** Nimeplaat

**Ohutusjuhised**

Käesolev seade on kooskõlas Saksa seadmeohutuse seadusega ja ohutuse kohta sätestatud tehnoloogiliste standarditega. Kuid seadme tootjana peame me oma kohuseks tutvustada teile järgmisi ohutusjuhiseid.

Üldine ohutus

- Seadme võib ühendada ainult sellisesse võrgutoitesse, mille pinget vastab nimeplaadil toodud näitajatele (**K**)!
- Ärge kunagi tõmmake pistikut pesast välja, hoides seda juhtmest; tõmmake alati pistikust.
- Kui seadme toitejuhe on kahjustatud, siis tuleb see ohu vältimiseks tootja või hooldusteeninduse või kvalifitseeritud elektriiku poolt välja vahetada.
- Ärge kasutage kunagi keedukannu, kui see on maha kukkunud või sellel on nähtavad kahjustused.
- Käesolevat seadet võivad parandada ainult vastavalt kvalifitseeritud hooldustehnikud. Ebaõige parandamine võib kaasa tuua ohtlikke tagajärgi. Kui seadet on vaja parandada, siis võtke ühendust klienditoe osakonna või volitatud edasimüüjaga.
- Tõmmake alati pistik välja, – enne kui te kannu puhastama või hooldama hakkate, – ja pärast igakordset kasutamist, – ja juhul kui ilmnevad tõrked selle töös.
- Käesolev seade ei ole mõeldud kasutamiseks isikutele (k.a. lapsed), kellel on piiratud füüsilised, meelelised või vaimsed võimed, või kel puuduvad vastavad kogemused ja teadmised, v.a. juhul kui neid on seadme kasutamise osas juhendatud isiku poolt, kes vastutab nende ohutuse eest.

EST

Laste ohutus

- Kasutage veekeetjat ainult järelevalve all.
- Olge eriti tähelepanelikud, kui läheduses on lapsed!
- Pakkematerjalid, nt kilekotid, ei tohi lastele kättesaadavad olla.
- Lapsi ei tohi järelevalveta jätta, tagamaks seda, et nad antud seadmega ei mängiks.

Mõned nõuanded veekeetja kasutamiseks

- Veenduge enne veekeetja kasutamist, et selle toitejuhe ja pistik oleks kuivad.
- Ärge kunagi kasutage veekeetjat, kui teie käed on märjad.
- Ärge kunagi kasutage seadet õues.
- Veekeetja kasutamisel tekivad kõrged temperatuurid, mis võivad tekitada põletushaavu, kui keedukannu hoolikalt ei käsitseta. Seetõttu tuleb kannu hoida ainult selle käepidemest (**F**).
- Ärge jätke töötavat kannu ilma järelevalveta. Ärge asetage kannu kuumadele pindadele või elava tule lähedale.
- Tähelepanu: Kui kann täidetakse üle lubatud piiri, siis tekib oht, et keev vesi välja purskab. Seetõttu ei tohi kannu kunagi täita üle lubatud piiri.
- Kasutage keetjat ainult vee keetmiseks! Ärge kunagi pange keetjasse toiduaineid või toidulisandeid. Ärge kunagi keetke ega hoidke kannus piima! Ärge hoidke kannus asju!
- Ärge kunagi kasutage kannu, kui selle kaas (**B**) on avatud, sest siis automaatne väljalülitus ei toimi.
- Ärge liigutage kannu, kui see on sisse lülitatud.
- Ärge kunagi kastke seadet vee alla!
- Kaitske seadet ja selle toitejuhet kuumu ja märja eest.

- Tootja ei võta endale vastutust kahjude eest, mis on tingitud seadme ebaõigest või mitteotstarbelisest kasutamisest.
- Tühjendage kann alati täielikult. Ärge jätke vett pikemaks ajaks kannu seisma.
- Ärge lülitage seadet sisse, kui selles pole vett.
- Veenduge, et keetja on välja lülitatud, kui te selle aluselt eemaldate.
- Kasutage ainult selle kannu jaoks tehtud alust.

Kõrvaldamine



Pakkematerjal

Pakkematerjalid on keskkonnasõbralikud ja neid saab ümber töödelda. Plastikosad on tähistatud vastavate täheühenditega, nt >PE<, >PS<, jne. Palun viige pakkematerjalid vastavatesse prügikonteineritesse.



Vana seade











Waste disposal symbol sümbol toote või selle pakendi peal tähendab seda, et antud toodet ei saa käsitleda olmeprügina. Selle asemel tuleb seade elektri- ja elektroonikaseadmete ümbertöötlemiseks vastavale kogumispunktile üle anda. Tagades selle toote õige kõrvaldamise, aitate te ära hoida võimalikke kahjulikke mõjusid keskkonnale ja inimtervisele, mis võivad olla tagajärjeks selle toote ebaõige jäätmekäitluse korral. Täpsemat teavet selle toote ümbertöötlemise kohta saate te oma linnakantsseleist, olmejäätmete kõrvaldamise teenistusest või poest, kust te selle toote ostsite.

Veekeetja kasutamine

Enne uue kannu kasutamist peaks selle hügieenilistel põhjustel seest ja väljast niiske lapiga üle pühkima.

Kasutamine

-  Asetage alus (**J**) kindlale pinnale.
-  Ühendage pistik seinakontakti.
-  Kui toitejuhe on pikem kui vaja, siis saab selle aluse põhja alla kerida (**J**).
-  Vajutage kannu avamisnuppu (**E**) käepideme (**F**) poole ja avage kaas (**B**).
-  Kallake kannu vähemalt nii palju vett, et see oleks veetaseme näidikul näha (**G**), kuid mitte rohkem kui MAX märgini.
-  Sulgege kaas (**B**) kuni see kinnitub. Ainult sel juhul toimib korralikult ka automaatne väljalülitus.
-  Asetage kann alusele (**J**).
-  Vajutage SISSE/VÄLJA lüliti (**H**) alla; märgutuli süttib ja kann hakkab kuumenema.
-  Ärge kasutage esimese keedutsükli vett toiduvalmistamiseks.

Automaatne väljalülitus







Veekeetja lülitub automaatselt välja ja märgutuli kustub, kui vesi on keenud.

Kui soovite lõpetada kuumutamise protsessi enne kannu automaatset väljalülitumist, siis lükake SISSE/VÄLJA lüliti (**H**) üles. Kui te soovite eelnevalt soojendada vett uuesti üles soojendada, siis vajutage SISSE/VÄLJA lüliti (**H**) uuesti alla. Kui vesi on keenud, siis lülitub kann automaatselt välja. Kui kannus on vähem vett, siis siis võtab väljalülitamine kauem aega.

Turvasüsteem

Käesolev seade on varustatud kuivakskeemise vastase ohutuskatkestiga. Nimetatud funktsioon kaitseb seadet ülekuumenemise eest, kui see lülitatakse sisse ilma veeta, või tühjakskeemise eest, kui selle kaas on lahti jäetud. Kui kann lülitatakse kogemata ilma veeta sisse, siis rakendub automaatselt selle ülekuumenemise vastane kaitse. Kuumenemisprotsess katkestatakse automaatselt. Laske kannul enne uuesti kasutamist 5-10 minutit jahtuda.

Puhastamine ja hooldus

-  Üendage kann alati enne puhastamist võrgutoitest lahti.
-  Ärge peske kannu ega alust kunagi jooksva vee all ega laske neid vee alla.
-  Loputage kannu aeg-ajalt puhta veega.
-  Puhastage kannu välispindu niiske lapiga. Ärge kasutage söövitavaid või abrasiivseid puhastusvahendeid.
-  Puhastamiseks vajutage sõel (**C**) ühe sõrmega läbi tila (**D**) kannu sisemuse poole ja eemaldage see. Tagasipanekuks sisestage esmalt sõela üks külg, seejärel painutage sõela teine külg oma kohale.
-  Kuumutuspõhi on valmistatud roostevabast terasest. Kui siiski peaks roostetäppe tekkima, siis on need vaid pinnale kinnitunud roostejäägid. Neid saab eemaldada roostevaba terase puhastusvahendiga.

EST

Katlakivi eemaldamine

Kannu põhjal olevad katlakivi sademed põhjustavad energikadu ja võivad vähendada seadme tööiga. Seade lülitub välja liiga vara, kui katlakivi kiht on liiga paks. Siis on seda juba väga raske eemaldada.

Seadet tuleb regulaarselt katlakivist puhastada, sõltuvalt vee karedusest. Kasutage juhiste vastavalt tavalist katlakivieemaldit; valige eelistatavalt keskkonnasõbralik katlakivieemaldi, mis sobiks roostevaba terase jaoks ning järgige tootja juhiseid.

- ✎ Esmalt valage kannu vesi, seejärel lisage tavalist aga mitte liiga tugevat katlakivieemaldit.

⚠ Ärge keetke segu, sest see võib üle serva vahutada.

- ✎ Loputage pärast katlakivi eemaldamist kannu hoolikalt puhta veega. Ärge kallake kunagi katlakivieemaldamise vahendeid emailvalamusse ja ärge neid kunagi uuesti kasutage.

Mida teha kui ...

- seade lülitub välja enne keema hakkamist?
 - Kannu põhjal on liiga paks katlakivikiht. Kasutage tavalist katlakivieemaldit, mis sobiks roostevaba terase jaoks. Järgige tootja juhiseid.
- seade ei lülitu välja?
 - Sulgege kaas, kuni see lukustub.
 - Sisestage sõel korralikult.
- Kannust on kehv vett valada?
 - Puhastage sõel katlakivist.

- seadet ei saa sisse lülitada?
 - Pärast väga vähese veega või ilma veeta töötamist ei ole seade piisavalt jahtunud. Oodake veidi, enne kui uuesti proovite.

Tehnilised andmed

Võrgupinge:	220 - 240 V/50 Hz
Voolutarve:	2000 - 2400 W
Maksimaalne täitemaht:	1,75 liitrit

CE Käesolev seade vastab järgmistele EÜ direktiividele:

- Madalpinge direktiiv 2006/95/EC
- Elektromagnetilise ühilduvuse direktiv 89/336/EMÜ, k.a. parandused 92/31/EMÜ ja 93/68/EMÜ

TR

TR Sayın müşterimiz,

Lütfen, bu kullanım talimatlarını dikkatli bir şekilde okuyun. Herşeyden önce, lütfen bu kullanım talimatlarının ilk birkaç sayfasındaki güvenlik talimatlarına uyun! Lütfen, bu kullanma talimatlarını ileride kullanmak üzere saklayın. Mümkünse, bu talimatları cihazın sonraki sahibine teslim edin.



Uyarı üçgeni ve/veya sözcükleri (Tehlike!, Dikkat!, Önemli!), güvenliğinizi veya cihazın düzgün şekilde çalışması için önemli olan bilgilere dikkatinizi çeker. Bu bilgilere uyulması zorunludur.



Bu sembol cihazınız kullanımı sırasında size adım adım rehberlik eder.



Bu sembolün hemen yanında cihazın kullanımı ile ilgili ek bilgi ve pratik ipuçlarını bulabilirsiniz.



Yonca, cihazın ekonomik ve çevre dostu kullanımı ile ilgili ipuçları ve bilgilere işaret etmektedir.

Cihazın tanımı

- A** Muhafaza
- B** Kapak
- C** Süzgeç girişi
- D** İbrik ucu
- E** Kapak açma düğmesi
- F** Sap
- G** Su seviye göstergesi
- H** Kontrol lambalı ON/OFF (Açma/Kapama) düğmesi
- J** Ayrı altlık ve elektrik kablosu
- K** Anma değeri plakası

**Güvenlik talimatları**

Bu cihaz güvenlikle ilgili kabul edilmiş teknolojik standartlara ve Alman Cihaz Güvenliği Kanununa uygundur. Bununla birlikte, bir üretici olarak kendimizi aşağıdaki güvenlik bilgilerinin farkında olmanızı sağlamakla yükümlü görüyoruz.

Genel güvenlik

- Cihaz yalnızca anma değeri plakasında belirtilenle aynı voltajdaki bir güç kaynağına bağlanabilir. **(K)**!
- Kesinlikle fişi prizden çekmek için kabloyu kullanmayın, takılı olan fişi çekin.
- Cihazın elektrik kablosu hasarlıysa, tehlike bir durumun ortaya çıkmasını önlemek için üretici veya müşteri hizmetleri yada uzman bir elektrikli tarafından değiştirilmesi gerekir.
- Düşmüş veya gözle görülür bir biçimde hasar görmüşse kettle'ı kesinlikle kullanmayın.
- Bu cihazda onarım sadece yetkili servis mühendisleri tarafından gerçekleştirilebilir. Hatalı onarım ciddi tehlikelerin ortaya çıkmasıyla sonuçlanabilir. Onarım gerekli olursa, lütfen Müşteri Hizmetleri Bölümüyle veya yetkili satıcınızla temasa geçin.
- Her zaman
 - kettle'ı temizlemeden ve bakım yapmadan önce,
 - ve her kullanımdan sonra,
 - çalışırken arıza meydana geldiğinde fişi prizden çekin.
- Bu cihaz, güvenliklerinden sorumlu bir kişinin cihazın kullanımıyla ilgili ön gözetimi veya talimatları olmaksızın fiziksel, duyuşsal veya zihinsel engele sahip yada bilgi ve deneyimden yoksun kişiler tarafından (çocuklar dahil) kullanılmaya uygun değildir.

(TR)

Çocukların Güvenliđi

- Express kettle'ı yalnızca başında bulunduđunuz zaman kullanın.
- Özellikle çocuklara dikkat edin!
- Plastik torbalar gibi ambalaj malzemeleri çocukların erişemeyeceđi yerlerde bulundurulmalıdır.
- Çocuklar, cihazla oynamalarını engellemek için gözetim altında tutulmalıdır.

Express kettle'ı kullanırken dikkat edilecek noktalar

- Cihazı çalıştırmadan önce, elektrik kablosunun ve fişin kuru olduğundan emin olun.
- Kesinlikle kettle'ı ıslak elle kullanmayın.
- Kesinlikle cihazı dışarıda kullanmayın.
- Express kettle'ı kullanırken, kettle dikkatli bir şekilde tutulmazsa haşlanmaya neden olabilecek yüksek sıcaklıklara ulaşılabilir. Bu yüzden cihazı yalnızca sapından (F) tutun.
- Kettle'ı kendi başına çalışır durumda bırakarak kullanmayın. Kettle'ı sıcak yüzeylerin üzerine veya açık ateşin yakınına yerleştirmeyin veya kullanmayın.
- Dikkat: Kettle fazla doluysa, kaynar suyun dışarı püskürme tehlikesi bulunmaktadır. Bu yüzden kesinlikle kettle'ı maksimum işaretinin üzerine kadar doldurmayın.
- Kettle'ı yalnızca su ısıtmak için kullanın! Kesinlikle kettle'a gıda veya gıda katkı maddesi koymayın. Kesinlikle kettle'da süt veya et suyu ısıtmayın! Kettle içerisine hiçbir cismi yerleştirmeyin!
- Cihazı kesinlikle kapak (B) açık halde kullanmayın, aksi takdirde otomatik kapama çalışmayacaktır.
- Cihaz açık haldeyken hareket ettirmeyin.
- Cihazı kesinlikle sıvıya batırmayın!

- Cihazı ve elektrik kablosunu ısıya ve ıslanmaya karşı koruyun.
- Cihaz başka bir amaçla kullanılırsa veya hatalı bir şekilde kullanılırsa, üretici oluşabilecek hiçbir hasara karşı sorumluluk kabul etmemektedir.
- Her zaman kettle'ı tamamiyle boşaltın. Kalan suyu uzun süre cihazda bırakmayın.
- Cihazı susuz çalıştırmayın.
- Alt üniteden çıkarmadan önce kettle'ın kapalı olduğundan emin olun.
- Kettle'ı yalnızca kendi altlığıyla kullanın.

Atım**Ambalaj malzemesi**

Ambalaj malzemeleri çevre dostudur ve geri dönüştürülebilir. Plastik parçalar örneğin >PE<, >PS<, gibi işaretlerle tanımlanmışlardır. Lütfen ambalaj malzemelerini kamu atık boşaltma tesislerindeki uygun kutulara atın.

**Eski cihaz**

Ürün ve ambalajının üzerindeki



işareti bu ürünün evsel atık olarak işlenemeyeceđini göstermektedir. Bunun yerine elektrikli ve elektronik cihaz geri dönüşümü için kullanılan toplama noktasına teslim edilmelidir. Bu ürünün doğru şekilde atılmasını sağlayarak, ürünün uygun olmayan atık işlemlerinden geçirilmesinin yol açabileceđi çevre ve insan sağlığı açısından muhtemel olumsuz sonuçların önüne geçilmesine yardımcı olabilirsiniz. Bu ürünün geri dönüşümü hakkında daha fazla bilgi almak için, lütfen belediyenizle, evsel atık toplama servisinizle veya ürünü aldığınız mağazayla temas kurun.

Kettle'in kullanılması

Yeni kettle'nızı kullanmadan önce, hijyen sebebiyle içerisini ve dışarısını nemli bir bezle silmeliniz.

İlk kullanım

- ☞ Alt üniteyi (J) sağlam bir yüzeye yerleştirin.
- ☞ Elektrik fişini, prize takın.
- 📌 Elektrik kablosu gerekenden daha uzunsa, alt ünitenin altına sarılabilir (J).
- ☞ Kapak açma düğmesini (E) sapa (F) doğru bastırın ve kapağı (B) açın.
- ☞ Suyu, su seviye göstergesi (G) üzerinde görülebilecek, ancak MAX. işaretinden daha yüksek olmayacak şekilde doldurun.
- ☞ Kapağı (B) yerine oturana kadar kapatın. Otomatik kapama sadece bu yapırsa güvenli bir şekilde çalışabilir.
- ☞ Kettle'ı altlığa (J) yerleştirin.
- ☞ ON/OFF (Açma/Kapama) düğmesini (H) aşağıya doğru bastırın, kontrol lambası yanar ve kettle ısıtmaya başlar.
- 📌 İlk kaynama suyunu yiyecek hazırlamak için kullanmayın.

Otomatik kapama

Su kaynadığında kettle otomatik olarak kapanacak ve kontrol lambası sönecektir .

Kettle otomatik olarak kapanmadan önce ısıtma işlemini durdurmak isterseniz, sadece ON/OFF (Açma/Kapama) düğmesini (H) yukarı kaldırın. Önceden ısıtılmış suyu tekrar ısıtmak isterseniz, ON/OFF (Açma/Kapama) düğmesini (H) tekrar aşağıya basın. Su kaynağında, kettle otomatik olarak kapanacaktır. Kettle sadece çok az

miktarda suyla doldurulmuşsa, kapanması uzun sürer.

Güvenlik sistemi

Bu cihaz bir kuru kaynatma emniyet kontrolü ile donatılmıştır. Bu özellik, cihazı susuz çalıştırıldığında aşırı ısınmaktan veya kapak açık halde kullanılırsa boşalana kadar kaynamaktan korur. Cihaz su yokken yanlışlıkla açılırsa, otomatik olarak aşırı ısınmaya karşı korunur. Isıtma işlemi otomatik olarak kesilir. Kullanmadan önce kettle'ı tekrar 5-10 dakika soğumaya bırakın.

Temizlik ve bakım

- ⚠ Temizlemeden önce her zaman kettle'ı fişten çekin.
- ⚠ Kesinlikle kettle ve alt üniteyi akan musluk suyunun altında temizlemeyin veya bulaşık suyuna batırmayın.
- ☞ Kettle'ı ara sıra temiz suyla çalkalayın.
- ☞ Cihazın dışını yalnızca nemli bir bez kullanarak temizleyin. Yakıcı veya aşındırıcı temizlik maddeleri kullanmayın.
- ☞ Temizlemek için, bir parmağınızla süzgeç girişini (C) ibrik ucundan (D) kettle'ın içerisine doğru itin ve çıkarın. Tekrar yerine takmak için, süzgeç girişini ilk önce bir kenara takın, daha sonra girişin diğer kenarını yerine takmak için biraz bükün.
- ☞ Isıtma altlığı paslanmaz çelikten yapılmıştır. Yine de pas lekeleri belirirse, bunlar sadece yüzeye yapışan birikintilerdir. Paslanmaz çelik temizleme maddesiyle çıkarılabilirler.

(TR)

Kirecin temizlenmesi

Kettle'ın altında kireç birikimi enerji kaybıyla sonuçlanır ve cihazın kullanım ömrünü etkileyebilir. Kireç tabakası çok kalınsa cihaz kaynamadan önce kapanır. Bu olduğunda sökülmesi çok zordur.

Cihazın kireci su sertliği derecesine göre düzenli olarak temizlenmelidir. Aşağıdaki talimatları izleyerek standart bir kireç çözücü kullanın; tercihen üreticinin talimatlarına göre, paslanmaz çeliğe uygun çevre dostu bir kireç çözücü kullanın.

👉 İlk önce suyu, daha sonra çok sert olmayan standart bir kireç çözücü ilacı doldurun.

⚠ Köpürebileceği için solüsyonu kaynatmayın.

👉 Kireç temizlendikten sonra, kettle'ı temiz suyla iyice çalkalayın. Kesinlikle kireç çözücüyü emaye lavaboya dökmeyin ve tekrar kullanmayın.

Cihaz kaynamadan önce ...

- kapanırsa ne yapmalıyım?
 - Kettle'ın altı çok fazla kireç tutmuştur. Paslanmaz çeliğe uygun standart ticari kireç çözücü uygulayın. Üreticinin kullanım talimatlarını göz önüne alın.
- Cihaz kapanmıyor mu?
 - Kapağı yerine kilitlenene kadar kapatın.
 - Süzgeci yerine düzgün bir şekilde takın.
- Kettle kötü bir şekilde mi akıyor?
 - Süzgeç girişindeki kireci temizleyin.

- Cihaz açılmıyor mu?
 - Cihaz çok az miktarda suyla veya susuz çalıştırdıktan sonra henüz yeterince soğumamıştır. Tekrar denemeden önce kısa bir süre bekleyin.

Teknik bilgiler

Şebeke voltajı: 220 - 240 V/50 Hz
Güç tüketimi: 2000 - 2400 W
Maks. dolun hacmi 1,75 litre

- CE Bu cihaz aşağıdaki AB Direktiflerine uygundur:
- Düşük Voltaj Direktifi 2006/95/EC
 - 92/31/EEC ve 93/68/EEC Değişiklikleriyle birlikte EMC Direktifi 89/336/EEC

BG Скъпи клиенти,

Моля, прочетете настоящите инструкции за работа внимателно. Спазвайте особено инструкциите за безопасност на първите няколко страници от настоящите инструкции за работа! Моля, запазете инструкциите за работа за бъдеща справка. Ако е приложимо, предайте инструкциите на следващия собственик на уреда.

 Предупредителният триъгълник и/или ключовите думи (**Опасност!**, **Внимание!**, **Важно!**) привличат вниманието Ви към указания, важни за безопасността Ви или правилното функциониране на уреда. Важно е да съблюдавате тези указания.

 Този знак Ви води стъпка по стъпка при работа с уреда.

 До този символ ще намерите допълнителна информация и полезни съвети относно използването на уреда.

 С детелина са обозначени съвети и информация за икономично и безвредно за околната среда използване на уреда.

Описание на уреда

- A** Корпус
- B** Капак
- C** Цедка
- D** Гърло
- E** Копче за освобождаване на капака
- F** Дръжка
- G** Индикатор за нивото на водата
- H** Ключ за включване/изключване с контролна лампа
- J** Отделна основа и захранващ кабел
- K** Табелка с основни данни

! Инструкции за безопасност

Уредът съответства на приетите технологични стандарти за безопасност и на германския закон за безопасност на уредите. Въпреки това, като производител ние считаме, че е наше задължение да Ви запознаем със следните инструкции за безопасност.

Общи инструкции за безопасност

- Свързвайте уреда към електрическата мрежа само ако напрежението и честотата отговарят на данните върху табелката с основните характеристики на уреда (**K**)!
- Никога не вадете щепсела от контакта, дърпайки кабела.
- Ако захранващият кабел на уреда се повреди, трябва да се подмени от производителя, неговия сервизен отдел или друг квалифициран електротехник, за да се избегнат опасности.
- Никога не използвайте електрическата кана, ако е била изтървана или показва видими признаци на повреда.
- Поправките по уреда трябва да се извършват само от квалифицирани сервизни техници. Неправилните поправки могат да доведат до значителна опасност. Ако се налага ремонт, моля, свържете се с Отдела за обслужване на клиенти или с лицензиран търговски представител.
- Винаги издърпвайте щепсела – преди почистване и извършване на поддръжка по електрическата кана, – след всяка употреба – и при смущения по време на работа.

BG

- Този уред не е предназначен за използване от лица (включително деца) с понижени физически, психически и сетивни способности или без опит и знание, освен ако са наблюдавани и инструктирани относно използването на уреда от отговорно за тяхната безопасност лице.
- Безопасност на децата**
- Използвайте електрическата кана само под наблюдение.
 - Наблюдавайте особено внимателно децата!
 - Опаковъчният материал, например найлонови торбички, не трябва да са достъпни за деца.
 - Не разрешавайте на деца да играят с уреда.
- Обърнете внимание на следното при работа с електрическата кана**
- Преди да включите уреда, се уверете, че захранващият кабел и щепселът са сухи.
 - Никога не използвайте електрическата кана с мокри ръце.
 - Никога не използвайте уреда на открито.
 - Докато електрическата кана работи, се достигат високи температури, които при невнимателно боравене с електрическата кана могат да доведат до изгаряния. Затова хващайте уреда само за дръжката (F).
 - Не използвайте електрическата кана без наблюдение. Не слагайте и не използвайте електрическата кана върху горещи повърхности или близо до открит пламък.
 - Внимание: При препълване на електрическата кана врящата вода може да пръска. Затова никога не пълнете електрическата кана над знака за максимум.
 - Използвайте електрическата кана само за загряване на вода! Никога не слагайте хранителни продукти или добавки в каната. Никога не загрявайте пряко мляко или бульони в електрическата кана. Не слагайте никакви предмети в електрическата кана!
 - Никога не използвайте уреда с отворен капак (B), в противен случай автоматичното изключване няма да работи.
 - Не местете уреда, докато е включен.
 - Никога не потапяйте уреда в течност!
 - Пазете уреда и кабела от горещина и влага.
 - Производителят не носи никаква отговорност за щети в резултат на неправилно използване на уреда или използване за цели, различни от посочените.
 - Винаги изпразвайте електрическата кана изцяло. Не оставяйте вода в уреда за дълго време.
 - Не включвайте уреда без вода.
 - Уверете се, че електрическата кана е изключена, преди да я свалите от основата.
 - Използвайте електрическата кана само с принадлежащата ѝ основа.

Изхвърляне



Опаковъчен материал

Опаковъчните материали не вредят на околната среда и могат да се рециклират. Пластмасовите части са обозначени със знаци, например >PE<, >PS< и т.н. Моля, изхвърлете опаковъчните материали в съответния, предвиден за тази цел контейнер за събиране на отпадъци.











Остарял уред

Символът  върху продукта и опаковката означава, че не бива да се третира като домакински отпадък. Вместо това трябва да се предаде на пункт за вторични отпадъци за рециклиране на електрическо и електронно оборудване. Изхвърляйки продукта по правилен начин, ще помогнете да се предотвратят потенциални отрицателни последици за околната среда и човешкото здраве, които иначе биха били предизвикани от неправилното изхвърляне на продукта. За повече информация относно рециклирането на този продукт, се свържете с местния Съвет, службата за събиране на отпадъци или с магазина, откъдето сте закупили продукта.

Използване на електрическата кана

Преди да използвате новата електрическа кана, я забършете отвътре и отвън с влажна кърпа от хигиенни съображения.

Първоначална употреба

-  Поставете основата (**J**) върху здрава повърхност.
-  Вкарайте щепсела в контакта.
-  Ако кабелът е по-дълъг от необходимото, можете да го навиете отдолу на основата (**J**).
-  Натиснете копчето за освобождаване на капака (**E**) към дръжката (**F**) и отворете капака (**B**).
-  Напълнете най-малко толкова вода, че да се вижда на индикатора за нивото на водата (**G**), но не повече от знака MAX.
-  Затворете капака (**B**), докато иззрака. Само така автоматичното изключване ще функционира надеждно.
-  Поставете електрическата кана върху основата (**J**).
-  Натиснете ключа за включване/изключване (**H**) надолу, контролната лампа светва и каната започва да загрява.
-  Не използвайте водата от първия цикъл на варене за приготвяне на храна.

BG

Автоматично изключване







Електрическата кана се изключва автоматично и контролната лампа изгасва, когато водата заври.

Ако желаете да спрете процеса на нагряване, преди електрическата кана да се изключи автоматично, само натиснете ключа за включване/ изключване (H) нагоре. Ако желаете да претоплите вода, която вече е била нагрята, натиснете ключа за включване/ изключване (H) отново надолу. Когато водата заври, електрическата кана ще се изключи автоматично. Ако каната е напълнена само с малко вода, времето на изключване е по-дълго.

Предпазна система

Уредът е оборудван с предпазен прекъсвач при работа на сухо. Той предпазва уреда от прегряване при включване без вода или при варене, докато се изпразни, ако се използва с отворен капак. Ако уредът бъде включен по погрешка без вода, той автоматично бива предпазен от прегряване. Процесът на нагряване се прекъсва автоматично. Преди да използвате уреда отново, го оставете да изстине за 5-10 минути.

Почистване и поддръжка

-  Изключвайте винаги уреда от електрическата мрежа, преди да го почистите.
-  Никога не мийте електрическата кана и основата под течаща вода, нито ги потапяйте във вода за изплакване.
-  От време на време изплаквайте електрическата кана с чиста вода.
-  Почиствайте външността на уреда само с влажно парче плат. Не използвайте каустични или абразивни почистващи препарати.
-  За целите на почистването, бутнете цедката (C) с един пръст през гърлото (D) към вътрешността на каната и я извадете. За да я поставите обратно, пхнете първо едната страна, след това огънете другата леко, за да влезе.
-  Нагревателната основа е направена от неръждаема стомана. Ако, все пак, се появят петна от ръжда, това са само полепнали върху повърхността отлагания. Могат да се отстранят с препарат за почистване на неръждаема стомана.

Отстраняване на котлен камък

Отлаганията на котлен камък върху дъното на каната водят до загуба на енергия и могат да повлияят полезния живот на уреда. Уредът се изключва преди завиране, ако слоят котлен камък е прекалено дебел. Тогава той се отстранява много трудно. Отстранявайте котления камък редовно в зависимост от твърдостта на водата. Използвайте стандартен препарат за отстраняване на котлен камък съгласно инструкциите на производителя, за предпочитане е да изберете невредящ на околната среда препарат за отстраняване на котлен камък, който е подходящ за неръждаема стомана.

 Първо напълнете вода, след това сложете стандартен не прекалено силно дозиран препарат за отстраняване на котлен камък.

 Не възвирайте разтвора, тъй като може да прелее.

 След отстраняване на котления камък, изплакнете електрическата кана обилно с чиста вода. Никога не изливайте препарати за отстраняване на котлен камък в емайлирани мивки и не ги използвайте повторно.

Какво да направите, ако ...

- уредът се изключва преди завиране?
 - Основата на електрическата кана е покрита с прекалено много котлен камък. Обработете със стандартен препарат за отстраняване на котлен камък, който е подходящ за неръждаема стомана. Спазвайте указанията за употреба на производителя.
- уредът не се изключва?
 - Затворете капака, докато изщрака на място.
 - Поставете цедката правилно.
- водата излиза лошо от каната?
 - Почистете котления камък от цедката.
- уредът не иска да се включи?
 - След работа с малко вода или без вода, уредът не е изстинал достатъчно. Изчакайте малко, преди да опитате отново.

Технически данни

Напрежение на електрическата мрежа:	220 - 240 V/50 Hz
Консумация на енергия:	2000 - 2400 W
Макс. обем на пълнене:	1,75 литра

 Този уред отговаря на следните директиви на ЕС:

- Директива за ниско напрежение 2006/95/EC
- EMC директива 89/336/EEC с изменения 92/31/EEC и 93/68/EEC

RUS

RUS Уважаемые покупатели!

Внимательно прочитайте это руководство по эксплуатации. Обязательно соблюдайте указания по технике безопасности, приведенные на первой странице данного руководства! Храните руководство и, в случае продажи прибора, передайте его новому владельцу.

 Наиболее важные инструкции по безопасности выделены предупреждающими треугольниками и/или ключевыми словами (**Предупреждение!**, **Осторожно!**, **Внимание!**). Обязательно соблюдайте данные инструкции.

 Этот знак используется в пошаговых инструкциях по обслуживанию прибора.

 Этим знаком выделена дополнительная информация по обслуживанию и практическому применению прибора.

 Трилистником обозначены рекомендации и инструкции по экономичному и экологичному использованию прибора.

Описание прибора

- A** Корпус
- B** Крышка
- C** Ситечко-вставка
- D** Дозировочное отверстие
- E** Крышка-отпиратель
- F** Ручка
- G** Индикатор уровня воды
- H** Переключатель «вкл./выкл.» с индикатором режима
- J** Отдельная цокольная деталь и питающий кабель
- K** Фирменная табличка

! Указания по технике безопасности

Безопасность данного прибора соответствует существующим техническим инструкциям и законодательным нормам. Несмотря на это, рекомендуется внимательно ознакомиться с представленными ниже указаниями по технике безопасности.

Общие указания

- Напряжение в сети, к которой подключен прибор, должно соответствовать значению, указанному на фирменной табличке (**К**)!
- Не тяните за питающий кабель для извлечения штекера из розетки!
- При повреждении питающего кабеля прибора обращайтесь для его замены к производителю, в службу работы с покупателями или к соответствующему специалисту.
- Не используйте электрочайник в случае его падения или при наличии повреждений.
- Ремонт данного прибора имеют право производить только квалифицированные специалисты. Неквалифицированный ремонт может представлять значительную опасность для пользователя. В случаях, когда необходимо произвести ремонт, обращайтесь в службу работы с клиентами или в специализированный магазин.
- Вытаскивайте штекер из розетки:
 - перед проведением очистки или для ухода за прибором;
 - после каждого использования;
 - в случае обнаружения неисправностей во время использования.
- Этот прибор не предназначен для использования людьми (включая детей), которые по причине своей неопытности или неосведомленности не в состоянии безопасно им управлять, а также людьми (включая детей) с ограниченными физи-

ческими, сенсорными или умственными способностями. Исключением из данного правила являются случаи, когда такие люди получают инструкции по безопасной эксплуатации прибора от ответственного за них лица и первое время пользуются прибором под наблюдением этого лица.

Безопасность детей

- Используйте электрочайник только под присмотром взрослых.
- Не подпускайте детей к электроприбору!
- Держите упаковочный материал, например, пакет из фольги, вдали от детей.
- Упаковочные материалы, например, полиэтиленовые пакеты, не должны попадать детям в руки.

При использовании электрочайника необходимо соблюдать следующие инструкции:

- Перед вводом в эксплуатацию необходимо проследить, чтобы питающий кабель и штекер были сухими.
- Не касаться включенного электрочайника мокрыми руками.
- Не использовать прибор за пределами закрытого пространства.
- Высокие температуры, возникающие в процессе работы чайника, при неосторожном обращении могут привести к ожогу. Поэтому берите чайник только за ручку (F).
- Использовать электрочайник только под присмотром. Не ставить и не использовать прибор на горячих поверхностях или вблизи от огня.
- Внимание! Переполнение чайника может привести к переливу кипящей воды. Поэтому заливайте чайник водой, не превышая максимальной отметки.
- Используйте чайник только для нагревания воды! Не добавляйте в чайник продукты питания или пищевые добавки. Нельзя разогре-

вать в чайнике молоко или бульоны! Не кладите в чайник никаких предметов!

- Не используйте прибор с открытой крышкой (B), поскольку при этом может не сработать автоматический выключатель.
- Не перемещайте прибор во время его работы.
- Не погружайте прибор в воду!
- Защищайте прибор и кабель от высоких температур и сырости.
- Производитель не несёт ответственности за ущерб, возникший из-за неправильной эксплуатации прибора или использования его не по назначению.
- Чайник необходимо тщательно опорожнять. Не оставлять в чайнике остаточную воду на длительное время.
- Нельзя включать прибор, не заполненный водой.
- Перед тем, как снять чайник с подставки, убедитесь, что прибор выключен из розетки.
- Использовать электрочайник только с прилагающейся к нему подставкой.

Утилизация



Упаковочные материалы

Упаковочные материалы экологически безопасны и пригодны для вторичного использования. Синтетические части снабжены специальной маркировкой, например: >PE< для полиэтилена, >PS< для полистирола и др. Помещайте упаковочные материалы в соответствии с маркировкой в специальные контейнеры для сбора утиля, установленные местной коммунальной службой.



Старый прибор

Символ  на изделии или его упаковке указывает, что оно не подлежит утилизации в качестве бытовых отходов. Вместо этого его следует сдать в соответствующий









RUS

пункт приемки электронного и электрооборудования для последующей утилизации. Соблюдая правила утилизации изделия, Вы можете предотвратить причинение окружающей среде и здоровью людей потенциального ущерба, который возможен, в противном случае, вследствие неподобающего обращения с подобными отходами. За более подробной информацией об утилизации этого изделия просьба обращаться к местным властям, в службу по вывозу и утилизации отходов или в магазин, в котором Вы приобрели изделие.

Руководство по обслуживанию

Перед использованием протрите электрочайник внутри и снаружи влажной тряпочкой (для соблюдения правил гигиены).

Ввод в эксплуатацию

-  Поставьте цоколь на твердую подставку (**J**).
-  Подключите сетевой штекер в розетку с защитным контактом.
-  Неиспользуемую длину сетевого провода можно намотать на дне цоколя (**J**).
-  Нажать на крышку-отпиратель (**E**) в сторону ручки (**F**) и открыть крышку (**B**).
-  Полностью залить чайник водой, при этом следить, чтобы уровень воды на индикаторе (**G**) не превышал максимально допустимой отметки MAX.
-  Закрыть крышку (**B**) до полной фиксации. Только в этом случае автоматика отключения функционирует надёжно.
-  Поставьте электрочайник на цоколь (**J**).
-  Нажмите вниз на переключатель «вкл./выкл.» (**H**), загорается инди-

катор режима и прибор начинает нагреваться.

-  Воду первого кипячения нельзя использовать для приготовления продуктов питания.

Автоматика выключения



Когда вода кипит, прибор автоматически выключается, гаснет индикатор режима.

Чтобы прервать процесс до автоматического выключения, просто нажмите вверх переключатель «вкл./выкл.» (**H**). Для нагревания нагретой ранее воды снова нажмите вниз переключатель «выкл./выкл.» (**H**). Когда вода закипает, то электрочайник выключается автоматически. Если в чайнике мало воды, то время выключения увеличивается.

Система безопасности

Данный прибор оборудован защитой от эксплуатации без воды. Это защищает прибор в случаях, если чайник включен без воды или же вода выкипела в результате использования прибора с открытой крышкой. Если прибор случайно используется без воды, то защита автоматически защищает его от перегрева. Процесс нагревания автоматически прерывается. Перед следующим использованием прибора необходимо дать ему остыть 5-10 минут.

Чистка и уход

-  Перед каждой очисткой электрочайник необходимо отключать от сети.
-  Не очищать электрочайник и цоколь под проточной водой или в промывочной воде.

RUS

- ☞ Промывать электрочайник необходимо в чистой воде.
- ☞ Снаружи прибор очищается только влажной тряпочкой. Не использовать едкие и чистящие средства.
- ☞ Для очистки (C) нажмите одним пальцем на ситечко-вставку вовнутрь и вытащите его через дозировочное отверстие (D). Чтобы вставить ситечко обратно, установите его на одной стороне, затем легко согните другую сторону и вставьте.
- ☞ Нагревающее дно изготовлено из нержавеющей стали. Пятна ржавчины, которые могут на нем появляться, — это просто плотно удерживающиеся отложения на поверхности. Их необходимо удалить с помощью специального чистящего средства для нержавеющей стали.

Удаление накипи

Известковые отложения на дне чайника ведут к потере энергии и могут сократить срок эксплуатации прибора. Если известковый слой слишком велик, то прибор выключается до достижения температуры кипения. В таком случае удалить известь очень трудно.

Необходимо регулярно удалять накипь в зависимости от жёсткости воды. Для этого используются рекомендуемые производителем обычные, по возможности экологически чистые средства для удаления накипи, предназначенные для нержавеющей стали.

- ☞ Залить в чайник воду, затем добавить немного средства для удаления накипи.
- ⚠ Не доводить данный раствор до кипения, поскольку он может перелиться через край.
- ☞ После удаления накипи электрочайник необходимо тщательно промыть чистой водой. Нельзя выливать средство для удаления

накипи в эмалированную раковину или использовать его повторно.

Что делать, если...

- прибор выключается до достижения температуры кипения?
 - На дне чайника слишком много извести. Обработать его средством для удаления извести, предназначенным для нержавеющей стали. При этом соблюдать инструкции производителя по эксплуатации прибора.
- прибор не выключается?
 - Закрывать крышку чайника до полной фиксации.
 - Правильно вставить ситечко-вставку.
- вода плохо выливается из чайника?
 - Удалить накипь с ситечка-вставки.
- прибор не включается?
 - После использования без воды или с малым количеством воды прибор недостаточно охладился. Немного подождать и повторить попытку ещё раз.

Технические характеристики

Напряжение в сети: 220-240 В / 50 Гц
 Потребляемая мощность: 2000-2400 Вт
 Максимальная ёмкость: 1,75 литра

- CE Прибор соответствует следующим директивам ЕС:
 - Директива по низкому напряжению 2006/95/ЕС
 - EMC Директива 89/336/ЕЕС с поправками 92/31/ЕЕС и 93/68/ЕЕС

UA

UA Шановний покупець

Насамперед, будь ласка, додержуйте інструкцій з безпеки, викладених на перших сторінках даної інструкції з експлуатації! Будь ласка, зберігайте інструкції, щоб мати можливість звертатися до них надалі. Якщо можливо, передавайте ці інструкції наступному власникові побутового приладу.



Попереджувальний знак у формі трикутника й/або ключові слова (**Небезпечно!, Обережно!, Важливо!**) повинні привернути Вашу увагу до інформації, що є важливою для вашої безпеки або правильного функціонування побутової техніки. Необхідно, щоб ця інформація знаходилася на видному місці.



Такий символ означає, що вам надається покрокова інструкція для експлуатації вашого побутового приладу.



Поруч із таким символом ви побачите додаткову інформацію й практичні підказки по використанню побутового приладу.



Поруч зі знаком у вигляді конюшини ви знайдете підказки й інформацію щодо економічного й екологічно чистого використання приладу.

Опис приладу

- A** Корпус
- B** Кришка
- C** Фільтрувальна вставка
- D** Носик
- E** Кнопка відкриття кришки
- F** Ручка
- G** Індикатор рівня води
- H** Вимикач ВВІМК/ВИМК з індикаторною лампою

- J** Відокремлювана підставка й кабель живлення
- K** Табличка з технічними даними

**Правила техніки безпеки**

Даний прилад відповідає прийнятим технологічним стандартам відносно безпеки й вимогам законодавства України щодо безпеки приладів. Проте, як виробник ми вважаємо своїм обов'язком ознайомити вас із наступними правилами техніки безпеки.

Загальна безпека

- Допускається вмикання приладу лише до мережі з напругою і частотою, що відповідають специфікації на табличці з технічними даними на нижній частині приладу!
- Підключення приладу допускається винятково в штепсельну розетку, установлену відповідно до прийнятих норм.
- Не купуйте прилад у випадку, якщо – його кабель ушкоджений, – його корпус ушкоджений.
- Не витягайте штепсельну вилку з розетки за кабель.
- У випадку ушкодження кабелю живлення, щоб уникнути одержання травми, необхідна його заміна виробником, його сервісним представником або кваліфікованим персоналом.
- Не використовуйте чайник, якщо він падав або має очевидні сліди ушкоджень.
- Ремонтні роботи стосовно даного приладу можуть проводитися винятково кваліфікованими фахівцями з технічного обслуговування. Неправильний ремонт може стати причиною виникнення значної небезпеки. У випадку виникнення необхідності ремонту варто зв'язатися з відділом обслуговування покупців або вашим уповноваженим дилером.

- Завжди вимикайте кабель живлення з розетки,
 - перед чищенням і обслуговуванням чайника,
 - по закінченні кожного використання,
 - при виникненні несправностей у процесі експлуатації
- Даний прилад не призначений для використання особами (включаючи дітей) зі зниженими фізичними, сенсорними або розумовими можливостями або недостатнім досвідом та знаннями, крім випадків використання ними приладу під наглядом або після інструктування особою, відповідальним за їхню безпеку.

Безпека дітей

- Не залишайте увімкнений прилад без нагляду. У присутності дітей будьте особливо уважні!
- Пакувальні матеріали, такі як пакети, повинні перебувати в місці, недоступному для дітей.
- Діти повинні бути під наглядом для запобігання пустощів з приладом.

Важливі зауваження щодо експлуатації експрес-чайника

- Перед вмиканням приладу переконайтеся у відсутності вологи на кабелі живлення і штепсельному роз'єманні.
- Не користуйтеся чайником, якщо у вас мокрі руки.
- Не використовуйте прилад поза приміщеннями.
- При використанні експрес-чайника він нагрівається до високої температури, що може стати причиною опіку при неправильному захваті. Тому щоб узяти чайник в руку користуйтеся тільки встановленою рукояткою (F).
- Не використовуйте чайник без нагляду. Не встановлюйте й не використовуйте чайник на розігрітих поверхнях або поруч із джерелом відкритого полум'я.

- Увага: У випадку переповнення чайника при кипінні можливе переливання киплячої води із чайника. Не наповнюйте чайник більше максимальної позначки.
- Чайник призначений винятково для нагрівання води! Не кладіть у чайник харчові продукти або харчові добавки. Не використовуйте чайник для нагрівання молока або бульйону! Не кладіть у чайник сторонні предмети!
- Не використовуйте прилад з відкритою кришкою (B), тому що у відкритому положенні вона заважає спрацюванню автоматичного вимикача.
- Не рухайте прилад у увімкненому стані.
- Не занурюйте прилад у рідину!
- Забезпечуйте захист кабелю від нагрівання й вологи.
- Виробник не несе ніякої відповідальності за можливий збиток при неправильному використанні приладу, або при використанні його не за призначенням.
- Завжди повністю виливайте воду із чайника. Не залишайте воду в приладі на довгий час.
- Не вмикайте прилад без води.
- Перед зняттям чайника з підставки переконайтеся, що він вимкнений.
- Використання чайника допускається тільки з підставкою, яка постачається в комплекті.

Утилізація



Пакувальний матеріал

Пакувальні матеріали є екологічно чистими й можуть бути повторно використані. Пластикові деталі позначені маркуванням, наприклад, >PE<, >PS< і т.д. Будь ласка, викидайте пакувальні матеріали у відповідний контейнер комунальних організацій для ліквідації відходів.

UA





**Старі прилади**





Символ  на продукті або на його упакованні означає, що даний продукт не підлягає утилізації як побутове сміття. Замість цього необхідна його передача у відповідний пункт збору для переробки електричного й електронного устаткування. Забезпечуючи правильну утилізацію даного продукту, ви допомагаєте запобігти потенційним негативним наслідкам для навколишнього середовища й здоров'я людей, причиною яких може стати неправильне поводження з відходами даного продукту. Для одержання докладнішої інформації про переробку даного продукту, будь ласка, зв'яжіться з вашою місцевою міською адміністрацією, представником вашої служби утилізації побутового сміття або з крамницею, де ви придбали продукт.

Експлуатація чайника

Перед початком експлуатації чайника з міркувань гігієни протріть його зовнішню й внутрішню поверхню вологою тканиною.

Перше використання

-  Установіть підставку (**J**) на рівну поверхню.
-  Увімкніть кабель живлення у настінну штепсельну розетку.
-  У випадку, якщо кабель живлення виявиться довшим, ніж необхідно, його можна змотати на нижній частині підстави (**J**).
-  Натисніть кнопку відкриття кришки (**E**) у напрямку до рукоятки (**F**) і відкрийте кришку (**B**).
-  Наповніть чайник достатньою кількістю води, не менш рівня, який видно на індикаторі рівня води (**G**), але не вище рівня максимальної позначки **MAX**.

-  Закривайте кришку (**B**) до клацання. Автоматичний вимикач працює тільки в цьому положенні кришки.
-  Установіть чайник на підставку (**J**).
-  Натисніть вимикач ВВІМК/ВИМК (**H**) униз, спалахне сигнальна лампа й чайник почне нагріватися.
-  Не використовуйте воду, отриману після першого циклу кипіння, для приготування їжі.

Автоматичне вимикання







Після закипання води прилад автоматично вимкнеться і сигнальна лампа згасне.

У випадку, якщо ви хочете зупинити процес нагрівання до автоматичного вимикання чайника, просто натисніть вимикач ВВІМК/ВИМК (**H**) догори. Якщо вам необхідно повторно нагріти воду, що вже була нагріта, знову натисніть вимикач ВВІМК/ВИМК (**H**) униз. Після закипання води чайник вимкнеться автоматично. Якщо чайник заповнений малим об'ємом води, то для його автоматичного вимикання знадобиться більше часу.

Система безпеки

У даному приладі передбачене захисне вимикання при вмиканні без води. Це призначено для захисту приладу від перегрівання при вмиканні без води або при википанні води при вмиканні з відкритою кришкою. У випадку випадкового вмикання чайника без води вмикається автоматичний захист від перегрівання. Процес нагрівання автоматично переривається. Перед повторним використанням чайника дайте йому охолонути 5-10 хвилин.

Чищення й обслуговування



-  Перед чищенням чайника завжди вимикайте його з джерела електроживлення.
-  Не очищайте підставку під проточною водою й не занурюйте її для миття у воду.
-  Періодично ополіскуйте чайник чистою водою.
-  Для чищення зовнішньої поверхні використовуйте тільки вологу тканину. Не використовуйте для чищення каустичні або абразивні речовини.
-  Для чищення натисніть одним пальцем на фільтруючу вставку (**C**) через носик (**D**) у напрямку до дна чайника й зніміть її. Для зворотної установки спочатку встановіть фільтрувальну вставку одним боком, після чого трохи зігніть іншу сторону для її встановлення на місце.
-  Нагрівальний елемент виготовлений з нержавіючої сталі. Однак якщо на ньому з'являються плями або іржа - це тільки залишки, що налипли до поверхні. Їх можна видалити за допомогою засобу для чищення виробів з нержавіючої сталі.

Видалення накипу

Вапняний наліт на дні чайника може стати причиною втрати енергії й вплинути на термін служби приладу. Якщо шар накипу виявляється дуже товстим, чайник вимикається раніше закипання води, і видалити такий наліт дуже складно.

Необхідно регулярно видаляти накіп із приладу з періодичністю, що залежить від ступеня жорсткості води. Використовуйте стандартний засіб для видалення вапняного накипу, дотримуючись таких рекомендацій; переважно вибрати екологічно чистий засіб

для видалення накипу, придатний для використання з нержавіючою сталлю, відповідно до інструкції виробника.

-  Спочатку наповніть чайник водою, після чого додайте стандартний розчин для видалення накипу середньої концентрації.
-  Не кип'ятіть розчин, тому що можливе утворення піни.
-  По закінченні процедури видалення накипу ретельно прополощіть чайник чистою водою. Не виливайте засіб для видалення накипу в емальовані раковини й не використовуйте той самий розчин повторно.

Що робити, якщо ...

- прилад вимикається до закипання?
 - На дні чайника занадто товстий наліт накипу. Видаліть його за допомогою стандартного засобу для видалення накипу, придатного для використання з нержавіючою сталлю. Додержуйтеся рекомендацій виробника щодо використання.
- прилад не вимикається?
 - закрийте кришку до клацання.
 - правильно встановіть фільтрувальну вставку.
- вода із чайника погано виливається?
 - видаліть накіп з фільтрувальної вставки.
- прилад не вмикається?
 - після вмикання з малим об'ємом води або без неї прилад не встиг достатньо охолонути. Почекайте трохи та спробуйте ввімкнути його знову.

UA

Технічні дані

Напруга у
мережі: 220 - 240 В/50 Гц
Енергоспоживання: 2000 - 2400 Вт
Максимальний об'єм: 1,75 літра

CE Даний прилад відповідає наступним Європейським Директивам:

- Директива про низьку напругу 2006/95/EC
- Директива про електромагнітну сумісність 89/336/EEC з виправленнями 92/31/EEC і 93/68/EEC

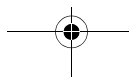
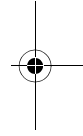
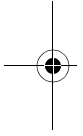

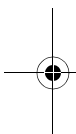

110

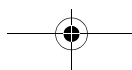

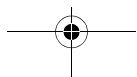
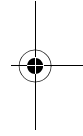
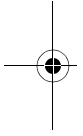

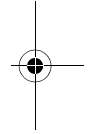
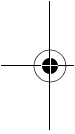
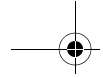

Thinking of you
Electrolux

822 949 364 - 03 - 1207

