

Thinking of you

 **Electrolux**

USER MANUAL

Microwave oven

EMS20402

Contents

Before using your microwave oven	4	Charts	18
Technical data	4	– Recommendations for Cooking with Grill	18
Safety instructions	5	– Recommendations for Cooking with Microwave and Grill	18
– Utensil safety	5	– Recommendations for Manual Defrost	19
– Testing suitability of Cookware	5	– Auto Reheat Programmes Chart	20
– Food safety	6	– Auto Defrost Programmes Chart	21
– Safety Instructions when Cooking with Grill	7	Microwave Hints	22
– Installation	8	Care and cleaning	23
– Oven utensils and accessories guide	9	– Cleaning the accessories (turntable and support)	23
– Unpacking	9	– Cleaning the interior	23
How to operate your microwave oven	10	– Cleaning the Grill	23
– Name and function of parts	10	– Cleaning the exterior	23
– Turntable Installation	10	Guarantee Conditions	24
– Control panel	11		
– Setting the Clock	12		
– Child Safety Lock	12		
– To Stop the Oven	12		
– Switching the beeper off	13		
– Quick Start	13		
– Microwave Power setting Guide	13		
– Microwave cooking	14		
– Cooking with Grill	14		
– Combination Cooking	15		
– Automatic Defrost	16		
– Automatic Reheat	17		

Congratulations on the purchase of your new Microwave Oven

Thank you for having chosen a Electrolux product. We are convinced that you will find your new microwave oven very useful and that it will be of great help to you. As with all new kitchen appliances, it will take some time to learn all the new functions and features, but with time, this oven will become indispensable to you.

Before using your Microwave Oven

Read through the instruction manual carefully. In order that you can get the best from your new Electrolux Microwave Oven, the following instructions have been prepared. Please make sure you read them carefully. It is important that this instruction book is retained with the appliance for future reference. Should the appliance be sold or transferred to another owner, or if you move house and leave the appliance, always ensure that the book is supplied with the appliance or that the new owner can be acquainted with the functioning of the appliance and the relevant warnings.

Please ensure you have read the whole instruction book before using the appliance and that you follow the recommendations given.

Technical data

Overall dimension	Weight 13.5 kg
Width 484 mm	Volume 20 Litre
Depth 376 mm	
Height 275 mm	Power source 230V, 50 Hz
Cavity dimension	Fuse 10 A
Width 323 mm	Power consumption 2300 W
Depth 296 mm	
Height 218 mm	Power output 800 W
	Grill 1000 W

Important Safety instructions.

READ CAREFULLY AND KEEP FOR FUTURE REFERENCE

- The built-in safety interlock switches prevent the microwave oven from operating when the door is open.
- Do not tamper with them, or attempt to operate the oven with the door open as open door operation can result in exposure to microwave energy.
- Do not allow food spills or cleaner residue to accumulate on door sealing surfaces. See the Cleaning and Care section for cleaning instructions.
- It is particularly important that the oven door closes properly and that there is no damage to the: (1) door (warped), (2) hinges and latches (broken or insecure), (3) door seals and sealing surface.
- Do not store this appliance outdoors. Do not use this product near water.
- Do not attempt to dry clothing or newspapers in the microwave oven. These items can ignite.
- Do not use the cavity for storage purposes. Do not leave paper products, cooking utensils, or food in the cavity when not in use.
- The temperature of accessible surfaces may be high when the appliance is operating.

 **WARNING** : If the door, hinges/latches or door seals are damaged, the microwave must not be operated until it has been repaired by a authorized service person.

 **WARNING** : It is hazardous for anyone except factory trained service personnel to service or make adjustments to this oven. Contact your nearest authorised service agent if service should be required.

- Do not remove the outer case, door or control panel at any time. Doing so may cause exposure to extremely high voltage.
- Install or locate this oven only in accordance with 'installation instructions' found in this manual.
- Use the appliance for its intended use as described in this manual. Do not use corrosive chemicals in this appliance. This type of oven is specifically designed to heat, cook, or defrost food. It is not designed for industrial or laboratory use neither for commercial use as this will invalidate the guarantee.
- Do not operate the oven empty. If food or water is not present to absorb the microwave energy, the magnetron tube can be damaged.

 **WARNING** : If smoke is observed, switch off or unplug the appliance and keep the door closed in order to stifle any flames. Never use water.

 **WARNING** : Only allow children or infirm persons to use the microwave, without supervision, when adequate instructions have been given so that the child or infirm person is able to use the microwave in a safe way and understand the hazards of improper use.

Utensil safety

- Only use utensils that are suitable for use in a microwave oven.
- Most glass, glass ceramic and heat-resistant glass-ware utensils are excellent for use in the micro-wave oven. Although microwave energy will not heat most glass and ceramic items, these utensils can become hot as heat transfers from the food to the container. The use of oven gloves to remove dishes is recommended.

Testing suitability of cookware

- Utensils should be checked to ensure they are suitable for use in Microwave Ovens.
- Place the cookware in the microwave along with a glass half full of water. Heat on **(800W)** (100%) for one minute. If the cookware feels hot, you should not use it. If it is just slightly warm, you can use it for reheating but not for cooking. If the dish is room temperature, it is suitable for microwave cooking.

- Paper napkins, wax paper, paper towels, plates, cups, cartons, freezer wrap and cardboard are great convenience utensils. Always be sure containers are filled with food to absorb energy and thus avoid the possibility of overheating or ignition.
 - Many plastic dishes, cups, freezer containers and plastic wraps may be used in the microwave oven. Follow manufacturer's instructions when using plastics in the oven. Avoid using plastic utensils with foods that have high fat or sugar content since these foods reach high temperatures and could melt some plastics.
 - Do not leave oven unattended, and look at it from time to time when heating or cooking food in plastic, paper or other combustible containers.
 - Metal utensils and utensils with metallic trim should not be used in the microwave oven, unless specifically recommended for microwave use.
 - Containers with restricted openings, such as bottles, should not be used for microwave cooking.
 - Use caution when removing a lid or cover from a dish to avoid steam burns.
7. The container and turntable may become hot during use, take great care when removing either from the oven. It is advisable to use an oven cloth or glove when doing so.
 8. Remember when using an aluminium foil container that the reheating or cooking times may be longer than you are used to, always ensure that the food is piping hot before serving.

Food safety

- Do not heat food in a can in the microwave oven. Always remove the food to a suitable container.
- Deep fat frying should not be done in the microwave oven, because the fat temperature cannot be controlled, hazardous situations can result.
- Popcorn may be prepared in the microwave oven, but only in special packages or utensils designed specifically for this purpose. This cooking operation should never be unattended.
- Pierce foods with non-porous skins or membranes to prevent steam build-up and bursting. Apples, potatoes, chicken livers, and egg yolks are examples of items that should be pierced.
- The contents of feeding bottles and baby food jars are to be stirred or shaken and the temperature is to be checked before consumption, in order to avoid burns.

Foil containers

Shallow foil containers may safely be used to reheat foods in your microwave oven providing the following rules are observed:

1. Foil containers should not be more than 3 cms (1 1/4") deep.
2. Foil lids must not be used.
3. The foil containers must be at least two-thirds full of food. Empty containers must never be used.
4. Foil containers should be used singly in the microwave oven and should not be allowed to touch the sides. If your oven has a metal turntable or cooking rack, the foil container should be placed on an upturned oven-proof plate.
5. Foil containers should never be re-used in the microwave oven.
6. If the microwave oven has been in use for 15 minutes or more, allow it to cool before using it again.



WARNING : Liquids or other foods must not be heated in sealed containers since they are liable to explode.



WARNING : Microwave heating of beverages can result in delayed eruptive boiling, therefore care must be taken when handling the container.



WARNING : When heating liquids, e.g. soups, sauces and beverages in your microwave oven, overheating the liquid beyond boiling point can occur without evidence of bubbling. This could result in a sudden boil over of the hot liquid. To prevent this possibility the following steps should be taken:

1. Avoid using straight-sided containers with narrow necks.
2. Do not overheat.
3. Stir the liquid before placing the container in the oven and again halfway through the heating time.
4. After heating, allow to stand in the oven for a short time, stirring again before carefully removing the container.



WARNING : Some products such as whole eggs and sealed containers – for example, closed glass jars – may explode and should not be heated in this oven. Occasionally, poached eggs may explode during cooking. Always pierce the yolk, then cover and allow the standing time of one minute before removing cover.



It is quite normal for steam to be emitted around the door, or for misting to occur on the door, or even for water droplets to appear below the door during the cooking cycle. This is merely condensation from the heat of the food and does not affect the safety of your oven. The door is not intended to seal the oven cavity completely.

- Do not force the turntable to rotate by hand. This may cause malfunctioning.
- Arcing in the oven during microwave operation usually occurs from use of metallic utensils. Continuous arcing, however, can damage the unit. Stop the programme and check the utensil.
- Care should be taken not to obstruct any air vents located on the top, rear, side and bottom of the oven.



WARNING : Do not use this oven for commercial purposes. This oven is made for domestic use only.

Safety instructions when cooking with grill, combination modes.

1. The glass viewing window may break if water is spilled on it during grill cooking.
2. Be sure to use an oven glove when loading and unloading the oven. Containers get very hot in the oven, so be careful not to burn yourself. The turntable and metal rack also get very hot so be sure to use an oven glove when handling them.
3. Do not touch the inner or outer viewing window with metal components when loading or unloading the oven. The inside of the door and oven get very hot so take care when attending food in the oven.
4. Do not put the turntable or containers in cold water or try to cool them quickly after use.
5. Do not place items on top of the cabinet. The top of the cabinet gets very hot, so anything placed on it may be damaged by the heat.
6. Preheat your oven only when using the Grill, never when using microwave or combination modes (Microwave and Grill)



WARNING : When the appliance is used in combination mode, Children should only use the oven under adult supervision due to the temperature generated.

Keep these instructions!

Installation.

1. Remove any promotion label from the door.
2. The oven should be installed on a flat, level surface. The surface must be strong enough to safely bear the weight (13.5 kg) of the oven, and the contents. To avoid the possibility of causing vibration or noise the oven must be in a stable position.
3. Keep the oven away from heat and water. Exposure to heat and water can lower oven efficiency and lead to malfunctioning, so be sure to install the oven away from heat and water sources.
4. Do not block air vents on the top and the sides of the cabinet and also do not place any articles on the top of the oven. If air vents are blocked during operation, the oven may overheat, and this may lead to malfunctioning. Hot air escapes from the vents, so be sure not to obstruct it or let curtains come between the oven and the rear wall.
5. Place the oven as far away from radios and TV's as possible. This oven does conform to EEC requirements of radio interference suppression, but some interference may occur if it is placed too close to a radio or TV, so keep them as far apart as possible.
6. If positioned in a corner, leave a gap of at least 10 cm from the walls and 10 cm above the microwave.

IMPORTANT! The oven can be placed almost anywhere in the kitchen. Make sure the oven is placed on a flat, level surface and that vents as well as the surface underneath the oven are not blocked (for sufficient ventilation).

Connecting to the mains

The oven is delivered with the power cord and a plug for 230V, 50Hz, earthed socket outlet. Earth protection minimises the risks should a short circuit occur. Check to ensure the voltage of the oven matches the supply.

N.B. If the oven is connected to the socket via an extension cord, make sure the cord is earthed.



This appliance must not be used on a non-earth protected power supply. Contact an electrician if you are uncertain regarding electrical connection of the oven or provision of earth protection of the supply.



This appliance must be earthed. If this appliance is fitted with a non-rewireable plug for which your socket is unsuitable, it must be replaced by the manufacturer, its service agent or similarly qualified persons in order to avoid a hazard.



If the supply cord is damaged, it must be replaced by the manufacturer, its service agent or similarly qualified persons in order to avoid a hazard.

Oven utensils and accessories guide

A variety of Utensils and Materials may be used for cooking in your microwave oven. For your safety and to prevent damaging utensils and your oven choose appropriate utensils and materials for each cooking method. The list below is a general guide.

Material	Utensils	Mode of operation		
		Microwave	Grill	Combination
Ceramic & Glass	Corning ware	YES	YES	YES
	Heat resistant glass ware	YES*1	YES	YES*1
	Glass ware with metal decoration	NO	NO	NO
	Lead crystal glass	NO	NO	NO
China	Without metal decoration	YES	YES	NO
Pottery*2		YES	YES	YES
Plastic	Microwave oven heat-proof wear	YES	NO	NO
	Plastic wrap	YES	NO	NO
Metal	Baking pan	NO	YES	NO
	Aluminium foil*3	YES	YES	YES
Paper	Cups, plates, towels	YES	NO	NO
	Waxed paper	YES	NO	NO
Wood		NO	NO	NO
Accessories	Grill rack	NO	YES	YES
	Turntable	YES	YES	YES
	Turntable support	YES	YES	YES

YES: Utensils and accessories to use

NO: Utensils and accessories to avoid

*1 Only if there is no metal trim.

*2 Only if it does not have a glaze containing metal.

*3 NOTE: Use aluminium foil only for shielding purposes, over use may cause arcing.

Unpacking

N.B. When you unpack the oven, check that the product is free from damage. Damage or any missing parts must be reported immediately to the retailer. The oven, parts of the oven or the accessories may be wrapped by a protection foil. If so, you must remove this foil before using the oven. Do not leave packing material so that small children can play with it. This can be hazardous.

How to operate your microwave oven

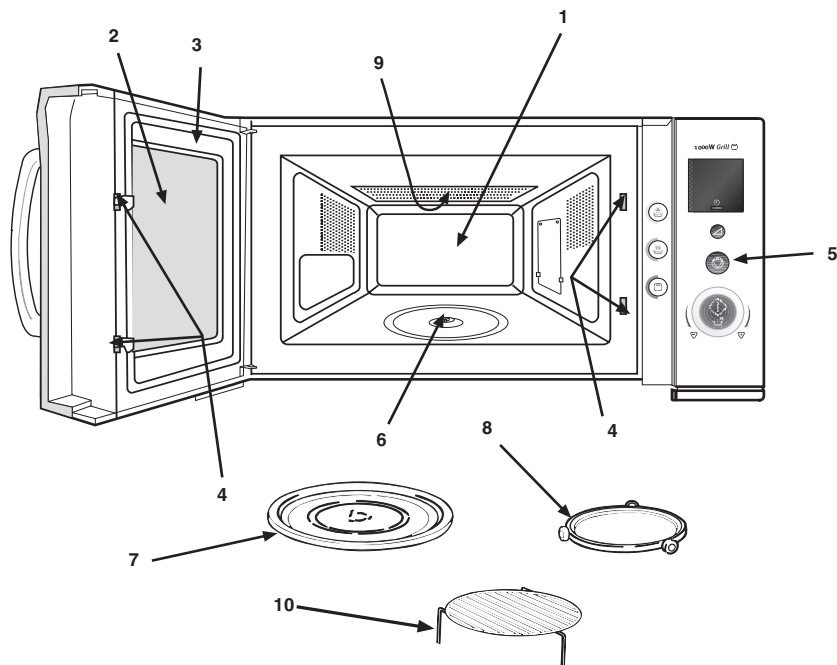

Name and function of parts

1. Cooking compartment. Wipe the compartment clean after using the oven.
2. Viewing window. Food can be checked while the microwave oven is in operation.
3. Oven door. The door must always be firmly closed while cooking.
4. Safety Latch and Interlock System.
5. Control panel.
6. Drive shaft for turntable.
7. Turntable.
8. Turntable support.
9. Grill Element.
10. Grilling rack, used for most cooking and browning/grilling.

Turntable Installation

1. Place the turntable support on the cavity Bottom.
2. Place the turntable on top of the turntable support as shown in the diagram. Make sure that turntable hub is securely locked in the turntable shaft. **Never place the turntable upside down.**
 - Both turntable and turntable support must always be used during cooking.
 - All food and containers of food are always placed on this turntable for cooking.
 - This turntable rotates clockwise and anticlockwise; this is normal.

Turntable

Roller rest

Turntable Shaft

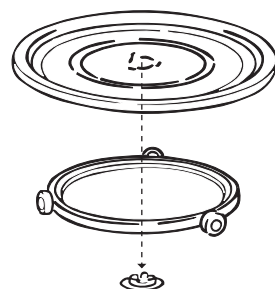

Control Panel

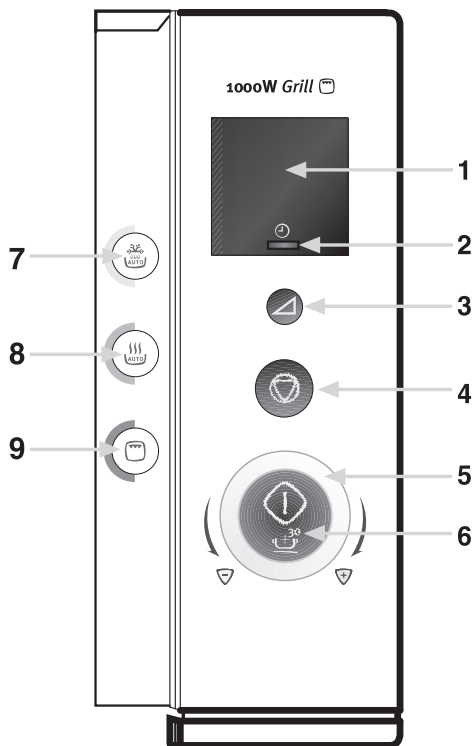

1. **Display Window**
To view either Cook time, Power level and time of day.
2. **Clock**
To set the time of day
3. **Power**
To set the desired Microwave power level
4. **Stop/Clear**
To stop or pause your Microwave
5. **Setting Control Knob**
Used to set desired cooking times.
6. **Quick Start**
To start your microwave
7. **Auto Defrost**
Used to set desired Defrost mode.
8. **Auto Reheat**
Used to set desired Reheat mode.
9. **Grill**
Used to set desired Grill or Combination Grill / Microwave mode.

Setting the Clock

When your oven is plugged in for the first time or when power resumes after a power interruption, the display window flash and show " 88:88 "

This oven can be set for 12hr mode or 24hr mode, to set 24hr mode press the Clock button once, to set 12hr mode press the clock button twice.

Example: To set 4.30 (12 hr mode)

1. Touch the Clock button twice.
2. Set the time to " 4:00 " using the setting control knob
3. Touch the Clock Button
4. Set the time to " 4:30 " using the setting control knob
5. Touch the Clock button. (The Time will now be set)

NOTE : It is possible to display the current time even after starting the mode set, by pressing the Clock button (the time is displayed for 2 seconds).

Child safety lock

This oven has a safety feature which prevents the accidental running of the oven by a child. After the lock has been set, no part of the microwave oven will operate until the child lock feature has been cancelled.

To set:

1. Touch the ' **Stop/Clear** ' button and the ' **Clock** ' button at the same time. ' **L** ' will appear in the display.
To cancel the child lock, simply touch the ' **Stop/Clear** ' button and the ' **Clock** ' button at the same time.

To Stop the Oven

There are two way to stop the oven whilst it is in use.

1. Press the Stop/Clear button
 - You may restart the oven by pressing the Start button
 - Pressing Stop/Clear again will reset the current programme
2. Open the door
 - You may restart the oven by closing the door and pressing the Start button
 - Pressing Stop/Clear again will cancel the current programme

Switching the Beeper Off

This oven has a feature which allows you to turn off the beeper. When this is set you will turn off the beeps which occur when you press a button, this will also disarm the beeps which occur at the end of a program.

To set:

1. Touch the '**Stop/Clear**' button and the '**Start**' button at the same time. '**OFF**' will appear in the display.
To cancel, simply touch the '**Stop/Clear**' button and the '**Start**' button at the same time.

Quick Start

Pressing the '**Start**' button allows you to start your microwave at full power (800W) for 30 seconds.

Each time you press the '**Start**' button you will increase the cooking time by 30 seconds.

Microwave Power setting Guide

Power Setting	Suggested use
100W	Keeping warm : Keeping foods warm
180W	Thawing frozen foods.
300W	Simmer : Completing the cooking cycle of some pot roasts. Casseroles and stews. Baked custards or cheesecakes.
450W	Medium : Faster defrosting for casseroles and stews. Baking cakes and sponge puddings
600W	Reheat : Reheating of casseroles and stews.. Reheating pre-cooked foods. Roasting joints of meat and poultry.
800W	Max Power ; Boiling or reheating liquids. Cooking vegetables. Preheating a browning dish.

Microwave Cooking

1. Open the door, place the food on the turntable. Close the door.
2. Press the ' Power ' button until the desired power level is reached.
3. Set the desired time by turning the setting control knob.
4. Press Start (**The oven begins cooking.**)

To turn off the oven during cooking, simply touch the Stop/Clear button.

Note: After use, be sure to press the Stop/Clear button Twice as this will ensure that you have reset the microwave.

Example: To cook at 450W for 15 minutes

1. Touch the Power button 3 times (' 450 ' should now be showing in the display window).
2. Turn the setting control knob (' 15:00 ' should now be showing in the display window).
3. Press start. The Oven will now start cooking.

Cooking With Grill

1. Open the door, place the food on the Grill rack.
2. Press The Grill button once.
3. Set the desired time by turning the setting control knob.
4. Close the Door.
5. Press Start (**The oven begins cooking.**)

Note: After use, be sure to press the Stop/Clear button Twice as this will ensure that you have reset the microwave.

Note: You may detect smoke or a burning smell when using your grill for the first time, this is normal and not a sign that the oven is out order. To avoid this problem, when using your grill for the first time, heat the oven without any food for 10 minutes on grill.

To turn off the oven during cooking, simply touch the Stop/Clear button.

Example: To cook with Grill for 15 minutes

1. Touch the Grill button X 1
2. Turn the setting control knob. (' 15:00 ' Should now be showing in the display window).
3. Press start. The Oven will now start.

You should preheat the grill before use.

To preheat the grill you should set the grill as described above for 3 - 4 minutes.

Combination Cooking

This oven offers you a choice three settings for cooking with combined Grill and Microwave Cooking

1. Open the door, place the food on the Grill rack. To turn off the oven during cooking, simply touch the Stop/Clear button.
2. Press The Grill button until the required combination of Microwave and Grill is reached. **Note: After use, be sure to press the Stop/Clear button Twice as this will ensure that you have reset the microwave.**
3. Set the desired time by turning the setting control knob.
4. Close the door then press Start (**The oven begins cooking.**)

Example: To cook with Grill and 450W microwave power for 15 minutes

1. Open the door
 2. Touch the Grill button X 3
 3. Turn the setting control knob. (' 15:00 ' Should now be showing in the display window).
 4. Close the door then press start. The Oven will now start.
-

You do not need to preheat the grill during combined Microwave and Grill cooking.

Combination Grill Setting	Press Button	Grill Power	Microwave Power
Combi 1	2 times	Full	600W
Combi 2	3 times	Full	450W
Combi 3	4 times	Full	300W

Automatic Defrost

1. Open the door, place the food on the turntable.
2. Press the ' Auto Defrost ' button until the desired programme is reached.
3. Turn the setting control knob until the required quantity is reached.
4. Close the door.
5. Press Start (The oven begins defrosting.)

NOTE : For details See Table Below.

To turn off the oven during cooking, simply touch the Stop/Clear button.

NOTE : After use, be sure to press the Stop/Clear button Twice as this will ensure that you have reset the microwave.

NOTE : During Automatic Defrost the oven will automatically select the required microwave power and defrosting time. The oven will stop and/or beep part way through defrosting to allow food to be stirred or turned. Press Start to resume defrosting.

Selection Chart for Auto Cook functions :-

Auto Programme	Press Button	Portion Size	Remarks
Meat	Once	200 - 2000g	The Oven will stop part way through defrosting to allow food to be stirred or turned. Press Start to resume defrosting.
Poultry	Twice	200 - 2000g	The Oven will stop part way through defrosting to allow food to be stirred or turned. Press Start to resume defrosting.
Fish	Three Times	200 - 2000g	The Oven will stop part way through defrosting to allow food to be stirred or turned. Press Start to resume defrosting.
Bread / Cake	Four Times	125 - 1000g	
		for 125g	Turn after 10 beeps. at 30 seconds
		for 250g	Turn after 10 beeps. at 60 seconds
		for 375g	Turn after 10 beeps. at 90 seconds
		for 500g	Turn after 10 beeps. at 120 seconds
		for 625g	Turn after 10 beeps. at 150 seconds
		for 750g	Turn after 10 beeps. at 180 seconds
		for 875g	Turn after 10 beeps. at 210 seconds
		for 1000g	Turn after 10 beeps. at 240 seconds

Note : During Defrost Bread / Cake, the oven will only stop when 10 beeps are heard if the door is opened. Stir or turn the food, close the door and press start to resume defrosting.

Example: To automatically defrost 500g of Fish.

1. Open the door.
 2. Touch the Auto defrost button 3 times
 3. Turn the setting control knob until 500 is showing in the display window.
 4. Close the door then press start. The Oven will now start defrosting.
-

See Auto Defrost Programme Chart for further details.

As an alternative to Automatic Defrosting you can defrost manually by selecting 180W microwave power. To speed up the defrosting of dense foods over 450g (1lb), the oven may be started on 800W (100%) power for 1 - 3 minutes, then reduced to (180W) until defrosting is complete.

Auto Reheat

This oven can be used to automatically ReHeat Chilled Ready Meals, Fresh Vegetables, Chicken Pieces and Frozen Bread Rolls.

1. Open the door, place the food on the turntable.
2. Press the ' Auto Reheat ' button until the desired programme is reached.
3. Turn the setting control knob until the required quantity is reached.
4. Close the door.
5. Press Start (The oven begins cooking.)

NOTE : For details See Table Below

To turn off the oven during cooking, simply touch the Stop/Clear button.

NOTE : After use, be sure to press the Stop/Clear button Twice as this will ensure that you have reset the microwave.

NOTE : During **AUTO COOK** the oven will automatically select the required microwave power and cooking time.

Selection Chart for Auto Cook functions :-

Auto Programme	Press Button	Portion Size
Chilled Ready Meals	Once	300 - 350 g
		400 - 450 g
		500 - 550 g
Fresh Vegetables	Twice	200 - 250 g
		300 - 350 g
		400 - 450 g
		500 - 550 g
		600 - 650 g
Chicken Pieces	Three Times	700 - 750 g
		200 - 300 g (1 Piece)
		400 - 500 g (2 Pieces)
		600 - 700 g (3 Pieces)
Frozen Bread Rolls	Four Times	800 - 900 g (4 Pieces)
		100 - 150 g (2 Pieces)
		200 - 250 g (4 Pieces)
		300 - 350 g (6 Pieces)

Example: To automatically cook 500g of Fresh Vegetables.

1. Open the door.
2. Touch the Auto Reheat button 2 times
3. Turn the setting control knob until 500 - 550 is showing in the display window.
4. Close the door then press start. The Oven will now start cooking.

See Auto Cook Programme Chart for further details.

Charts

Recommendations for cooking with Grill

All foods should be placed on the grill rack with a non metal dish placed underneath to catch any food spillage or juices to minimise cleaning. Turn all food halfway through the cooking time.

Food	QTY. (Weight)	Cooking time	Special notes
Toast	2 Slices	4 – 5 min	
Cheese on Toast	4 Slices	6 – 7 min	4 – 5 min. to toast. 2 min. with topping

General recommendations for cooking with Microwave and Grill

Food	QTY (Weight)	Power Selector position	Cooking time	Special notes
Bacon	4 (100 g)	Combi 3	7- 9 min	
Roast Beef (Boned)	900 g	Microwave Only 600 W Combi 2	25 min	Brush with oil. Season with salt and pepper. Allow 15 – 20 minutes standing time after cooking.
Roast Pork (Loin)	900 g		5 - 6 min	
Pork Chops	2 - 3(450 g)	Combi 2	20 - 25 min	Brush with oil. Season with salt, pepper and paprika.
Chicken, Halved lengthways	450 g	Combi 1	15 - 20 min	Brush with oil. Season with salt, pepper and paprika.
Legs	800 g	Combi 1	25 - 30 min	
Frozen Hamburger	4 (200 g)	Combi 2	12 - 15 min	
Sausages	450 g Only	Combi 1	10 - 15 min	
Fish Steak	2 (350 g)	Combi 3	22 – 24 min	Brush with oil, Season with salt and pepper.
Frozen Potato, Hash Brown	2 (150 g)	Combi 2	16 – 18 min.	

Recommendations for Manual Defrost

Some foods such as bread and fruit, can successfully be thawed manually by using this power setting (180W).

FOOD	PREPARATION	Defrost time	STANDING TIME
Bread			
Small loaf	Place on microwave-proof rack or kitchen paper. Turn over halfway through defrosting time.	8–10 min.	10–15 min.
Sliced large loaf	Place on microwave-proof rack or kitchen paper. Turn over halfway through defrosting time.	10–13 min.	10 min
2 slices	Place on kitchen paper.	45–60 sec.	5 min.
1 bread roll	Place on kitchen paper.	45–60 sec.	5 min.
2 bread rolls	Place on kitchen paper.	1–1½ min.	5 min.
Cakes and Pastry			
Gateau 450g/1 lb	Remove from packaging, place on plate.	9–11 min.	15–30 min.
Cheesecake 450g/1 lb	Remove from packaging, place on plate.	9–11 min.	15–30 min.
Pie (cooked) 450g/1 lb	Remove from packaging, place on plate.	7–9 min.	15–30 min.
Pastry 450g/1 lb	Remove from packaging, place on plate.	7–9 min.	15–30 min.
Butter			
250g/8.8 oz (1 packet)	If foil wrapped, remove from wrapper and place on a plate	3–4 min.	5–10 min.
Fruit			
225g/8 oz Soft berry fruits	Place in a single layer in a shallow dish.	5–6 min.	5–10 min.
450g/1 lb Soft berry fruits	Place in a single layer in a shallow dish.	7–8 min.	5–10 min.
Plated meal			
400g/14 oz	Cover with a plate or non P.V.C. cling film. To reheat, microwave on 100% (800W) for 3–4 minutes.	7–8 min	5–10 min.
Vegetables			
	It is not necessary to defrost vegetables before cooking. All vegetables can be thawed and cooked on 100% (800W)		

Defrosting Tips

1. It is better to underestimate defrosting time if you are unsure. Food will continue to defrost during the standing time.
2. Separate food as soon as possible.
3. Turn large items, e.g. joints, halfway through the defrosting time.
4. Remove any thawed food as soon as possible.
5. Remove or open any packaging before defrosting.
6. Place food in a larger container than that which it was frozen in, this will allow for easy stirring.
7. Begin thawing poultry, breast side down and turn over halfway through defrosting time or at pause.
Delicate areas such as wing tips can be shielded with small pieces of smooth foil.

Standing time is very important, particularly for large, dense foods which cannot be stirred to ensure that the centre is completely defrosted before cooking.

Auto Reheat Programmes Chart

Auto Programme	Press Button	Standing Time	Recommendations
Chilled Ready Meal	Once	3 minutes	Put the meal on a ceramic plate and cover it with microwave cling film. This programme is suitable for the meals consisting of 3 components (e. g. meat with sauce, vegetables and side dishes like potatoes, rice or pasta).
Fresh Vegetables	Twice	3 minutes	Weigh the vegetables after washing, cleaning and cutting into a similar size. Put them into a glass bowl with lid. Add 45 ml (3 tablespoons) water when cooking 200- 450 g, add 60 ml (4 tablespoons) for 500- 650 g and add 75 ml (5 tablespoons) for 700- 750 g. Stir after cooking. (When cooking bigger quantities, stir once during cooking.)
Chicken Pieces	Three Times	3 minutes	Brush the chicken pieces with oil and spice them with pepper, salt and paprika. Put them on the grill rack with the skin- side down. Turn over when the oven beeps.
Frozen Bread Rolls	Four Times	2 Minutes	Put frozen bread rolls upside down in a circle on the grill rack. Turn over, as soon as the oven beeps.

Auto Defrost Programmes Chart

Category	Standing Time	Recommendations
Meat	20 - 60 minutes	Shield the edges with aluminium foil. Turn the meat over, when the oven beeps. This programme is suitable for beef, lamb, pork, steaks, chops, minced meat.
Poultry	20 - 60 minutes	Shield the leg and wing tips with aluminium foil. Turn the poultry over, when the oven beeps. This programme is suitable for whole chicken as well as for chicken portions.
Fish	20 - 50 Minutes	Shield the tail of a whole fish with aluminium foil. Turn the fish over, when the oven beeps. This programme is suitable for whole fishes as well as for fish fillets.
Bread / Cake	5 - 30 Minutes	Put bread on a piece of kitchen paper and turn over, as soon as the oven beeps. Place cake on a ceramic plate and if possible, turn over, as soon as the oven beeps. (Oven keeps operating and is stopped, when you open the door.) This programme is suitable for all kinds of bread, sliced or whole, as well as for bread rolls and baguettes. Arrange bread rolls in a circle. This programme is suitable for all kinds of yeast cake, biscuit, cheese cake and puff pastry. It is not suitable for short/ crust pastry, fruit and cream cakes as well as for cake with chocolate topping.

Microwave Hints

- Always keep the oven clean – avoid spill-overs and do not forget to clean under the glass tray and the inside of the door.
- Preferably use round or oval casseroles with a lid when cooking in your microwave oven.
- Do not use metal or metal decorated casseroles. Certain plastic materials can melt and be warped by hot food.
- Cover the food when cooking. Use a glass lid, a plate or grease proof paper.
- Pastry, bread and the like can be defrosted directly in a bread basket or on a paper towel.
- If frozen food is heated in its packaging, the packaging should be opened. Packaging containing metal or metal decoration must not be used unless specifically recommended for use in the microwave. Remove metal clips and wire ties.
- Smaller pieces of aluminium foil can be used to cover parts that easily over cook such as chicken legs.
- Food with peel or skin should be pierced with a fork – e.g. potatoes and sausages. Do not boil eggs in the microwave oven as they can explode.
- Put large, thick pieces close to the edge of the casserole and try to cut the food in to even sized pieces. Always place the food in the centre of the oven.
- The food will be evenly cooked if you stir or turn it a few times.
- Always set a shorter cooking time than indicated in your recipe to avoid over cooking. The larger the amount of food the longer it takes.
- Use little or no water for vegetables.
- Use less salt and spices than for 'normal' cooking.
- Season afterwards.
- Allow a few minutes 'standing' time after the oven has switched off to ensure complete and even cooking results.
- Always ensure food is piping hot throughout before serving.
- Use pot holders or gloves when taking dishes and food from the oven.

Microwave Tips

- **Softening Honey**
If you have a jar of honey which has crystallised, remove lid and place the jar in the oven, microwave on medium power for 2 minutes.
- **Melting Chocolate**
Break 100g of chocolate into squares, place in A bowl and heat on high power for 1-2 minutes and stir well.
- **Softening or Melting Butter**
Melting takes a few seconds on high power. Softening is best done more gently on low power.
- **Freshen or Warm Bread**
Use medium power for few seconds.
- **Peeling Garlic easily**
Heat 3 or 4 cloves of garlic on high power for 15 seconds. Squeeze at one end until the clove pops out.
- **Fruit Juice**
Citrus fruits will yield more juice if they are heated on high power for 15 seconds before squeezing.
- **Cooking Porridge**
Porridge is easily cooked in the serving dish with no sticky pan to wash. Follow food manufacturers' recommendations.

Care and cleaning

The oven must always be clean. Residue of food from spillovers or splatters will attract microwave energy causing it to burn on. This could reduce the efficiency of the oven and may cause bad odours. Do not attempt to tamper with or make any adjustments or repairs to any part of the oven. Repairs should only be done by a qualified service technician.

Be sure the oven is disconnected from the electricity supply before cleaning.

Warning : Failure to maintain the oven in a clean condition could lead to deterioration of the surface that could adversely affect the life of the appliance and possibly result in a hazardous situation

Cleaning the accessories (turntable and support)

Clean them with mild detergent after removing them from the cavity. The turntable support should be carefully handled.

CAUTION: The inside of the oven and turntable get very hot, so do not touch them immediately after use.

Cleaning the interior

Always keep the inside of the oven clean. Wipe up spill-overs and food splatters immediately. Deposits that are allowed to remain on the oven walls, door seal and door surface will absorb microwave energy, reduce the efficiency of the oven, and possibly damage the oven interior. Use mild, liquid detergent, warm water and a soft, clean cloth to remove deposits.

NEVER USE ABRASIVE CLEANERS, COMMERCIAL OVEN CLEANERS OR STEEL WOOL PADS ON ANY PART OF THE MICROWAVE OVEN.

To loosen difficult deposits, boil a cup of water in the microwave oven for 2 or 3 minutes.

NEVER USE A KNIFE OR ANY UTENSIL TO REMOVE DEPOSITS FROM OVEN SURFACES.

To remove odours from the oven interior, boil a cup of water plus 2 tablespoons of lemon juice for 5 minutes.

The turntable motor is sealed. Nevertheless, be careful to avoid the water penetrating under the turntable spindle when the bottom of the oven is being cleaned.

Cleaning the Grill

The element may be stained with spattered fat or oil while the oven is in use. Wait until the cavity cools down and wipe off the spattered oil before next using of the oven. Stains on the grill may cause unpleasant odours and smoke.

Cleaning the exterior

Open the oven door when cleaning the control panel. This will prevent the oven from being turned on accidentally. You should clean outside surfaces of the oven with mild liquid detergent and water followed by a wiping with clear water to remove any excess detergent. Dry with a soft cloth.

Spray-on window cleaners or all purpose spray-on kitchen cleaners can also be used. Never use abrasive cleaners, scouring pads or harsh chemicals on outside surfaces of your oven. To prevent damage to the working parts, do not allow water to seep into ventilation openings.

GUARANTEE CONDITIONS

Electrolux offer the following guarantee to the first purchaser of this appliance:

1. The guarantee is valid for 24 months commencing when the appliance is handed over to the first retail purchaser, which must be verified by purchase invoice or similar documentation. The guarantee does not cover commercial use.
2. The guarantee covers all parts or components which fail due to faulty workmanship or faulty material. The guarantee does not cover appliances where defects or poor performance are due to misuse, accidental damage, neglect, faulty installation, unauthorised modification or attempted repair, commercial use or failure to observe requirements and recommendations set out in the instruction book. This guarantee does not cover such parts as light bulbs, removable glassware, or plastic.
3. Should guarantee repairs be necessary the purchaser must inform the nearest customer service office (ELECTROLUX's service or authorised agent). ELECTROLUX reserves the right to stipulate the place of repair (i.e. the customer's home, place of installation or ELECTROLUX workshop).
4. The guarantee or free replacement includes both labour and materials.
5. Repairs carried out under guarantee do not extend the guarantee period for the appliance. Parts removed during guarantee repairs become the property of ELECTROLUX.
6. The Purchaser's statutory rights are not affected by this guarantee.

European Guarantee

If you should move to another country within Europe then your guarantee moves with you to your new home subject to the following qualifications:

- The guarantee starts from the date you first purchased your product
- The guarantee is for the same period and to the same extent for labour and parts as exists in the new country of use for this brand or range of products
- This guarantee relates to you and cannot be transferred to another user
- Your new home is within the European Community (EC) or European Free Trade Area
- The product is installed and used in accordance with our instructions and is only used domestically, i.e. a normal household
- The product is installed taking into account regulations in your new country

Before you move please contact your nearest Customer Care centre, listed below, to give them details of your new home. They will then ensure that the local Service Organisation is aware of your move and able to look after you and your appliances.

France	Senlis	+33 (0) 3 44 62 20 13
Germany	Nürnberg	+49 (0) 800 234 7378
Italy	Pordenone	+39 (0) 800117511
Sweden	Stockholm	+46 (0) 20 78 77 50
UK	Slough	+44 (0) 1753 219898

Съдържание

Преди да използвате фурната	4	Таблицы	16
Технически характеристики	4	– Препоръки за готвене с Грилл	16
Инструкции за безопасност	5	– Основни препоръки за готвене с Грилл и микро- вълново готвене (комбинирано)	16
– Съдове за готвене и безопасност	5	– Препоръки за ръчно размразяване	16
– Мерки за безопасност при готвене с Грилл	5	– Таблица с програми за автоматично притопляне	17
– Тестване на съдовете за готвене	6	– Таблица с програми за автоматично размразяване	18
– Мерки за безопасност при обработка на храни	6	– Таблица с програма за бързо готвене	19
– Съдове за фурна и аксесоари	7	Съвети при готвене с микровълнова фурна	20
– Разопаковане	7	Грижа и почистване	21
Как да работим с микровълновата фурна	8	– Почистване на аксесоарите (въртяща се чиния и поддръжка)	21
– Наименование и функции на частите	8	– Почистване на вътрешността	21
– Монтиране на въртящата се чиния	8	– Почистване на Грила	21
– Контролен панел	9	– Почистване на външната част	21
– Настройка на часовника	10	Условия на гаранцията	22
– Детска безопасност	10	Сервиз и резервни части	23
– За да спрете фурната	10		
– Изключване на звуковия сигнал	11		
– Бърз старт	11		
– Ръководство за настройка на мощността	11		
– Микровълново готвене	12		
– Готвене с Грилл	12		
– Комбинирано готвене	13		
– Автоматично размразяване	13		
– Автоматично притопляне	14		

Поздравления за купуването на новата Ви фурна

Благодарим Ви за избора на Electrolux продукт. Ние сме убедени, че ще намерите фурната много полезна и тя ще бъде от голяма полза за Вас. Както и със всички нови кухненски уреди, ще отнеме малко време за да се запознаете със нейните качества и функции, но с времето, тази фурна ще Ви даде независимост.

Преди да ползвате фурната

Прочетете ръководството с инструкции внимателно. Следващите инструкции са приготвени да Ви осигурят най-добри резултати от фурната. Please make sure you read them carefully.

Важно е да пазите тази книжка за бъдещи справки. Ако уреда бъде предаден или продаден на друг собственик, или се местите или оставяте къщата празна, винаги се убеждавайте, че книжката е заедно с уреда или е предадена на нов собственик за да може той да се запознае с функциите на фурната и съответните предупреждения.

Моля убедете се, че сте прочели цялата книжка преди да използвате уреда, и следвайте препоръките дадени в нея.

Технически характеристики

Общи размери	Тегло 13.5 kg
Ширина 484 mm	Обем 20 Litre
Дълбочина 376 mm	
Височина 275 mm	Ел. мощност 230V, 50 Hz
Размери на вътрешността	Предпазител 10A
Ширина 323 mm	Консумирана мощност 2300W
Дълбочина 296 mm	
Височина 218 mm	Отдадена мощност 800W
	Грил 1000 W

Инструкции за безопасност

- Вградената система за сигурност предотвратява включване на фурната докато вратата на фурната е отворена..
- Не се месете в тази система, или не се опитвайте да работите с фурната докато вратата на фурната е отворена, защото отворената врата може да доведе до излагане на микровълнови вълни..
- Не позволявайте на храна да се разлива или почистващ препарат да остане върху уплътнението на вратата. Вижте раздела Почистване и Грижа за инструкции.
- Не работете с фурната ако тя е повредена, докато не се поправи от квалифицирана личност.
- Особено важно е врата да се затваря добре и да няма повреди по: (1) врата (основната), (2) пантите ключалките (счупени или неиспирни), (3) уплътнителите и повърхността срещу тях.
- При никакви обстоятелства не се опитвайте да поправяте уреда сами. Поправки направени от неквалифицирана особа могат да доведат до наранявания или сериозни проблеми. Свържете се с местният сервизен център.
- Не махайте външната облицовка, вратата или контролния панел по никое време. Правейки го може да се изложите на голямо електрическо напрежение.
- Монтирайте и сложете фурната само в съгласие с “**Монтажните инструкции**” дадени в тази книжка.
- Използвайте тази фурна само за цели, за които е направена и в съгласие с инструкциите дадени в книжката. Не използвайте корозивни химикали в този уред. Тази фурна е специално проектирана да топя, готви, или размразява храна. Тя не е проектирана за индустриална или лабораторна, както и за търговска цел защото това ще анулира гаранцията..
- Не работете с празна фурна.. Ако няма вода или храна във фурната да абсорбира микровълновата енергия, магнетронната лампа може да се повреди.
- Нагледжане на фурната е необходимо при работа на деца с нея.
- Не съхранявайте фурната навън. Не използвайте уреда в близост до вода.
- Не се опитвайте да сушите вестници или кърпи във фурната. Тези обекти могат да се запалят.
- Не използвайте вътрешността на фурната за съхраняване. Не оставяйте хартия, готварски съдове или храна във фурната, когато не я използвате.

Мерки за безопасност при готвене с Грил

1. Прозорецът за наблюдение може да се счупи ако вода попадне върху него при Грил или обикновено готвене.
 2. Ползвайте ръкавици при вадене и слагане на храна във фурната. Съвет е за готвене се нагорещават по време на Грил готвене, така че внимавайте да не се изгорите. Въртящата се чиния и металната решетка стават много горещи, така че внимавайте когато работите с тях.
 3. Не докосвайте с метални прибори външната или вътрешната част на фурната когато я пълните или изпразвате. Вътрешната част на фурната и врата се нагорещават много, внимавайте при работа с храна.
 4. Не слагайте въртящата се чиния или съдовете във студена вода в желанието ви да ги охладите бързо.
 5. Не слагайте обекти върху фурната. Горната част на фурната се нагорещява доста и обекти поставени отгоре могат да се повредят.
- & Нормално е пара да се изпусне около вратата или замъгляване да се появи по врата или дори водни капки да се появят под вратата по време на процеса на готвене. Тази обикновена кондензация предизвикана от топлината не оказва влияние на сигурността на фурната. Уплътнението на вратата не е предвидено да изолира вътрешността напълно.
- Не насилвайте въртящата се чиния с ръка. Това може да предизвика повреда.
 - Волтова дъга може да се появи във фурната при употреба на метални съдове. Повтарящи се волтови дъги могат да повредят уреда. Спрете готвенето и проверете съдовете.
 - Мерки трябва да се вземат да не се задръстват въздушните отвори за вентилация в горната, задната, страничната и долната част на уреда.

Не използвайте тази фурна за търговски цели. Тази фурна е направена само за домашна употреба.

Съдове за готвене и безопасност

Повечето стъклени, стъкло-керамични и топлоустойчиви съдове са отлични за употреба във микровълнова фурна. Повечето стъклени и керамични съдове няма да се загреят от микровълните, но те могат да се нагряят от храната вътре в тях. Употребата на готварски ръкавици се препоръчва.

Тестване на съдовете за готвене

- Сложете съда във фурната заедно с чаша наполовина пълна с вода . Загрейте на 900 W (100%) за една минута. Ако съда е нагорещен, не бива да го използвате. Ако е просто леко топъл, може да го използвате за притопяване но не и за готвене. Ако съда е със стайна температура, може да го използвате за микровълново готвене.
- Хартиени кърпички, восъчна хартия, хартиени кърпи, чинии, чаши, картони, опаковки за фризер и картонени съдове са много подходящи съдове. Винаги се убеждавайте, че съдовете са пълни с храна за да абсорбират енергията и по този начин се избягва прегряване.
- Много пластмасови съдове, чаши, съдове за фризер и пласмасови фолиа могат да се използват във фурната . Следвайте инструкциите на производителя при работа с пластмаса във фурната. Избягвайте употреба на пласмасови съдове заедно с храна с високо съдържание на мазнини и захари, защото те достигат висока температура и могат да размекнат някои пластмаси.
- Метални съдове и съдове с метална декорация не бива да се използват в микровълновата фурна, с изключение на специално предназначенияте.
- Контейнери с тесни отвори, като бутилки, не трябва да се използват за микровълново готвене.
- Мерки трябва да се вземат при махане на капак или друго покритие от съдовете поради опасност от изгаряния от излизщата пара.

ВНИМАНИЕ : Не оставяйте фурната без наблюдение и я наглеждайте от време на време , когато готвите в пластмасови , хартиени или други леснозапалими контейнери. Ако се забележи пушек, дръжте вратата затворена, изключете фурната или я откачете от ел. мрежа , докато пушека спре.

- * Не зарявайте храна в консерва. Винаги вадете храната от консервата преди да я готвите.
- Силно запържване с много мазнина не бива да се извършва във микровълновата фурна, поради невъзможност от контрол на температурата, опасни ситуации могат да възникнат.

Мерки за безопасност при обработка на храни

- Пуканки могат да се приготвят във фурната, но само в специална опаковка или съд. Такава готварска операция никога не бива да остава без наблюдение.
- Продучетете храни с непореста кожа или мембрана, поради опасност от натрупване на пара във вътрешността на храната и избухване. Ябълки, картофи, пилешки дробовете, и жълтъци са примери за продукти, които трябва да се продучат..

ВНИМАНИЕ: Когато подгривате течности, в това число супи, сосове и напитки във Вашата фурна, ниво над точката на кипене може да се достигне без явните за това признаци. Това може да доведе до изкипяване на гореща течност. За да предотвратите това, следните стъпки трябва да се направят:

1. Избягвайте съдове със стесняващи се страни и тесни гърла.
2. Не прегрявайте.
3. Разбъркайте течността преди да я сложите във фурната и още веднъж на половината време от подгриването.
4. След подгриването, оставете течността за кратко във фурната, разбъркайте отново и внимателно извадете съда..

- Някои продукти като цели яйца и такива във консерви – например, затворен стъклен буркан – могат да експлодират и не трябва да се подгриват във микровълнова фурна. Възможно е, яйца на очи да експлодират по време на готвене. Винаги дупчете жълтъка, след това покрийте и оставете около една минута преди да откриете.

- Не насилвайте въртящата се чиния с ръка. Това може да предизвика повреда.

* Волтова дъга може да се появи във фурната при употреба на метални съдове. Повтарящи се волтови дъги могат да повредят уреда.

- Мерки трябва да се вземат за незадръстване на въздушните отвори за вентилация разположени отгоре, отзад, отдолу и от страни на уреда

ЗАБЕЛЕЖКА:

Не използвайте тази фурна за търговски цели.

Тя е предназначена само за домашни цели.

Пазете тези инструкции.

Съдове за фурна и аксесоари

Разнообразни Съдове и Материали могат да се използват във Вашата фурна. За Вашата безопасност и избягване на повреда на съдове и самият уред , използвайте подходящи съдове за всеки отделен готварски метод. Списъкът по-долу е ориентируващ.

Материал	Съдове	Микровълново готвене
Керамика & Стъкло	Съд за пуканки	YES
	Топлинно устойчиви съдове	YES*1
	Стъклени съдове с метална декорация	NO
	Оловно стъкло	NO
Порцелан	Без метална декорация	YES
Глинени*2		YES
Пластмаса	Микровълново и топлинно устойчиви съдове	YES
	Найлонови фолия	YES
Метал	Тава за печене на хляб	NO
	Алуминиево фолио*3	YES
Хартия	Чаши, чинии, кърпи	YES
	Восъчна хартия	YES
Дърво		NO
Аксесоари	Грил решетка	NO
	Въртяща се чиния	YES
	Държач на чинията	YES

YES: Съдове и аксесоари , които могат да се ползват.

NO: Съдове и аксесоари за избягване.

*1 Само ако нямат метално покритие.

*2 Само ако няма глазура съдържаща метал.

*3 ЗАБЕЛЕЖКА: Използвайте алуминиево фолио само за покриваща функция, прекомерна употреба ще доведе до волтова дъга.

Разопаковане

Важно: При разопаковане на фурната проверете дали уреда е здрав. При повреда или липсващи части уведомете незабавно доставчика. Фурната, нейни части или принадлежности може да са увити в защитно фолио. В този случай трябва да отстраните това фолио преди да използвате фурната. Не оставяйте опаковъчен материал на места, където малки деца могат да си играят с него. Това може да бъде опасно за тях.

Как да работим с микровълновата фурна

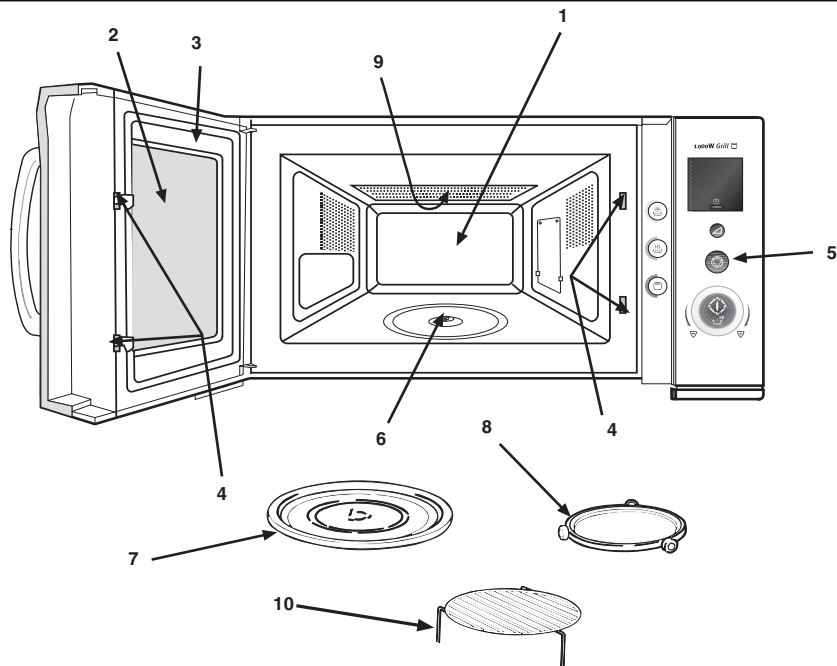

Наименование и функция на частите

1. Готварско отделение. Забърсвайте до чисто след готвене.
 2. Прозорец за наблюдение. Храната може да се наблюдава, докато фурната работи.
 3. Врата на фурната. Вратата трябва да бъде винаги добре затворена.
 4. Безопасно заключване и система за затваряне.
 5. Контролен панел.
 6. Задвижване на въртящата се чиния.
 7. Въртяща се чиния.
 8. Държач на въртящата се чиния.
 9. Грил елемент.
 10. Грил решетка, използва се при Грил готвене и запичане.
1. Поставете държача на въртящата се чиния на дъното на вътрешността.
2. Поставете въртящата се чиния върху държача както е показано на диаграмата. Убедете се, че държача е добре поставен върху задвижването. **Никога не поставяйте въртящата се чиния наобратно.**

Монтиране на въртящата се чиния

- Двете, и държача и въртящата се чиния трябва винаги да се използват по време на готвене.
- Всичката храна и съдове с храна трябва да се поставят върху тази чиния.
- Тази чиния се върти по часовниковата и срещу часовниковата стрелка. Това е нормално.

Въртяща се чиния

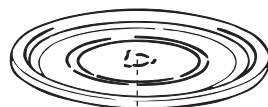

Държач на чинията

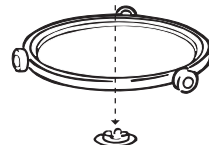

Задвижване

Контролен панел

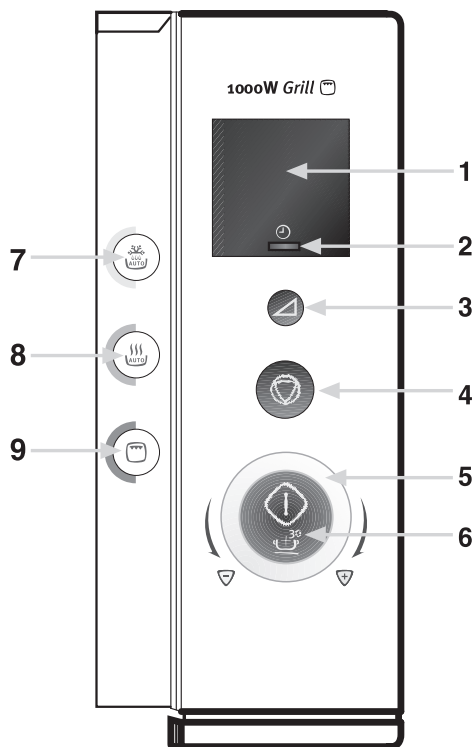

1. **Дисплей за контролите**
За да наблюдавате времето за готвене, нивото на мощност и часа от деня.
2. **Часовник**
За да нагласите часа от деня
3. **Мощност**
За да нагласите желаното ниво на Микровълнова мощност.
4. **Стоп/Изчистване**
За да спрете или задържите работата на фурната
5. **Основен ключ за настройки**
За да настроите желаното време за готвене.
6. **Бърз старт**
За да стартирате микровълновата фурна.
7. **Автоматично размразяване**
За да настроите желаният начин на размразяване.
8. **Автоматично притопляне**
За да изберете желаният начин на притопляне.
9. **Грил**
За да изберете желаната Грил комбинация Грил / Микровълнова настройка.

Настройка на часовника

Когато Вашата фурна е включена за първи път или когато електрическото захранване е възстановено след спиране, Дисплея за контролите мига и показва "----"

Пример: За да нагласите 4.30

1. Натиснете бутона на Часовника.
2. Нагласете часа "4:00" използвайки основния ключ за настройки.
3. Натиснете бутона на Часовника.
4. Нагласете и минутите до "4:30" използвайки основния ключ за настройки.
5. Натиснете бутона на Часовника. (Сега времето ще бъде настроено).

Забележка : Възможно е да изпишете настоящото време дори и след като сте стартирали настройката за часа, като натиснете бутона на часовника (часа се изписва за около 2 секунди).

Детска безопасност

Тази фурна има настройка за безопасност, която предотвратява инцидентно включване на фурната от деца. Един път включена тази настройка, никоя част от микровълновата фурна няма да работи, докато заключването срещу деца не бъде анулирано.

За да настроите:

1. Натиснете ' Стоп/Изчистване ' бутона и ' Часовник ' бутона заедно ще се появи ' L ' на дисплея.

За да анулирате тази настройка, просто натиснете заедно ' Стоп/Изчистване ' бутона и ' Часовник ' бутона.

За да спрете фурната

Има два начина да спрете фурната докато тя работи.

1. Натиснете Стоп/Изчистване бутона
 - Може да стартирате фурната отново като натиснете Старт бутона
 - С натискане на Стоп/Изчистване бутона ще възстановите настоящата програма
2. Отворете вратата
 - Може да стартирате фурната отново като затворите вратата и натиснете Старт бутона
 - С натискане на Старт/Изчистване бутона отново ще анулирате настоящата програма.

След края на всяко готвене охлаждащия вентилатор ще продължи да работи , докато вратата на фурната не е готова за отваряне..

Изключване на звуковият сигнал

Тази фурна има възможност за изключване на звуковия сигнал. Когато направите тази настройка ще изключите звука, който звучи при натискане на бутон, това също ще отмени звуковият сигнал, който се появява след края на готварска програма.

За да настроите:

1. Натиснете ' **Стоп/Изчистване** ' бутона и ' **Старт** ' бутона заедно. ' **OFF** ' ще се появи на дисплея.

За да отмените, просто натиснете ' **Стоп/Изчистване** ' бутона и ' **Старт** ' бутона заедно.

Бърз Старт

Натискане на ' **Старт** ' бутона ще включи фурната на пълна мощност (900 W) за 30 секунди.

С всяко натискане на ' **Старт** ' бутона ще увеличавате времето за готвене с 30 секунди.

Ръководство за настройка на мощността

Настройка за мощност	Препоръка за използване
100W	Поддържане на топло : Държи храната топла
180W	Отпускане на замразени храни.
300W	Варене : Завършва цикъла на готвене на някои печива. Печива и варива. Крем карамелилиг солени кейкове.
450W	Средно : Бързо размразяване за печива и варива. Печене на кейкове и пудинги
600W	Претопляне : Притопляне на печива и варива. Притопляне на предварително сготвени храни. Печене на парчета месо и птици
800W	Максимална мощност; Варене на супи и подгряване на течности. Готвене на зеленчуци. Предварително приготвяне на ястия със силно запичане.

Микровълново готвене

- | | |
|--|---|
| <ol style="list-style-type: none"> Отворете вратата, сложете храната върху въртящата се чиния. Затворете вратата. Натиснете бутона за Мощност докато желаното ниво на мощност се достигне. Нагласете желаното време на готвене като завъртите Основния ключ за Настройка. Натиснете Старт (Фурната започва да готви.) | <p>За да изключите фурната по време на готвене, просто натиснете Стоп/Изчистване бутона.</p> <p>Забележка: След употреба се убедете, че сте натиснали Стоп/Изчистване бутона Два пъти за да сте готови за следваща употреба.</p> |
|--|---|

Пример: За да сготвите при 450 W за 15 минути

- Натиснете бутона за мощност 3 пъти (' 450 ' трябва да е изписано на дисплея).
- Завъртете основния ключ за настройка (' 15:00 ' трябва да е изписано на дисплея).
- Натиснете Старт. Фурната сега ще започне да готви.

Готвене с Грил

- | | |
|--|---|
| <ol style="list-style-type: none"> Отворете вратата, поставете храната върху Грил решетката. Затворете вратата. Натиснете Грил бутона веднъж. Нагласете желаното време като завъртите Основния ключ за настройки. Натиснете Старт (Фурната започва да готви.) | <p>За да изключите фурната по време на готвене, просто натиснете Стоп/Изчистване бутона.</p> <p>Забележка: След употреба се убедете, че сте натиснали Стоп/Изчистване бутона Два пъти за да сте готови за следваща употреба.</p> |
|--|---|

Пример: За да сготвите С Грил за 15 минути

- Натиснете Грил бутона един път.
- Завъртете Основния ключ за настройки. (' 15:00 ' трябва да е изписано на дисплея).
- Натиснете старт. Фурната започва да работи

Трябва да подгреете предварително Грила преди да готвите.
 За да подгреете предварително извършете горните стъпки и подгрейте за 3 - 4 минути.

Комбинирано готвене

1. Отворете вратата, place the food on the Grill rack.

2. Натиснете Грил бутона два пъти.

3. Настройте желаното време.

4. Затворете вратата и натиснете Старт (Фурната започва да работи.)

За да изключите фурната по време на готвене, просто натиснете Стоп/Изчистване бутона.

Забележка: След употреба се убедете, че сте натиснали Стоп/Изчистване бутона Два пъти за да сте готови за следваща употреба.

Пример: За да сготвите с Грил и 300 W (combi 3) микровълново готвене за 15 минути

1. Отворете врата

2. Натиснете Грил бутона два пъти

3. Завъртете Основният Ключ за Настройките . (' 15:00 ' трябва да се появи на дисплея).

4. Затворете вратата и натиснете Старт. Фурната започва да работи.

Не е необходимо да подгрявате предварително при комбинираното готвене.

Combi 1	X 2	1300W	600W
Combi 2	X 3	1300W	450W
Combi 3	X 4	1300W	300W

Автоматично размразяване

За ръчно размразяване, използвайте 180 W мощност. За да ускорите размразяването на плътни храна над 450 гр. , фурната може да се стартира от 800 W (100%) мощност за 1 - 3 минути, след това намалете до (180 W) докато завърши размразяване.

- Отворете вратата и поставете храната върху въртящата се чиния.
- Натиснете бутон ' Автоматично размразяване ' докато достигнете желаната програма .
- Завъртете Основния ключ за Настройка докато се достигне препоръчаното количество.
- Затворете вратата.
- Натиснете Старт (Фурната започва да размразява.)

Забележка : За подробности виж таблицата по-долу.

За да изключите фурната по време на размразяване, просто натиснете Стоп/Изчистване бутона.

Забележка: След употреба се убедете, че сте натиснали Стоп/Изчистване бутона Два пъти за да сте готови за следваща употреба.

Забележка : По време на Автоматично размразяване фурната сама ще избере нивото на мощност и времето за готвене.

Таблица за избор на Автоматични готварски функции :

Автоматична програма	Натискания на бутон	Размер на порцията
Месо	Един път	200 – 2000 гр
Птици	Два пъти	200 – 2000 гр
Риба	Три пъти	200 – 2000 гр
Хляб / Кекс	Четири пъти	125 – 1000 гр

Пример: За автоматично размразяване на 500 гр риба.

- Отворете вратата.
- Натиснете бутона за Автоматично размразяване 3 пъти
- Завъртете основния ключ за настройка докато 500 е изписано на дисплея.
- Затворете вратата и натиснете Старт. Фурната сега ще започне да размразява.

За бъдещи справки вижте Таблицата за Автоматично размразяване.

Автоматично претопляне

Тази фурна има функция за Автоматично размразяване на охладени, замразени готови ястия, напитки студени супи..

1. Отворете вратата и сложете храната върху въртящата се чиния.
2. Натиснете бутон “ Автоматично претопляне “ докато желаната програма е достигната.
3. Завъртете Основния ключ за Настройка докато се достигне препоръчаното количество.
4. Затворете вратата.
5. . Натиснете Старт Фурната започва да готви.

ЗАБЕЛЕЖКА: За подробности вижте таблицата по-долу. За да изключите фурната по време на готвене, просто натиснете Стоп/Изчистване бутона.

Забележка: След употреба се убедете, че сте натиснали Стоп/Изчистване бутона Два пъти за да сте готови за следваща употреба.

ЗАБЕЛЕЖКА : По време на Автоматично Готвене фурната автоматично ще избере нужната микровълнова мощност и време на готвене.

Таблица за избор на Автоматични готварски функции :

Автоматична програма	Натискания на бутон	Размер на порцията
Охладени готови ястия	Един път	300 - 350 гр.
		400 - 450 гр.
		500 – 550 гр.
Пресни зеленчуци	Два пъти	200 - 250 гр.
		300 – 350 гр.
		400 – 450 гр.
		500 – 550 гр.
		600 – 650 гр
		700 - 750 гр.
Пилешки парчета	Три пъти	200 - 300 гр. (1 парче)
		400 – 500 гр. (2 парчета)
		600 – 700 гр. (3 парчета)
		800 – 900 гр. (4 парчета)
Замразени Хлебчета	Четири пъти	100 – 150 гр. (2 парчета)
		200 – 250 гр. (4 парчета)
		300 – 350 гр. (6 парчета)

Пример: За Автоматично готвене на 500 гр. Замразени зеленчуци

1. Отворете вратата.
2. Натиснете бутона Автоматично претопляне 2 пъти
3. Завъртете Основния ключ за настройки докато 500 - 550 се покаже на дисплея.
4. Затворете вратата и натиснете Старт. Фурната сега ще започне да готви.

Виж таблицата за Автоматично готвене за бъдещи справки.

Таблицы

Препоръки за готвене с Грил

Всички видове храни трябва да се поставят върху Високата Грил решетка и с неметална чиния отдолу за да събира соковете и разливанията от Грил готвенето и по този начин да намалите усилията при почистване. Обръщайте храната на половината време от готвенето.

Храна	Количество (Тегло)	Време на готвене	Забележка
Тостер	2 Филии	4 – 5 мин	
Тостер със сирене	4 Филии	6 – 7 мин	4 – 5 мин. за печене. 2 мин. ако са с топинг

Основни препоръки при готвене с Грил и микровълново готвене | Комбинирано)

Използвайте ниската Грил решетка за печене на телешко и свинско, покрийте нежните части. Поставете неметална чиния под решетката за да събирате соковете от печенето и да улесните почистването след това. Обръщайте храната от време на време.

Храна	Количество (Тегло)	Позиция на селектора за мощност	Време за готвене	Забележка
Бекон	4 (100 гр.)	Микровълново 300 W + Грил	7- 9 мин.	
Печено телешко (с кокал)	900 гр.	Само микровълново 300 W	25 мин.	Намажете с олио. Подправете със сол, черен и червен пипер. Оставете 15-20 мин.
Печено свинско (филе)	900 гр.	Микровълново 240W + Грил	5 - 6 мин.	Във фурната след края на готвенето.
Свинско печено, порции	2 - 3(450 гр.)	Микровълново 450W + Грил	20 - 25 мин.	Намажете с олио. Подправете със сол, черен и червен пипер.
Пиле, половин пиле Бутчета	450 гр. 800 гр.	Само микровълново 600 W Микровълново 300W + Грил	15 - 20 мин. 25 - 30 мин.	Намажете с олио. Подправете със сол, черен и червен пипер.
Замразени хамбургери	4 (200 гр.)	Микровълново 300W + Грил	12 - 15 мин.	
Наденици	450 гр. Само	Микровълново 450W + Грил	10 - 15 мин.	
Рибни филета	2 (350 гр.)	Микровълново 300W + Грил	22 – 24 мин	Brush with oil, Season with salt and pepper.
Замразени картофи, запичане	2 (150 гр.)	Микровълново 300 W + Грил	16 – 18 мин	

Препоръки за ръчно размразяване

Някои храни като хляб, плодове, могат успешно да се отпуснат със настройка на мощност от (180W).

ХРАНА	ПОДГОТОВКА	Време на размразяване	Време на престой след свършване на програмата
Хляб			
Малък хляб	Поставете върху устойчив на микровълни съд или кухненска хартия . Обърнете на половината време от размразяването.	8–10 мин.	10–15 мин.
Цял нарязан хляб	Поставете върху устойчив на микровълни съд или кухненска хартия . Обърнете на половината време от размразяването.	10–13 мин.	10 мин
2 филийки	Поставете върху кухненска хартия.	45–60 сек.	5 мин.
1 франзела	Поставете върху кухненска хартия.	45–60 сек.	5 мин.
2 франзели	Поставете върху кухненска хартия.	1–11/2 мин.	5 мин.
Сладкиши и кексове			
Кейк 450 гр.	Извадете от опаковката, сложете върху чиния.	9–11 мин.	15–30 мин.
Солен кейк 450 гр.	Извадете от опаковката, сложете върху чиния.	9–11 мин.	15–30 мин.
Пай (готвен) 450 гр.	Извадете от опаковката, сложете върху чиния.	7–9 мин.	15–30 мин.
Сладкиши 450 гр.	Извадете от опаковката, сложете върху чиния.	7–9 мин.	15–30 мин.
Масло			
250 гр. (1 пакетче)	Ако е покрито с фолио, махнете и поставете върху чиния.	3–4 мин.	5–10 мин.
Плодове			
225 гр. Меки плодове	Поставете на един ред в плитка чиния.	5–6 мин.	5–10 мин.
450 гр. Меки плодове	Поставете на един ред в плитка чиния.	7–8 мин.	5–10 мин.
Готови ястия			
400 гр.	Покрийте с чиния или не P.V.C. фолио За да притоплите, пуснете микровълново готвене на 100 % (800W) за 3–4 минути.	7–8 мин	5–10 мин.
Зеленчуци			
	Не е необходимо да размразявате зеленчуците преди да ги сготвите. Всички зеленчуци могат да се размразяват и готвят при 100% (800 W)		

Типове размразяване

- По-добре е да подцените времето за размразяване. Храната ще продължи да се размразява по време на престоя му след края на програмата за размразяване.
- Отделяйте парчетата храна едно от друго , колкото е възможно по скоро.
- Обръщайте големите парчета храна, на половината време от размразяването.
- Махайте вече размразени парчета храна.
- Махайте или отваряйте опаковките на храната.
- Поставете храната в по-големи съдове от тези в които е била замразена, за да подпомогнете процеса на размразяване.
- Започнете размразяване на птици с гърдите надолу и обърнете на половината време от размразяването или обръщайте храната на паузи. Деликатните части от птицата, като краищата на крилцата могат да се увият в тънко фолио.

Времето на престой на храната във фурната след края на програмата по размразяване е изключително важно, особено за големи парчета и плътни храни, които не могат да се отделят и по този начин да се уверим, че храната е размразена в центъра преди да я сготвим .

Таблица с програми за Автоматично Претопляне

Автоматична програма	Натискания на бутон	Време на престой	Препоръки
Охладени готови ястия	Един път	3 минути	Сложете ястието върху керамична чиния и я покрийте с фолио за микровълнова фурна. Тази програма е подходяща за ястия от 3 компонента (като месо със сос, зеленчуци и гарнитури като картофи, ориз или паста).
Пресни зеленчуци	Два пъти	3 минути	Претеглете зеленчуците след миене, почистване и нарязването им. Сложете ги в стъклена купа с капак. Сложете 45 мл. (3 чаени лъжички) вода когато готвите 200- 450 гр, добавете 60 мл. (4 чаени лъжички) за 500- 650 гр и добавете 75 мл. (5 чаени лъжички) за 700- 750 гр. Разбъркайте добре след готвене. (Когато готвите по-големи количества, разбъркайте по-време на готвенето.)
Пилешки парчета	Три пъти	3 минути	Намажете пилешките парчета със мазнина. Подправете със сол, черен и червен пипер. Сложете върху високата Грил решетка с кожата обърната надолу. Обърнете храната след края на готвенето.
Замразени хлебчета	Четири пъти	2 минути	Сложете хлебчетата в кръг върху Грил решетката . Обърнете ги след като завърши претоплянето.

Таблица с програми за Автоматично размразяване

Категория	Време на престой след края на Автоматичната програма	ПРЕПОРЪКА
Месо	20 - 60 минути	Покрийте яйцата с алуминиев фолио . Обърнете месото след като чуете сигнала за край на програмата. Тази програма е подходяща за телешко, агнешко, свинско, пържоли, кълцано месо, кайма.
Птици	20 - 60 минути	Покрийте краката и крилата с алуминиево фолио. Обърнете птицата след като чуете сигнала за край на програмата. Тази програма е подходяща , както за цели птици така и за части от тях.
Риба	20 - 50 минути	Покрийте опашката на рибата с алуминиево фолио. Обърнете рибата след като чуете сигнала за край на програмата. Тази програма е подходяща за цяла риба и за филета от нея.
Хляб / Кекс	5 - 30 минути	Сложете хляба върху парче кухненска хартия и го обърнете възможно на-скоро след като чуете сигнала за край на програмата. Сложете кейка върху керамична хартия и ако е възможно я обърнете след като чуете сигнала за край на програмата. (Фурната работи и спира след като вратата е отворена.) Тази програма е подходяща всички видове хляб, нарязан или цял, както и за кифли и бисквити. Подредете хлебчетата в кръг. Тази програма е подходяща за всички видове заквасени кейкове, бисквити, солени кейкове и сладкиши. Не е подходяща за сладкиши с глазура, плодови и сметанови торти , както и за торти със шоколадово покритие.

Съвети при микровълново готвене

- Винаги поддържайте фурната чиста – избягвайте разсипвания и не забравяйте да почиствате под стъклената тава и вътрешната част на вратата.
 - За предпочитане е да използвате заоблени или кръгли съдове с капак при готвене в микровълновата фурна.
 - Не използвайте метални съдове или съдове с метална декорация. Неподходящи пластмасови съдове могат да се размекнат от топлината на храната в тях.
 - Покривайте храната, когато готвите. Използвайте стъклен капак, чиния или хартия устойчива на мазнина.
 - Сладкиши, хляб или други могат директно да се размразят във кошницата за хляб или в хартиена кърпа.
 - Ако замразена храна се подгрява в нейната опаковка, то тя трябва да се отвори. Опаковки съдържащи метал или метална декорация не бива да се използват освен ако те не са специално проектирани за работа в микровълновата фурна. Махнет е металните свързки и други подобни от опаковката.
 - Малки парчета алуминиево фолио могат да покриват нежни части от храната, за да не загаят, като пилешки крака.
 - Храни с люспи или кожа трябва да се пробиват със вилица – като картофи и наденица. Не варете яйца в микровълнова защото те могат да експлодират.
 - Слагайте големи, плътни парчета близо до краищата на съда и опитайте да нарежете храната на еднакви по-малки парчета. Винаги слагайте храната в центъра на фурната.
 - Храната ще се сготви по-бързо и добре ако я разбърквате или обръщате от време на време.
 - Винаги задавайте по-късо време на готвене от даденото в рецептите за да избегнете прегаряне. Колкото е по-голямо количеството толкова по-дълго време ще трябва за да сготвите.
 - Използвайте малко или никаква вода за зеленчуците.
 - Използвайте по-малко сол или подправки от "нормалното" готвене.
 - Подправете по-късно.
 - Оставете храната за няколко минути във фурната след края на готвенето за да позволите завършеност на готвенето и добри резултати.
 - Винаги се убеждавайте, че храната е цялостно топла преди да сервираме.
 - Използвайте кърпи или кухненски ръкавици при вадене на храната от фурната.
- * **Размекване на мед**

Ако имате буркан със захаросан мед, махнете капачката и поставете буркана във фурната,

Полезни съвети

пуснете фурната на средна мощност за около 2 минути.

- **Размекване на шоколад**
Начупете 100 гр. шоколад на блокчета, поставете ги в купа и подгрейте при висока мощност за около 1-2 минути и разбъркайте добре.
- **Размекване или разтопяване на масло**
Размекването отнема няколко секунди при висока мощност, докато разтопяването изиска по – нежна мощност и малко повече време.
- **Освежаване или претопляне на хляб**
Използвайте средна мощност за няколко секунди.
- **По-лесно обелване на чесън**
Подгрейте 3-4 скилидки чесън на висока мощност за 15 секунди. После ги стиснете за единият край и те се обелват.
- **Флодов сок**
Цитрусовите плодове ще пуснат повече сок преди да ги изстисате, ако ги подгреете на висока мощност за 15 секунди.
- **Приготвяне на овесена каша**
Овесената каша може лесно да се приготви направо в чинията за сервиране и да не се налага да мием загорели тигани. Следвайте препоръките на производител.

Грижа и почистване

Фурната трябва винаги да се поддържа чиста. Остатъци от храна ще привлекат микровълновата енергия и ще се появят тежки загаряния. Това може да доведе до намаляване на ефективността на фурната и лоши миризми. Не правете опити да модифицирате и поправяте която и да е част от фурната. Поправки могат да се правят само от квалифициран сервизен инженер.

Уверете се , че фурната е изключена от електрическата мрежа преди почистване.

Почистване на аксесоарите (въртяща се чиния и поддръжка)

Почиствайте ги със мек почистващ препарат след като ги извадите от фурната. Работата по почистване на аксесоарите трябва да се извършва внимателно.

Предупреждение: Вътрешността на фурната се нагрява много, така че не ги пипайте веднага след употреба на фурната.

Почистване на вътрешността

Винаги поддържайте вътрешността на фурната чиста. Забърсвайте разливания и остатъци от храна след всяко готвене. Отлагания на храна по стените на фурната, уплътнението на вратата и самата врата, ще доведе до привличане на микровълнова енергия, намаляване на ефективността на фурната и евентуално могат да доведат до повреда на вътрешността на фурната. Използвайте меки, течни препарати, топла вода и меки, чисти скърпи за отстраняване на отлагания.

Никога не използвайте абразивни почистващи препарати, такива за търговка употреба или телчета по никоя част на фурната.

За да отстраните тежки замърсявания, сложете чаша с вода и ч кипнете за около 2-3 минути.

НИКОГА НЕ ИЗПОЛЗВАЙТЕ НОЖ ИЛИ ДРУГИ ПРИБОРИ ЗА ПОЧИСТВАНЕ НА ПОВЪРХНОСТИ НА ФУРНАТА.

За да премахнете лоши миризми от фурната, сложете чаша с вода и 2-3 лъжички лимонов сок и кипнете за около 5 минути.

Почистване на Грила

Грил елемента може да се покрие със мазнина по време на готвене. Изчакайте докато фурната се охлади и забършете преди следващо ползване на фурната. Непочистване на такива натрупвания довеждат до поява на неприятни миризми.

Двигателя на въртящата се чиния е капсулован. Въпреки това не позволявайте вода да се разлива по дъното на фурната когато почиствате.

За да улесним почистването на вътрешността на фурната, горният подгриващ елемент може леко да се наведе надолу. Убедете се, че елемента не е горещ преди да почиствате.

Почистване на външната част

Отваряйте вратата на фурната когато почиствате контролния панел. Това ще попречи фурната да бъде инцидентно преобърната. Трябва да почиствате външната част на фурната с мек течен почистващ препарат последвано от избърсване с напоена в чиста вода кърпа и подсушаване с мек папцал.

Прей за почистване на прозорци или спрей за кухненско почистване също могат да се използват. Никога не използвайте абразивни препарати, разяждащи пудри или груби химикали по външната повърхност на Вашата фурна. За да избегнете повреди не допускайте вода да влиза през вентилационните отвори.

Условия на гаранцията

Electrolux предлага следните гаранционни условия на първият купувач на този уред :

1. Гаранцията е валидна за 24 месеца от закупуване на уреда и това се доказва със фактурата получена от купувача при получаване на уреда. Гаранцията не покрива търговска употреба.
2. Гаранцията покрива всички част и компоненти , които се повредят поради лоша сглобка или материал. Гаранцията не покрива уреди при които е засечена повреда или слабо представяне дължащо се на неправилна употреба , повреди причинени от инциденти несвързани директно с фурната , занемаряване ъ, грешен монтаж, нерегламентирани модификации или опити за поправка , търговска употреба или неспазване на препоръките и правилата дадени в книгата с инструкции. Тази гаранция не покрива части като, крушки за осветление махащи се стъклени и пластмасови аксесоари.
3. Ако ползването на гаранцията е нужно купувача е длъжен да уведоми най-близкият сервизен център на ELECTROLUX (ELECTROLUX оторизиран сервизен агент). ELECTROLUX си запазва правото да избере мястото на поправка (дома на клиента, място на инсталацията или ELECTROLUX работилница).
4. Гаранцията или безплатната замяна включват както труда така и материалите.
5. Поправки направени по време на гаранцията не удължават периода на самата гаранция. Части подменени при поправки стават автоматично собственост на ELECTROLUX.
6. Правата и статута на купувача не са нарушени с тази гаранция.

Европейска гаранция

Ако се преместите в друга държава в рамките на Европа то гаранцията се мести заедно с Вас при следните спецификация:

- Гаранцията стартира от датата на която сте закупили уреда
- Гаранцията е за същият период от време и условия на труд и резервни части каквито са в новата страна за такъв вид и марка продукти.
- Гаранцията се отнася до Вас и не може да се трансферира на друг
- Вашият нов дом е в рамките Европейската Общност (ЕС) или Европейската свободна търговска зона
- Продукта е инсталиран в съгласие с инструкциите и се ползва само за домашни цели, нормално домакинство
- Уреда е монтиран в съгласие с особеностите на новата страна

Преди да се преместите моля свържете са с най-близкият Сервизен Център, изписани по долу, за да им предадете данни за Вашият нов дом. По този начин те ще бъдат в състояние да уведомят новият Сервизен Център за Вашето пристигане и ще могат да се погрижат за Вас Вашият уред.

France	Senlis	+33 (0) 3 44 62 20 13
Germany	Nürnberg	+49 (0) 800 234 7378
Italy	Pordenone	+39 (0) 800117511
Sweden	Stockholm	+46 (0) 20 78 77 50
UK	Slough	+44 (0) 1753 219898

Sadržaj

Prije uporabe vaše mikrovalne pećnice.....	3
Tehnički podaci	3
Sigurnosne upute.....	4
- Sigurnost pribora	4
- Sigurnosne napomene za pripremu hrane pomoću roštilja.....	4
- Provjera prikladnosti posuda	5
- Sigurnost namirnica.....	5
- Vodič kroz pribor i opremu pećnice	6
- Uklanjanje ambalaže	6
Kako se koristi vaša mikrovalna pećnica	7
- Naziv i funkcija dijelova	7
- Postavljanje okretnog tanjura	7
- Upravljačka ploča	8
- Podešavanje sata	9
- Zabavljanje za zaštitu djece	9
- Zaustavljanje pećnice	9
- Isključivanje zvučnog signala	10
- Brz start	10
- Vodič za podešavanje snage mikrovalova	10
- Kuhanje s mikrovalovima	11
- Kuhanje sa roštiljem	11
- Kombinirano kuhanje sa mikrovalovima i roštiljem	12
- Automatsko odleđivanje	13
- Automatsko podgrijavanje	15
- Preporuke za kuhanje s roštiljem	16
- Općenite preporuke za kuhanje s mikrovalovima i roštiljem	16
- Preporuke za ručno odleđivanje.....	17
- Tablica programa automatskog podgrijavanja	18
- Tablica programa automatskog odleđivanja	19
Savjeti o mikrovalnoj pećnici.....	20
Održavanje i čišćenje.....	21
- Čišćenje opreme (okretni tanjur i podupirač)	21
- Čišćenje unutrašnjosti	21
- Čišćenje roštilja	21
- Čišćenje vanjskog dijela pećnice.....	21
Servis i nadomjesni dijelovi.....	22

Čestitamo na kupovini vaše nove mikrovalne pećnice

Hvala vam na odabiru Electrolux proizvoda. Sigurni smo da će vam nova mikrovalna pećnica biti vrlo korisna i od velike pomoći. Kao što je slučaj i s ostalim novim kuhinjskim uređajima, potrebno je određeno vrijeme da naučite sve nove funkcije i mogućnosti, ali s vremenom, ova pećnica će vam postati nezamjenjiva.

Prije uporabe vaše mikrovalne pećnice

Pažljivo pročitajte upute za uporabu. Upute koje slijede pripremljene su kako bi vam omogućile optimalno korištenje vaše nove mikrovalne pećnice.

Molimo vas da ih pročitate pažljivo. Vrlo je važno da ove upute sačuvate uz uređaj za daljnje korištenje. Ako uređaj prodate ili posudite drugoj osobi, ili ako se preselite i ostavite uređaj, uvijek provjerite da li su upute pohranjene uz uređaj kako bi se novi vlasnik mogao upoznat s načinom rada i odgovarajućim upozorenjima. Molimo vas da prije korištenja uređaja pročitate ove upute u potpunosti i potom slijedite dane preporuke.

Tehnički podaci

Ukupne dimenzije	Težina 13.5 kg
Širina 484 mm	Volumen 20 litara
Dubina 376 mm	
Visina 275 mm	Priključak 230V, 50 Hz
Dimenzije unutrašnjosti	Osigurač 10 A
Širina 323 mm	Potrošnja energije 2300W
Dubina 296 mm	Snaga 800 W
Visina 218 mm	Roštij 1000 W

Sigurnosne upute

- Ugrađeni sigurnosni prekidač za blokadu onemogućava korištenje mikrovalne pećnice dok su otvorena vrata.
- Ne "prčkajte" oko vrata i ne pokušavajte uključiti pećnicu ako su vrata otvorena, jer se na taj način možete izložiti energiji mikrovalova.
- Ne dopustite prosipanje hrane ili nakupljanje ostataka sredstva za čišćenje na površini brtve vrata. Pogledajte poglavlje Čišćenje i održavanje za upute u vezi čišćenja.
- Ne koristite oštećen uređaj dok ga ne popravi stručna i ovlaštena servisna osoba.
- Posebno je važno da vrata pećnice budu pravilno zatvorena i da nema oštećenja na: (1) vratima (svinuta), (2) šarkama i zasunima (slomljeni ili nesigurni), (3) brtve na vratima i površini brtve vrata.
- Nikad ne pokušavajte sami popravljati pećnicu, nestručni popravci mogu uzrokovati ozljede i ugroziti funkcioniranje pećnice. Ako trebate servisnu uslugu potražite je u najbližem ovlaštenom servisu.
- Nikada ne skidajte vanjsko kućište, vrata ili upravljačku ploču. Ako to učinite postoj opasnost od izlaganja iznimno visokom naponu.
- Postavljanje i smještanje ove pećnice izvršite samo u skladu s poglavljem "UPUTE ZA POSTAVLJANJE" ovih uputa.
- Ovaj uređaj koristite samo u svrhe za koje je proizveden, kao što je opisano u ovom uputstvu. Ne koristite korozivna kemijska sredstva u uređaju. Ovaj tip pećnice posebno je dizajniran za zagrijavanje, kuhanje ili odmrzavanje hrane. Uređaj nije namijenjen za industrijsku, laboratorijsku ili komercijalnu uporabu i u tom slučaju gubite pravo na jamstvo.
- Ne koristite pećnicu ako je prazna. Ako nema hrane ili vode za apsorpciju mikrovalne energije, može doći do oštećenja cijevi magnetrona.
- Djeca smiju koristiti pećnicu samo uz strogi nadzor.
- Ne spremajte uređaj izvan kuće. Ne koristite ovaj proizvod u blizini vode.
- Ne pokušavajte sušiti odjeću ili novine u mikrovalnoj pećnici. Može doći do požara.
- Ne koristite unutrašnjost pećnice kao spremnik. Ne ostavljajte papirnate proizvode, pribor za kuhanje, ili hranu u unutrašnjosti pećnice kada ju ne koristite.



Sigurnost pribora

Većina staklenog, staklo-keramičkog i vatrostalnog kuhinjskog pribora izvrsna je za uporabu u mikrovalnoj pećnici. Premda mikrovalna energija neće zagrijati većinu staklenih i keramičkih predmeta, ovaj pribor može postati vruć zbog prijenosa topline sa hrane na spremnik. Preporučujemo stoga uporabu zaštitnih termo-rukavica pri vadenju posuđa.

Sigurnosne napomene za pripremu hrane pomoću roštilja

1. Staklo prozora može puknuti ako je po njemu prolivena voda za vrijeme korištenja roštilja.
2. Koristite zaštitne termo-rukavice pri punjenju i pražnjenju pećnice. Posude u pećnici mogu postati jako vruće, zato pazite da se ne opečete. Okretni tanjur i rešetka također postaju jako vrući, koristite rukavice i kada njima baratate.
3. Prilikom punjenja ili pražnjenja pećnice ne dodirujte vanjsku ili unutrašnju stranu prozora metalnim predmetima. Unutrašnjost vrata i pećnice postaju jako vrući, pazite prilikom stavljanja hrane.
4. Ne stavljajte okretni tanjur ili posude u hladnu vodu, ne pokušavajte ih brzo ohladiti nakon uporabe.
5. Ne stavljajte predmete na pećnicu. Gornji dio uređaja postaje jako vruć, sve što stavite na njega moglo bi se oštetiti.

Za vrijeme kuhanja uobičajeno je da se oko vrata stvara para, ili da se vrata zamagle, ili čak da se ispod vrata pojave kapljice vode. To je tek rezultat kondenzacije od topline hrane i ne utiče na sigurnost pećnice. Vrata nisu namijenjena potpunom brtvljenju pećnice.

- Ne okrećite rukom okretni tanjur. To može dovesti do kvara.
- Iskrenje u pećnici za vrijeme korištenja mikrovalova najčešće je posljedica korištenja metalnog pribora. Kontinuirano iskrenje, može oštetiti uređaj. Zaustavite program i provjerite pribor.
- Pazite da ne začepite bilo koji od otvora za provjetranje smještenih na gornjoj, stražnjoj, bočnoj i donjoj stranici pećnice.



Ne koristite ovu pećnicu u komercijalne svrhe. Ova pećnica načinjena je samo za korištenje u domaćinstvima.

Provjera prikladnosti posuđa

- Postavite posudu u mikrovalnu pećnicu zajedno sa čašom napunjenom do polovice vodom. Zagrijavajte je na 800 W (100%) jednu minutu. Ako je nakon toga posuda vruća, ne bi je trebali koristiti. Ako je lagano zagrijana, možete je koristiti za pripravljanje aili ne i za kuhanje. Ako je posuda sobne temperature, prikladna je za mikrovalno kuhanje.
- Papirnati ubrusi, voštani papir, papirnati ručnici, tanjuri, čaše, omoti za zamrzivač i kartoni su pribor velike prikladnosti. Uvijek budite sigurni da je spremnik napunjen hranom koja će apsorbirati energiju i ukloniti mogućnost pregrijavanja.
- Razno plastično posuđe, čaše, spremnici za zamrzivač i plastični omoti mogu se koristiti u mikrovalnoj pećnici. Slijedite upute proizvođača kada koristite plastiku u pećnici. Izbjegavajte korištenje plastičnog pribora s hranom koja sadrži visoki postotak masnoća ili šećera, ta hrana postiže visoke temperature i može rastopiti neke plastike.
- Metalni pribor i pribor s metalnim ukrasima ne bi trebali koristiti u mikrovalnoj pećnici, osim ako nije posebno preporučeno za uporabu u mikrovalnoj pećnici.
- Spremnici sa malim otvorima, kao što su boce, ne bi trebali biti korišteni za mikrovalno kuhanje.
- Budite oprezni pri skidanju poklopca ili pokriva s posuda kako bi izbjegli opekline parom.

UPOZORENJE:

Ne ostavljajte pećnicu bez nadzora, pogledajte je s vremena na vrijeme kada podgrijavate ili kuhate hranu u plastičnim, papirnatim ili ostalim zapaljivim spremnicima. Ako ste zapazili dim, zadržite vrata zatvorenima, isključite pećnicu ili izvucite mrežni utikač dok dim ne nestane.

Sigurnost namirnica

- Ne zagrijavajte hranu u konzervama u mikrovalnoj pećnici. Uvijek prebacite hranu u prikladan spremnik.
- Prženje u ulju ("fritiranje") ne možete vršiti u mikrovalnoj pećnici, jer se temperatura masti ne može kontrolirati što može dovesti do opasnih situacija.
- Kockice možete pripremati u mikrovalnoj pećnici, ali samo u posebnim pakiranjima ili priboru dizajniranom posebno za ovu namjenu. Ova operacija kuhanja se nikada ne bi trebala izvoditi bez nadzora.
- Namirnice s neporoznom kožicom ili ljuskom probušite kako bi izbjegli stvaranje pare i rasprskavanje. Jabuke, krumpiri, pileća jetra i žumanjci su primjer namirnica koje treba probušiti.

UPOZORENJE: Kada zagrijavate tekućine, kao što su npr. juhe, umaci i napitci u vašoj mikrovalnoj pećnici, može se dogoditi pregrijavanje tekućine iznad točke vrenja bez vidljivih mjehurića. To može rezultirati iznenadnim ključanjem vruće tekućine. Kako bi spriječili ovu mogućnost učinite sljedeće:

1. Izbjegavajte korištenje spremnika s pravilnim stranicama i uskim grlima.
 2. Ne pregrijavajte tekućinu.
 3. Promiješajte tekućinu prije stavljanja spremnika u pećnicu i ponovite to na pola puta kroz vrijeme zagrijavanja.
 4. Nakon zagrijavanja, ostavite spremnik u pećnici kratko vrijeme, promiješajte ponovno prije pažljivog uklanjanja spremnika.
- Neki proizvodi kao što su cijela jaja i zabrtvljeni spremnici - kao što su npr. zatvorene staklenke - mogu eksplodirati i ne smiju se zagrijavati u ovoj pećnici. Povremeno, jaja mogu eksplodirati i za vrijeme dok se peku. Zato uvijek probušite žumanjak, zatim pokrijte i pustite da odstoji jednu minutu prije skidanja pokriva.

NAPOMENA:

- Ne okrećite rukom okretni tanjur. To može dovesti do kvara.
- Iskrenje u pećnici za vrijeme korištenja mikrovalova najčešće je posljedica korištenja metalnog pribora. Kontinuirano iskrenje, može oštetiti uređaj. Zaustavite program i provjerite pribor.
- Pazite da ne začepite bilo koji od otvora za provjetranje smještenih na gornjoj, stražnjoj, bočnoj i donjoj stranici pećnice.

Ne koristite ovu pećnicu u komercijalne svrhe. Ova pećnica načinjena je samo za korištenje u domaćinstvima.

Čuvajte ove upute.

Vodič kroz pribor i opremu pećnice

Razni pribor i materijali mogu se koristiti za kuhanje u vašoj mikrovalnoj pećnici. Za vašu sigurnost, kako bi spriječili oštećenja pribora i vaše pećnice, odaberite odgovarajući pribor i materijale za svaku vrstu kuhanja.

Tabela ispod teksta je općeniti vodič.

Materijal	Pribor	Način korištenja		
		Mikrovalovi	Roštilj	Kombinacija
Keramika i staklo	Jednostavno posuđe	DA	DA	DA
	Vatrostalno stakleno posuđe	DA*1	DA	DA*1
	Stakleno posuđe s metalnim ukrasima	NE	NE	NE
	Olovo-kristal staklo	NE	NE	NE
Porculan	Bez metalnih ukrasa	DA	DA	NE
Lončarski proizvodi*2		DA	DA	DA
Plastika	Posuđe za mikrovalnu pećnicu otporno na toplinu	DA	NE	NE
	Plastični omot	DA	NE	NE
Metal	Posuđe za pečenje	NE	DA	NE
	Aluminijska folija*3	DA	DA	DA
Papir	Čaše, tanjuri, ručnici	DA	NE	NE
	Voštani papir	DA	NE	NE
Drvo		NE	NE	NE
Oprema	Rešetka roštilja	NE	DA	DA
	Okretni tanjur	DA	DA	DA
	Podupirač okretnog tanjura	DA	DA	DA

DA: Pribor i oprema za uporabu NE: Pribor i oprema koju treba izbjegavati

*1: Samo ako nema metalnih ukrasa.

*2: Samo ako nema glazuru koja sadrži metale.

*3: Aluminijsku foliju koristite samo kao zaštitu, pretjerano korištenje može uzrokovati iskretnje.

Uklanjanje ambalaže

Kada otpakirate pećnicu, provjerite da li je proizvod bez oštećenja. Eventualna oštećenja, ili ako nedostaje neki dio, odmah morate javiti isporučitelju. Pećnica, dijelovi pećnice ili oprema mogu biti omotani zaštitnom folijom. Ako je to tako, morate ukloniti foliju prije korištenja pećnice. Ne ostavljajte uklonjeni materijal za pakiranje na dohvatu maloj djeci. To može biti vrlo opasna igra.

Kako se koristi vaša mikrovalna pećnica

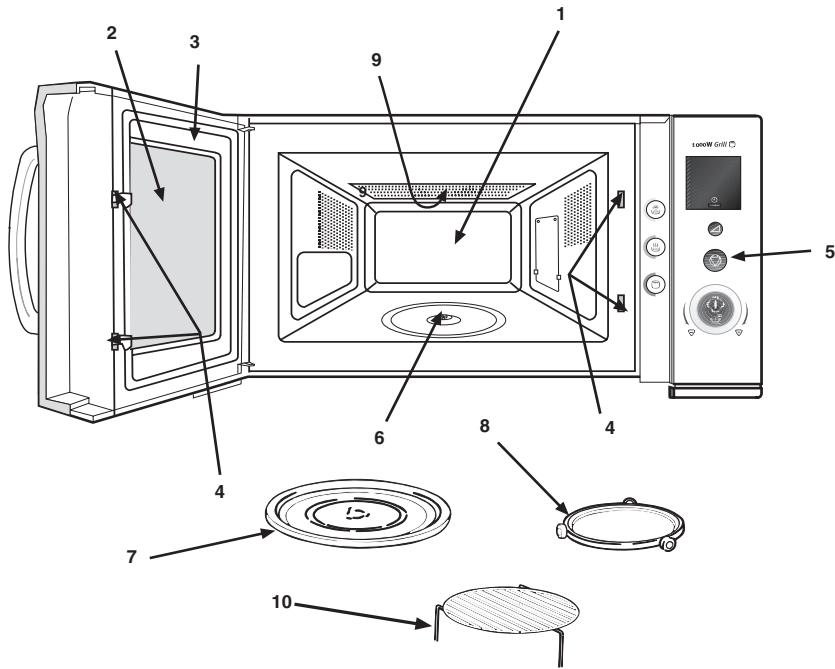

Naziv i funkcija dijelova

1. Odjeljak za kuhanje. Obrisite odjeljak nakon uporabe.
2. Prozor. Hranu možete kontrolirati za vrijeme rada mikrovalne pećnice.
3. Vrata pećnice. Za vrijeme pripreme hrane vrata moraju uvijek biti dobro zatvorena.
4. Kuke zasuna i sigurnosni sistem završljivanja.
5. Upravljačka ploča.
6. Pogonska osovina okretnog tanjura.
7. Okretni tanjur.
8. Podupirač okretnog tanjura.
9. Roštilj.
10. Rešetka roštija, koristi se za većinu kuhanja i pečenja/roštijanja.

Postavljanje okretnog tanjura

1. Postavite podupirač okretnog tanjura na dno unutrašnjosti pećnice.
2. Postavite okretni tanjur na vrh podupirača okretnog tanjura kao što je prikazano na slici. Provjerite da li je središte okretnog tanjura sigurno uglavljeno u pogonsku osovinu okretnog tanjura. **Nikada ne postavljajte okretni tanjur naopako.**
 - Za vrijeme kuhanja obavezno morate koristiti i okretni tanjur i podupirač okretnog tanjura.
 - Sva hrana i spremnici hrane moraju se uvijek postaviti na ovaj tanjur za vrijeme kuhanja.
 - Ovaj tanjur se vrti u smjeru kazaljki na satu i u smjeru suprotnom od kazaljki na satu; to je normalno.

Okretni tanjur



Podupirač s valjčićima

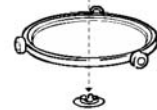

Pogonska osovina okretnog tanjura



Upravljačka ploča

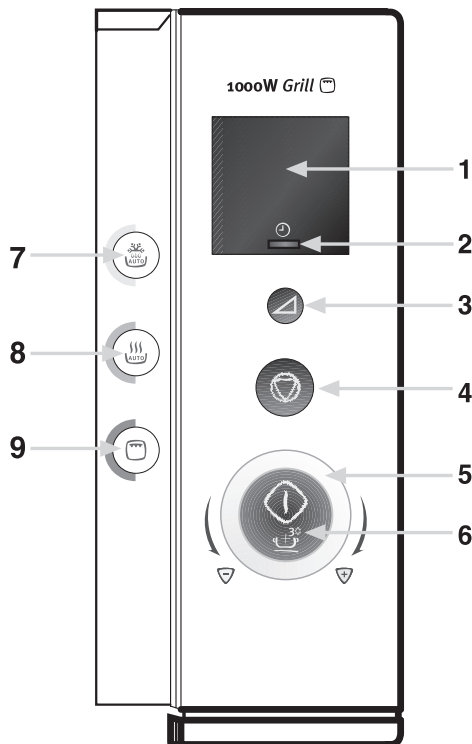

1. **Pokazivač**
Prikazuje vrijeme kuhanja, razinu snage i točno vrijeme.
2. **Sat**
Za podešavanje točnog vremena.
3. **Snaga**
Za podešavanje željene razine snage mikrovalova.
4. **Zaustavljanje/Poništavanje**
Za zaustavljanje i pauziranje mikrovalne pećnice.
5. **Okretna kontrola**
Koristi se za podešavanje željenog vremena kuhanja.
6. **Brzi start**
Za započinjanje rada mikrovalne pećnice.
7. **Automatsko odleđivanje**
Koristi se za podešavanje željenog načina odleđivanja.
8. **Automatsko podgrijavanje**
Koristi se za podešavanje željenog načina podgrijavanja.
9. **Roštilj**
Koristi se za podešavanje željenog načina roštiljanja ili kombinacije roštiljanja/mikrovalova.

Podešavanje sata

Pri prvom paljenju mikrovalne pećnice ili po dolasku struje nakon prekida, pokazivač trepti i prikazuje "---".

Primjer: Podešavanje 4.30

1. Pritisnite tipku sata
2. Pomoću okretne kontrole podesite vrijeme na "4:00"
3. Pritisnite tipku sata
4. Pomoću okretne kontrole podesite vrijeme na "4:30"
5. Pritisnite tipku sata (Točno vrijeme sad će biti podešeno)

Napomena: Moguće je prikazati točno vrijeme čak i nakon početka podešavanja rada, pritiskom na tipku sata (točno vrijeme biti će prikazano 2 sekunde).

Zabavljenje za zaštitu djece

Ova pećnica ima sigurnosnu zaštitu koja sprječava slučajno uključivanje pećnice od strane djece. Nakon što je zabavljenje podešeno, niti jedan dio mikrovalne pećnice neće raditi sve dok sigurnosna zaštita nije poništena.

Podešavanje:

1. Pritisnite istovremeno tipke **"Zaustavljanje/Poništavanje"** i **"Sat"**. Na pokazivaču će se prikazati **"L"**.

Za poništavanje zabavljenja za zaštitu djece, jednostavno istovremeno pritisnite tipke **"Zaustavljanje/Poništavanje"** i **"Sat"**.

Zaustavljanje pećnice

Postoje dva načina za zaustavljanje pećnice tijekom rada.

1. Pritisnite tipku Zaustavljanje/Poništavanje
 - Pećnicu možete ponovo pokrenuti pritiskom na tipku Start
 - Ponovnim pritiskom na tipku Zaustavljanje/Poništavanje poništiti ćete trenutni program.
2. Otvorite vrata
 - Pećnicu možete ponovo pokrenuti zatvaranjem vrata i pritiskom na tipku Start.
 - Ponovnim pritiskom na tipku Zaustavljanje/Poništavanje poništiti ćete trenutni program.

Isključivanje zvučnog signala

Ova pećnica ima mogućnost koja vam dopušta isključivanje zvučnog signala. Kad to podesite isključit ćete svučni signal koji se javlja prilikom pritiskanja tipki, to će također onesposobiti zvučni signal koji se javlja na kraju programa.

Podešavanje:

1. Pritisnite istovremeno tipke **“Zaustavljanje/Poništavanje”** i **“Start”**. Na pokazivaču će se prikazati **“OFF”**.

Za poništavanje, jednostavno istovremeno pritisnite tipke **“Zaustavljanje/Poništavanje”** i **“Start”**.

Brz start

Pritiskom na tipku **“Start”** omogućeno vam je uključivanje pećnice sa punom snagom (900 W) na 30 sekundi.

Svakim pritiskom na tipku **“Start”** povećat ćete vrijeme kuhanja za 30 sekundi.

Vodič za podešavanje snage mikrovalova

Podešena snaga	Preporuka za korištenje
100W	Održavanje topline: Održava hranu toplom
180W	Otapanje zamrznute hrane.
300W	Ključanje: Dovršenje ciklusa kuhanja nekih pečenki. Složenici i paprikaš. Zapečena krema od jaja i kolač od sira.
450W	Srednje: Brže odleđivanje i podgrijavanje složenaca i paprikaša. Pečenje kolača.
600W	Podgrijavanje: Podgrijavanje već spravljene hrane. Pečenje većih komada mesa i peradi.
800W	Maksimalna snaga: Ključanje ili podgrijavanje tekućina. Kuhanje povrća.

Kuhanje s mikrovalovima

1. Otvorite vrata, smjestite hranu na okretni tanjur. Zatvorite vrata.
2. Pritisnite tipku "Snaga" sve dok ne postignete željenu razinu snage.
3. Namjestite željeno vrijeme okretanjem okretno kontrole.
4. Pritisnite tipku "Start".

Ako želite isključiti pećnicu tijekom kuhanja, jednostavno pritisnite tipku Zaustavljanje/Poništavanje.

Napomena: Nakon uporabe, provjerite da ste pritisnuli tipku Zaustavljanje/Poništavanje dva puta, jer ćete tako biti sigurni da je mikrovalna pećnica isključena.

Pećnica započne s kuhanjem.

Primjer: Kuhanje na 450 W u trajanju 15 minuta

1. Pritisnite tipku "Snaga" tri puta ("450" treba biti prikazano na pokazivaču).
2. Okrenite okretnu kontrolu ("15:00" treba biti prikazano na pokazivaču).
3. Pritisnite "Start". Pećnica će započeti kuhati.

Kuhanje sa roštiljem

1. Otvorite vrata, smjestite hranu na rešetku roštilja. Zatvorite vrata.
2. Pritisnite tipku "roštilj" dva puta.
3. Namjestite željeno vrijeme okretanjem okretno kontrole.
4. Pritisnite tipku "Start".

Ako želite isključiti pećnicu tijekom kuhanja, jednostavno pritisnite tipku Zaustavljanje/Poništavanje.

Napomena: Nakon uporabe, provjerite da ste pritisnuli tipku Zaustavljanje/Poništavanje dva puta, jer ćete tako biti sigurni da je mikrovalna pećnica isključena.

Pećnica započne s kuhanjem.

Primjer: Kuhanje korištenjem roštilja u trajanju 15 minuta

1. Pritisnite tipku "Roštilj" jedamput.
2. Okrenite okretnu kontrolu ("15:00" treba biti prikazano na pokazivaču).
3. Pritisnite "Start". Pećnica će započeti kuhati.

Prije uporabe potrebno je zagrijati roštilj.

Za zagrijavanje roštilja, podesite roštilj kako je gore opisano u trajanju 3-4 minute.

Kombinirano kuhanje sa mikrovalovima i roštijem

1. Otvorite vrata, smjestite hranu na rešetku roštilja.
2. Pritisnite tipku "roštij" dva puta.
3. Namjestite željeno vrijeme okretanjem okretne kontrole.
4. Zatvorite vrata i pritisnite tipku "Start".

Pećnica započne s kuhanjem.

Ako želite isključiti pećnicu tijekom kuhanja, jednostavno pritisnite tipku Zaustavljanje/Poništavanje.

Napomena: Nakon uporabe, provjerite da ste pritisnuli tipku Zaustavljanje/Poništavanje dva puta, jer ćete tako biti sigurni da je mikrovalna pećnica isključena.

Primjer: Kuhanje na 240 W i korištenje roštilja u trajanju 15 minuta

1. Otvorite vrata.
 2. Pritisnite tipku "Roštij" dva puta.
 3. Okrenite okretnu kontrolu ("15:00" treba biti prikazano na pokazivaču).
 4. Zatvorite vrata i potom pritisnite tipku "Start". Pećnica će započeti s radom.
-

Priilikom kombiniranog kuhanja korištenjem mikrovalova i roštilja nije potrebno predhodno zagrijavanje roštilja.

Automatsko odležavanje

1. Otvorite vrata, smjestite hranu na okretni tanjur.
2. Pritisnite tipku "Automatsko odležavanje" sve dok željeni program nije postignut.
3. Okrenite okretnu kontrolu sve dok željena količina nije postignuta.
4. Zatvorite vrata.
5. Pritisnite tipku "Start". (Pečnica započne s odležavanjem.)

NAPOMENA: Za detaljnije informacije pogledajte donju tablicu.

Ako želite isključiti pečnicu tijekom kuhanja, jednostavno pritisnite tipku Zaustavljanje/Poništavanje.

Napomena: Nakon uporabe, provjerite da ste pritisnuli tipku Zaustavljanje/Poništavanje dva puta, jer ćete tako biti sigurni da je mikrovalna pečnica isključena.

NAPOMENA: Tijekom automatskog odležavanja pečnica će automatski odabrati potrebnu snagu mikrovalova i vrijeme kuhanja. Pečnica će se zaustaviti i/ili će se oglasiti zvučni signal tijekom odležavanja kako bi se omogućilo da promiješate ili okrenete hranu. Pritisnite tipku "Start" kako bi se nastavilo odležavanje.

Tablica odabira za funkcije automatskog odležavanja:

Automatski program	Pritisnite tipku	Veličina	Napomena
Meso	jedamput	200 – 2000 g	Pečnica će se zaustaviti i/ili će se oglasiti zvučni signal tijekom odležavanja kako bi se omogućilo da promiješate ili okrenete hranu. Pritisnite tipku "Start" kako bi se nastavilo odležavanje.
Perad	dvaput	200 – 2000 g	Pečnica će se zaustaviti i/ili će se oglasiti zvučni signal tijekom odležavanja kako bi se omogućilo da promiješate ili okrenete hranu. Pritisnite tipku "Start" kako bi se nastavilo odležavanje.
Riba	tri puta	200 – 2000 g	Pečnica će se zaustaviti i/ili će se oglasiti zvučni signal tijekom odležavanja kako bi se omogućilo da promiješate ili okrenete hranu. Pritisnite tipku "Start" kako bi se nastavilo odležavanje.
Kruh / kolač	četiri puta	125 – 1000 g	
		za 125 g	Okrenite nakon 10 zvučnih signala, na 30 sekundi
		za 250 g	Okrenite nakon 10 zvučnih signala, na 60 sekundi
		za 375 g	Okrenite nakon 10 zvučnih signala, na 90 sekundi
		za 500 g	Okrenite nakon 10 zvučnih signala, na 120 sekundi
		za 625 g	Okrenite nakon 10 zvučnih signala, na 150 sekundi
		za 750 g	Okrenite nakon 10 zvučnih signala, na 180 sekundi
		za 875 g	Okrenite nakon 10 zvučnih signala, na 210 sekundi
		za 1000 g	Okrenite nakon 10 zvučnih signala, na 240 sekundi

Napomena: tijekom odležavanja kruha/kolača, pečnica će se samo zaustaviti nakon što se ogласi 10 zvučnih signala ako se otvore vrata. Promiješajte ili okrenite hranu i pritisnite tipku "Start" kako bi se nastavilo odležavanje.

Primjer: Automatsko odleđivanje 500 g ribe

1. Otvorite vrata.
2. Pritisnite tipku "Automatsko odleđivanje" tri puta.
3. Okrenite okretnu kontrolu sve dok se na pokazivaču ne prikaže 500.
4. Zatvorite vrata i pritisnite "Start". Pečnica će započeti s odleđivanjem.

Za detaljnije detalje pogledajte tablicu Programi automatskog odleđivanja.

Kao alternativa automatskom odleđivanju, hranu možete i ručno odleđivati, koristeći snagu mikrovalova 180W. Za ubrzavanje odleđivanja guste hrane preko 450 g, pečnicu možete uključiti na 800W (100%) snage na 1 – 3 minute, potom ju trebate smanjiti na 180W sve dok odleđivanje nije dovršeno.

Automatsko podgrijavanje

Ovu pećnicu možete koristiti za automatsko podgrijavanje hladnih gotovih obroka, svježeg povrća, komada piletine i zamrznutih peciva.

1. Otvorite vrata, smjestite hranu na okretni tanjur.
2. Pritisnite tipku "Automatsko podgrijavanje" sve dok željeni program nije postignut.
3. Okrenite okretnu kontrolu sve dok željena količina nije postignuta.
4. Zatvorite vrata.
5. Pritisnite tipku "Start".

Pećnica započne s kuhanjem.

NAPOMENA: Za detaljnije informacije pogledajte donju tablicu.

Ako želite isključiti pećnicu tijekom kuhanja, jednostavno pritisnite tipku Zaustavljanje/Poništavanje.

Napomena: Nakon uporabe, provjerite da ste pritisnuli tipku Zaustavljanje/Poništavanje dva puta, jer ćete tako biti sigurni da je mikrovalna pećnica isključena.

NAPOMENA: Tijekom automatskog podgrijavanja pećnica će automatski odabrati potrebnu snagu mikrovalova i vrijeme kuhanja.

Tablica odabira za funkcije automatskog podgrijavanja:

Automatski program	Pritisnite tipku	Veličina
Hladni gotovi obroci	jedamput	300 – 350 g
		400 – 450 g
		500 – 550 g
Svježe povrće	dvaput	200 – 250 g
		300 – 350 g
		400 – 450 g
		500 – 550 g
		600 – 650 g
		700 – 750 g
Komadi piletine	tri puta	200 – 300 g (1 komad)
		400 – 500 g (2 komada)
		600 – 700 g (3 komada)
		800 – 900 g (4 komada)
Zamrznuta peciva	četiri puta	100 – 150 g (2 komada)
		200 – 250 g (4 komada)
		300 – 350 g (6 komada)

Primjer: Automatsko podgrijavanje 500 g svježeg povrća

1. Otvorite vrata.
 2. Pritisnite tipku "Automatsko podgrijavanje" dvaput.
 3. Okrenite okretnu kontrolu sve dok se na pokazivaču ne prikaže 500 - 550.
 4. Zatvorite vrata i pritisnite "Start". Pećnica će započeti s podgrijavanjem.
-

Za podrobnije detalje pogledajte tablicu Programi automatskog podgrijavanja.

Tablice

Preporuke za kuhanje s roštijem

Sva hrana treba biti smještena na gornju rešetku sa postavljenim nemetalnim tanjurom ispod u koji će se skupljati prolivena hrana i sokovi od pečenja. Time ćete smanjiti čišćenje. Svu hranu okrenite na pola vremena pripreme.

Hrana	Količina (težina)	Vrijeme kuhanja	Posebne napomene
Tost	2 kriške	4 – 5 min	
Tost sa sirom	4 kriške	6 – 7 min	4 – 5 min za tost, 2 minute za sir

Općenite preporuke za kuhanje s mikrovalovima i roštijem

Donju rešetku za pečenje na okretnom tanjuru koristite za pečenje govedine i svinjetine, zaštitite tanke dijelove i rubove. Stavite nemetalni tanjur na okretni tanjur, ispod donje rešetke za skupljanje prolivene hrane i soka od pečenja. Hranu okrenite, kako je primjereno, za vrijeme kuhanja.

Hrana	Količina (težina)	Položaj kontrole snage	Vrijeme pripreme	Posebne napomene
Slanina	4 (100 g)	Mikrovalovi 240W + roštij	7 – 9 min	
Pečena govedina (s kosti)	900 g	Samo mikrovalovi 240W	25 min	Namažite uljem. Začinite solju i paprom. Neka stoji 15 – 20 min nakon kuhanja.
Pečena svinjetina (bubrežnjak)	900 g	Mikrovalovi 240W + roštij	5 – 6 min	
Svinjski odresci	2 – 3 (450 g)	Mikrovalovi 240W + roštij	20 – 25 min	Namažite uljem. Začinite solju, paprom i paprikom.
Pile, polovljeno po duljini, bataci	450 g	Samo mikrovalovi 600W	15 – 20 min	Namažite uljem. Začinite solju, paprom i paprikom.
	800 g	Mikrovalovi 240W + roštij	25 – 30 min	
Zamrznuti hamburger	4 (200 g)	Mikrovalovi 240W + roštij	12 – 15 min	
Kobasice	Samo 450 g	Mikrovalovi 240W + roštij	10 – 15 min	
Riblji odrezak	2 (350 g)	Mikrovalovi 240W + roštij	22 – 24 min	Namažite uljem. Začinite solju i paprom.
Zamrznuti krumpir, umak od sjeckanog mesa	2 (150 g)	Mikrovalovi 240W + roštij	16 – 18 min	

Preporuke za ručno odleđivanje

Neka hrana kao što su kruh i voće može se uspješno ručno odmrznuti koristeći ovu snagu (180W).

HRANA	PRIPREMA	Vrijeme odleđivanja	VRIJEME STAJANJA
Kruh			
Mali kruh	Postavite ga na rešetku otpornu na mikrovalove ili na kuhinjski papir. Okrenite na polovici vremena odmrzavanja.	8–10 min.	10–15 min.
Narezan veliki kruh	Postavite ga na rešetku otpornu na mikrovalove ili na kuhinjski papir. Okrenite na polovici vremena odmrzavanja.	10–13 min.	10 min
2 kriške	Postavite na kuhinjski papir.	45–60 sek.	5 min.
1 kruh	Postavite na kuhinjski papir.	45–60 sek.	5 min.
2 kruha	Postavite na kuhinjski papir.	1–1½ min.	5 min.
Keksi i kolači			
Gateau 450g	Izvadite iz omota, stavite na tanjur.	9–11 min.	15–30 min.
Kolač od sira 450g	Izvadite iz omota, stavite na tanjur.	9–11 min.	15–30 min.
Pita (spravljena) 450g	Izvadite iz omota, stavite na tanjur.	7–9 min.	15–30 min.
Kolači 450g	Izvadite iz omota, stavite na tanjur.	7–9 min.	15–30 min.
Maslac			
250g (1 paket)	Ako je omotan folijom, uklonite ju i postavite ga na tanjur.	3–4 min.	5–10 min.
Voće			
225g Voće s mekim bobicama	Postaviti u jednom sloju u plitku posudu.	5–6 min.	5–10 min.
450g Voće s mekim bobicama	Postaviti u jednom sloju u plitku posudu.	7–8 min.	5–10 min.
Obrok			
400g	Pokriti tanjurom ili prijanjajućom folijom bez PVC-a. Za podgrijavanje, mikrovalovi na 100% (800 W) u trajanju 3-4 minute.	7–8 min	5–10 min.
Povrće			
	Odmrzavanje povrća prije kuhanja nije nužno. Svo povrće može se odmrzavati i kuhati na 100% (800 W).		

Savjeti za odleđivanje

1. Ako niste sigurni bolje je podesiti kraće vrijeme odleđivanja. Hrana će se nastaviti odleđivati tijekom vremena stajanja.
2. Odvojite hranu čim prije.
3. Okrenite veće komade kao npr. zglobove na polovici vremena odleđivanja.
4. Uklonite svu odleđenu hranu čim prije.
5. Uklonite ili otvorite omote prije odleđivanja.
6. Smjestite hranu u veće posude od onih u kojoj je zamrznuta, na taj način biti će olakšano mješanje.
7. Započnite odleđivanje peradi, prsima prema dolje i okrenite na polovici vremena odleđivanja ili u stanci. Osjetljiva područja kao što su vršci krila mogu se zaštititi komadićima folije.

Vrijeme stajanja je važno, posebno za velike komade i gustu hranu koja ne može biti promiješana kako bi se osiguralo da je središnji dio u potpunosti odleđen prije kuhanja.

Tablica programa automatskog podgrijavanja

Automatski program	Pritisnite tipku	Vrijeme stajanja	Preporuke
Hladni gotovi obroci	Jedamput	3 minute	Stavite obrok na keramički tanjur i pokrijte folijom za mikrovalnu pećnicu. Ovaj program je prikladan za obroke koji sadrže 3 sastojka (npr. meso sa umakom, povrće i prilozi kao krumpir, riža ili tjestenina)
Svježe povrće	Dvaput	3 minute	Izvažite povrće nakon pranja, čišćenja i sjeckanja na manje komade. Stavite ga u stakleni vrč sa poklopcem. Dodajte 45 ml (3 žlice) vode kad kuhate 200 – 450 g, dodajte 60 ml (4 žlice) za 500 – 650 g i 75 ml (5 žlica) za 700 – 750 g. Promiješajte nakon kuhanja. (Kad kuhate veće količine, promiješajte jedamput tijekom kuhanja).
Komadi piletine	Tri put	3 minute	Namažite komade piletine uljem i začinicima, potom paprom, solju i paprikom. Stavite ih na gornju rešetku kožom prema dolje. Okrenite kad se pećnica oglasi.
Smrznuta peciva	Četiri puta	2 minute	Stavite zamrznuta peciva naopake u krug na metalnu rešetku. Okrenite čim se pećnica oglasi.

Tablica programa automatskog odleđivanja

Vrsta	Vrijeme stajanja	Preporuke
Meso	20 – 60 minuta	Zaštite rubove aluminijском folijom. Kad se oglasi pećnica, okrenite meso. Ovaj program je prikladan za govedinu, janjetinu, svinjetinu, odreske, mljeveno meso.
Perad	20 – 60 minuta	Zaštite batak i vrhove krila aluminijском folijom. Kad se oglasi pećnica, okrenite perad. Ovaj program je prikladan za cijelo pile kao i za komade pileline.
Riba	20 – 50 minuta	Zaštite rep aluminijском folijom. Kad se oglasi pećnica, okrenite ribu. Ovaj program je prikladan za cijelu ribu kao i za riblje filete.
Kruh / kolač	5 – 30 minuta	Stavite kruh na komad kuhinjskog papira i okrenite, čim se pećnica oglasi. Stavite kolač na keramički tanjur i ako je moguće, okrenite, čim se pećnica oglasi. (Pećnica nastavlja raditi i zaustavlja se kad otvorite vrata). Ovaj program je prikladan za sve vrste kruha, narezan na kriške ili cijeli, kao i za peciva. Peciva posložite u krug. Ovaj program je prikladan za kolače s kvascem, biskvite, kolače od sira i lisnata tijesta. Nije prikladan za hrskava peciva, kolače od voća i s kremom kao ni za kolače sa čokoladnim preljevom.

Natuknice o mikrovalnoj pećnici

- Pećnicu uvijek držite čistom – izbjegavajte proljevanje namirnica i ne zaboravite počistiti ispod staklene pločice i unutrašnju stranu vrata.
- Po mogućnosti koristite okruglo ili ovalno posuđe s poklopcem kada kuhate u svojoj mikrovalnoj pećnici.
- Ne koristite metalno posuđe ili posuđe s metalnim dekoracijama. Određeni plastični materijali se mogu rastopiti i iskriviti od vruće hrane.
- Pokrijte hranu kada kuhate. Koristite staklene poklopce, tanjure ili papir otporan na masoću.
- Kolači, kruh i slično mogu se odmrzavati direktno u košari za kruh ili na papirnatom ručniku.
- Ako se smrznuta hrana zagrijava u svom omotu, potrebno ga je otvoriti. Omote koji sadrže metal ili metalne dekoracije ne smijete koristiti osim ako nisu preporučeni za uporabu u mikrovalnoj pećnici. Uklonite metalne kopče i žičane vezice.
- Sitne komadiće aluminijske folije možete koristiti za pokrivanje dijelova koji se lako prekuhaju kao što su pileći bataci.
- Hranu sa ljuskama ili kožom trebate probušiti vilicom - npr. krumpiri i kobasice. Ne kuhajte jaja u mikrovalnoj pećnici jer mogu eksplodirati.
- Velike, debele komade postavite blizu ruba posude i pokušajte narezati hranu na nekoliko jednakih komada. Hranu uvijek postavite u sredinu pećnice.
- Hrana će biti ujednačeno kuhana ako je promiješate ili okrenete nekoliko puta.
- Uvijek podesite kraće vrijeme kuhanja nego što je dano u vašem receptu kako bi izbjegli da se hrana prekuha. Veća količina hrane zahtijeva duže vrijeme.
- Koristite malo ili ništa vode za povrće.
- Koristite manje soli i začina nego za "normalno" kuhanje.
- Začine dodajte na kraju.
- Dopustite nekoliko minuta "stajanja" nakon što se pećnica isključila, kako bi osigurali potpune i ujednačene rezultate kuhanja.
- Uvijek servirajte vruću hranu.
- Koristite držače posuda ili rukavice kada vadite posude i hranu iz pećnice.

Savjeti o mikrovalnoj pećnici

- **Omekšavanje meda**
Ako imate teglu kristaliziranog meda, otklopite ju i stavite u pećnicu, uključite mikrovalove srednje snage na 2 minute.
- **Otapanje čokolade**
Izlomite 100 g čokolade na četvrtaste komade, stavite ih u posudu i zagrijavajte na velikoj snazi 1-2 minute. Dobro miješajte.
- **Omekšavanje ili otapanje maslaca**
Na velikoj snazi za otapanje je potrebno nekoliko sekundi. Maslac ćete najbolje omeškati nježnije, na niskoj snazi.
- **Osvježavanje ili zagrijavanje kruha**
Nekoliko sekundi koristite srednju snagu.
- **Lagano guljenje češnjaka**
Zagrijte 3 do 4 čena češnjaka na jakoj snazi 15 sekundi. Stisnite s jedne strane, dok čenovi ne ispadnu.
- **Voćni sok**
Agrumi će dati više soka ako ih prije cijedenja 15 sekundi zagrijete na jakoj snazi.
- **Kuhanje kaše**
Kašu ćete lako skuhati u tanjurima/posudu za posluživanje, bez ljepljivih posuda za pranje. Držite se uputa proizvođača hrane.

Održavanje i čišćenje

Pećnica uvijek mora biti čista. Ostaci prolivene hrane ili prskanja će privlačiti energiju mikrovalova što će dovesti do zagaranja. To može smanjiti efikasnost pećnice i stvoriti loš miris. Ne dirajte i ne pokušavajte izmijeniti ili popraviti bilo koji dio pećnice. Popravak mora obaviti stručna i ovlaštena osoba.

Provjerite da li je pećnica isključena i mrežni utikač izvučen iz utičnice prije čišćenja.

Čišćenje opreme (okretni tanjur i podupirač)

Očistite ih blagim sredstvom za čišćenje nakon vađenja iz unutrašnjosti pećnice. Pažljivo rukujte s podupiračem.

PAŽNJA: Unutrašnjost pećnice i okretni tanjur postaju vrlo vrući, pa ih nemojte dodirivati odmah po uporabi.

Čišćenje unutrašnjosti

Uvijek držite unutrašnjost pećnice čistom. Odmah počistite pećnicu ako dođe do prolijevanja ili prskanja hrane. Ostaci na stjenkama pećnice, brtvi vrata i površini vrata apsorbirat će energiju mikrovalova, smanjiti efikasnost pećnice i mogu dovesti do oštećenja unutrašnjosti pećnice. Za uklanjanje ostataka koristite blaga, tekuća sredstva za čišćenje, toplu vodu i meku čistu krpu.

NIKADA NE KORISTITE ABRAZIVNA SREDSTVA ZA ČIŠĆENJE, SREDSTVA ZA ČIŠĆENJE KLASIČNIH PEĆNICA ILI JASTUČICE OD ČELIČNE VUNE ZA ČIŠĆENJE BILO KOJEG DIJELA MIKROVALNE PEĆNICE.

Za omeškavanje težih mrlja, zagrijte čašu vode u mikrovalnoj pećnici u trajanju 2-3 minute.

NIKADA NE KORISTITE NOŽ ILI KAKAV DRUGI ALAT ZA UKLANJANJE MRLJA S POVRŠINE PEĆNICE.

Za uklanjanje mirisa iz unutrašnjosti pećnice, zagrijte čašu vode sa dvije žlice limunovog soka u trajanju od 5 minuta.

Čišćenje vanjskog dijela pećnice

Otvorite vrata pećnice kada čistite upravljačku ploču. Na taj način ne može doći do slučajnog neželjenog uključivanja pećnice. Vanjsku površinu pećnice čistite blagim tekućim sredstvom za čišćenje i vodom, nakon čega obrišite čistom vodom ostatke deterdženta. Osušite mekom krpom.

Sredstva za čišćenje prozora u spreju ili višenamjenska kuhinjska sredstva za čišćenje u spreju mogu se isto tako koristiti. Nikada ne koristite abrazivna sredstva za čišćenje, žičane jastučice za ribanje ili jake kemikalije na vanjskim površinama vaše pećnice. Kako bi se izbjegla oštećenja radnih dijelova, ne dopustite ulijevanje vode u ventilacione otvore.

Čišćenje roštilja

Element može biti poprskan masnoćom ili uljem tijekom rada pećnice. Pričekajte da se unutrašnjost pećnice ohladi i obrišite poprskane dijelove prije sljedeće uporabe pećnice. Zamrznjen roštilj može uzrokovati stvaranje neugodnih mirisa i dim.

Motor okretnog tanjura je zabrtvljen. Ipak, pazite da voda ne prodrije ispod vretena okretnog tanjura pri čišćenju donjeg dijela pećnice.

Kako bi čišćenje unutrašnjosti pećnice bilo lakše, gornji grijači element može biti spušten nježnim povlačenjem elementa roštilja prema dolje. Prije nego što to učinite pazite da element nije vruć.

Servis i nadomjesni dijelovi

Ako mikrovalna pećnica ne radi, molimo da provjerite sljedeće prije nego pozovete ovlaštenu servisnu ekipu.

Ako mikrovalna pećnica ne započinje s radom:

- Provjerite da je aparat pravilno spojen.
- Provjerite da je utikač pravilno uključen u utičnicu.
- Ako je potrebno, zamijenite osigurač u kabelu, sa novim istovjetnim po snazi.
- Provjerite da u utičnici ima napona tako da uključite neki drugi uređaj.
- Provjerite ispravnost osigurača u domaćinstvu.

Ako mikrovalovi ne rade:

- Možda je namještena sigurnosna zaštita za djecu.
- Provjerite da su kontrole pravilno podešene.
- Provjerite podešenje/postupak koristeći uputu za uporabu.
- Provjerite da su vrata pravilno zatvorena. (Ako su dijelovi hrane ili nešto drugo ostali zaglavljivi u otvoru vrata, vrata se neće pravilno zatvoriti i mikrovalna pećnica neće raditi).
- Provjerite da je pritisnuta tipka "Start".

Ako nakon ovih provjera mikrovalna pećnica i dalje ne radi pravilno, stupite u kontakt sa najbližim ovlaštenim servisnim centrom.

VAŽNO: Ako pozovete servisera radi jedne od ovdje navedenih smetnji ili zbog pogrešnog rukovanja ili postavljanja mikrovalne pećnice, dolazak neće biti besplatan čak i unutar jamstvenog roka.

Servisne usluge i nadomjesne dijelove nude ovlašteni Electrolux servisi.

Kada naručujete servisnu uslugu ili dijelove, molimo vas da pripremite točan naziv i model mikrovalne pećnice. Te podatke ćete naći na natpisnoj pločici.

Zapišite ih tako da su vam uvijek pri ruci kada ih trebate.

Model: **EMS 20402**

Serijski broj:

Datum kupnje:

Napomena: Pospremite vaše upute i jamčevni list.

Obsah

Dříve než začnete mikrovlnnou troubu používat	4
Technické údaje	4
Bezpečnostní pokyny	5
- Bezpečnost nádobí	5
- Bezpečnostní pokyny při použití grilu.....	5
- Zkoušení vhodnosti kuchyňského nádobí.....	6
- Bezpečnost potravin	6
- Návod na použití nádobí a příslušenství trouby.....	7
- Vybalení.....	7
Jak provozovat vaši mikrovlnnou troubu	8
- Popis a funkce jednotlivých dílů	8
- Instalace otočného talíře	8
- Ovládací panel	9
- Nastavování hodin	10
- Nastavování dětské pojistky	10
- Zastavování trouby za provozu.....	10
- Vypínání zvukové signalizace.....	11
- Rychlý start.....	11
- Průvodce nastavování výkonu mikrovlnné trouby	11
- Příprava pokrmů v mikrovlnné troubě	12
- Příprava pokrmů na grilu.....	12
- Příprava pokrmů mikrovlnným ohřevem s grilem (kombinace)	13
- Automatické rozmrazování.....	14
- Automatický ohřev	15
Tabulky	16
- Doporučení pro použití grilu.....	16
- Doporučení pro použití mikrovlnného ohřevu s grilem.....	16
- Návod na manuální rozmrazování	17
- Tabulka automatického ohřevu.....	18
- Tabulka automatického rozmrazování	19
Rady pro použití mikrovlnné trouby	20
Péče a čištění trouby	21
- Čištění příslušenství (otočný talíř a vozík)	21
- Čištění interiéru	21
- Čištění grilu	21
- Čištění exteriéru.....	21
Záruční podmínky	22
Servis a náhradní díly	23
Záruka, servis a náhradní díly	24

Blahopřejeme vám k nákupu vaší nové mikrovlnné trouby

Děkujeme vám, že jste si vybrali produkt firmy Electrolux. Jsme přesvědčeni, že shledáte tuto novou mikrovlnnou troubu užitečnou a že vám bude výtečným pomocníkem. Bude to vyžadovat nějaký čas se naučit všechny funkce a možnosti vašeho nového kuchyňského pomocníka, stejně, jako jste na to zvyklí u každého nového kuchyňského spotřebiče.

Dříve než začnete mikrovlnnou troubu používat

Přčtete si pečlivě celý návod k obsluze a ujistěte se, že při používání vaší nové mikrovlnné trouby Electrolux postupujete podle něj a dosáhli tak co nejlepší výsledků.

Je důležité, aby tato příručka byla uchovávána pro následující použití spolu se spotřebičem. V případě prodeje trouby jinému vlastníkovu nebo kdyby jste se někdy stěhovali, vždy se prosím ujistěte, že tato příručka je v blízkosti spotřebiče i na novém místě a aby se i její nový vlastník mohl seznámit s jejím obsahem.

Technické údaje

Celkové rozměry

Hmotnost: 13.5 kg

šířka 484 mm

Objem: 20 litrů

hloubka 376 mm

výška 275 mm

Napájení 230V, 50Hz

Rozměry vnitřního prostoru

Jištění 10 A

Šířka 323 mm

Příkon 2300 W

hloubka 296 mm

výška 218 mm

Výkon mikrovlnné části 800W

Výkon grilu 1000W

Bezpečnostní pokyny

- Vestavěné spínače bezpečnostního blokování zabraňují provozování mikrovlnné trouby, když jsou dvířka spotřebiče otevřena.
 - Nemanipulujte s nimi a ani se nepokoušejte provozovat troubu s otevřenými dvířky. Provoz s otevřenými dvířky může mít za následek vystavení se záření mikrovlnné energie.
 - Nedovolte, aby se na povrchu těsnění dveří nashromáždily zbytky pokrmů nebo čistících prostředků. Viz část Péče a čištění, kde jsou pokyny pro údržbu uvedeny.
 - Nedovolte používat poškozenou troubu do doby než je opravena kvalifikovaným servisním technikem.
 - Je obzvláště důležité, aby se dvířka trouby dobře zavírala a nedošlo k poškození: (1) dvířek (pokroucení), (2) závěsů a zámků (poškození nebo nesopelivost) (3) těsnění dveří nebo povrchu vlastního těsnění.
 - V žádném případě se nepokoušejte troubu opravít svépomocí. Pokusy o opravu nezkušenými osobami mohou vést ke zranění osob nebo k vážnému poškození trouby. Vždy kontaktujte váš místní autorizovaný servis.
 - Nikdy nesnímejte vnější kryt, dvířka nebo ovládací panel. Takové jednání vás může vystavit nebezpečí dotyku vysokého napětí.
 - Instalujte resp. umístěte tuto troubu pouze v souladu s pokyny pro instalaci, uvedenými v této příručce.
 - Tento spotřebič používejte pouze k účelům ke kterým je určen a jak je popsáno v této příručce. V mikrovlnné troubě nepoužívejte přípravky způsobující korozi. Tento typ trouby je speciálně určen pro ohřev, vaření a rozmrazování potravin. Není určen pro průmyslové, laboratorní nebo komerční použití. Každé takové použití by mělo za následek ztrátu záruky na tento spotřebič.
 - Nepoužívejte troubu prázdnou. Jestliže není v troubě potravina nebo voda, která absorbuje vyzářované mikrovlnné záření, může se poškodit mikrovlnný zářič (magnetron).
 - V případě, že trouba je používána dětmi, je nutné zajistit dohled dospělých.
 - Neskladujte spotřebič ve venkovním prostředí. Nepoužívejte ho v blízkosti vody.
 - Nepokoušejte se sušit v troubě prádlo nebo papír. Tyto materiály se mohou vznítit.
 - Nepoužívejte vnitřní prostor trouby pro skladování. Nenechávejte výrobky z papíru, kuchyňské potřeby nebo potraviny v troubě, když ji nepoužíváte.
- otočným talířem či vozíkem používejte také rukavice, neboť se také ohřejí na vysokou teplotu.
3. Nikdy se nedotýkejte kovovými částmi průhledového okna dveří, a to jak z vnitřní tak i z vnější strany při vkládání nebo vyjímání pokrmů z trouby. Vnitřní strany dveří a trouby jsou ohřívány na vysokou teplotu, proto dbejte zvýšené pozornosti při manipulaci s grilovanou potravinou v troubě.
 4. Nikdy nevkládejte rozpálený otočný talíř nebo nádobí do studené vody a nesnažte se je prudce ochlazovat.
 5. Nedávejte žádné předměty na vršek trouby. Při grilování se povrch ohřeje na vysokou teplotu a položené předměty by se mohly teplem zničit.
- Je zcela normální, že kolem dvířek trouby za provozu uniká pára nebo že dochází k zamražení dvířek nebo dokonce k tvorbě vodních kapek pod dvířky. jedná se pouze o kondenzaci vody, která je teplem vypuzená z potravin a nijak tím neovlivňuje funkčnost a bezpečnost vaší mikrovlnné trouby. Dvířka nemají za účel hermeticky troubu uzavírat.
- Nepokoušejte se silou otáčet otočným talířem uvnitř trouby. Můžete tím způsobit její vážné poškození.
 - Jestliže při mikrovlnném ohřevu použijete kovové nádoby, tak bude uvnitř trouby vznikat jiskření. Zatavte probíhající ohřev a zkontrolujte nádoby. Budete-li pokračovat v přípravě pokrmu během jiskření, můžete troubu vážně poškodit.
 - Věnujte zvláštní pozornost tomu, aby jste v žádném případě neblokovali větrací otvory umístěné nahoře, vzadu, dole a po stranách trouby.

Nepoužívejte tuto mikrovlnnou troubu pro komerční účely, jelikož byla vyrobena pouze pro použití v domácnostech.

Bezpečnost nádobí

Většina výrobků ze skla, sklokeramiky a žáruvzdorného skla je pro použití v mikrovlnné troubě velice vhodná. Přestože mikrovlnná energie tyto výrobky neohřívá, mohou se ohřát přenosem tepla od v nich ohřátých potravin. Používejte proto pro vyjímání nádob rukavice, určené pro troubu.

Bezpečnostní pokyny při použití grilu

1. Průhledové sklo dveří se může rozbit, jestliže během grilování na něj vystříkne voda.
2. Při vkládání a vyndávání potravin z trouby používejte vždy rukavice. Nádoby se při grilování ohřívá na vysokou teplotu a mohlo by dojít k vašemu popálení. Pro manipulaci s

Zkoušení vhodnosti kuchyňského nádobí

- Umístěte nádobí do mikrovlnné trouby spolu se sklenicí do poloviny naplněnou vodou. Ohřívejte ji po dobu 1 minuty při výkonu 900W (100%). Jestliže se vám nádobí zdá horké, neměli byste je pro přípravu pokrmů v mikrovlnné troubě používat. Jestliže se vám zdá vlažné, můžete je používat pro opětovný ohřev, ale ne pro vaření. Má-li pokojovou teplotu, je vhodné pro použití v mikrovlnné troubě.
- Velice vhodné pro použití jsou papírové ubrousky, voskový papír, papírové utěrky, kelímky, krabičky, tácky a kartóny zmrazených potravin. Vždy se přesvědčete, zda jsou plné potravin, aby mohly absorbovat energii a nedocházelo tak k přehřívání.
- Také mnoho typů plastových talířů, táčků, šálků a krabic, spolu s plastovými obaly zmrazených potravin lze v mikrovlnné troubě používat. Vždy dbejte návodu výrobce, budete-li plast používat v troubě. Nepoužívejte plastikové nádobí pro potraviny s vysokým obsahem tuku nebo cukru. Tento typ potravin se ohřeje na vysokou teplotu a plastové obaly by se mohly začít deformovat nebo tavit.
- Kovové nádobí nebo nádobí s kovovými díly a ozdobami nesmí být v mikrovlnné troubě používáno, není-li výslovně určeno pro toto použití.
- Obaly nebo zásobníky s pevnými uzávěry (např. lahve) nesmějí být v troubě používány pro vaření mikrovlnným ohřevem.
- Buďte opatrní při snímání vík či poklopů nádob po tepelné přípravě pokrmu či nápoje, náhle uniklá pára by mohla způsobit opaření.

Upozornění: Nikdy nenechávejte troubu bez dozoru, když v ní ohříváte nebo vaříte pokrmy uložené v papírových, plastových nebo jiných hořlavých materiálech. Když zpozorujete kouř unikající z trouby, tak ji neotvírejte, ale troubu vypněte a počkejte do doby než tvorba kouře ustane.

Bezpečnost potravin

- Nikdy neohřívejte v troubě potraviny v plechovkách. Vždy přendejte potraviny do vhodné nádoby.
- Mikrovlnná trouba není vhodná pro smažení na tuku, protože nelze dobře kontrolovat teplotu oleje a tím by mohlo docházet k nebezpečným situacím.
- Popcorn lze připravovat pouze v nádobí k tomu určenému nebo v originálním balení, které je výslovně určeno pro mikrovlnný ohřev. Přípravu popcornu mějte vždy pod dohledem.
- Potraviny s pevnou slupkou, kůží nebo pod membránou propíchejte, aby jste tak zabránili roztržení způsobeným nahromaděnou párou pod povrchem. Jablka, brambory, kuřečí játra a vaječné žloutky jsou typické příklady potravin, které musí být propíchané.

Upozornění: Ohříváte-li v troubě kapaliny, jako např. polévky, omáčky a nápoje které se mohou ohřát nad teplotu varu bez typického projevu varu (bubláním). Jedná se o tzv. utajený var a ten se projevuje okamžitým prudkým varem. Aby jste zabránili tomuto efektu, postupujte dle tohoto návodu:

1. Nepoužívejte nádoby s ostrými vnitřními hranami a úzkými hrdly.
2. Pokrmy nepřehřívejte.
3. Zamíchejte kapalinu v nádobě, před jejím vložením do trouby. Opětovně ji zamíchejte v polovině doby plánované doby ohřevu.
4. Po ohřátí ponechte nádobu s kapalinou chvíli v troubě "odpočinout", poté ji před opatrným vyjmutím z trouby opět zamíchejte.

- Některé potraviny, jako například celá vejce ve skořápce nebo uzavřené zavařovací sklenice mohou v troubě explodovat, proto je nikdy v troubě neohřívejte. Někdy i ztracená vejce (vajččka bez skořápky) mohou v troubě během přípravy explodovat. Proto vždy propíchněte žloutek, přiklopte víko a po přípravě jej nechejte ještě 1 minutu přiklopené.

Poznámka:

- Nepokoušejte se silou otáčet otočným talířem uvnitř trouby. Můžete tím způsobit její vážné poškození.
- Jestliže při mikrovlnném ohřevu použijete kovové nádobí, tak se bude uvnitř trouby obvykle jiskřit. Zastavte probíhající ohřev a zkontrolujte nádobí. Budete-li pokračovat v přípravě pokrmu během jiskření, můžete troubu vážně poškodit.
- Dbejte, aby nedocházelo k ucpaní ventilačních otvorů, umístěných na horní, spodní, zadní a obou bočních stranách trouby.

Nepoužívejte tuto troubu pro komerční účely.

Tato mikrovlnná trouba je vyrobena a určena pouze pro použití v domácnostech.

Dodržujte tento návod k použití.

Návod na použití nádobí a příslušenství trouby

Ve vaší mikrovlnné troubě může být používána poměrně široká škála druhů nádobí vyrobených z různých materiálů. Abyste zabránili jak poškození použitých pomůcek a nádobí, tak i vlastní trouby, používejte pouze ty druhy, které jsou pro konkrétní způsob přípravy doporučené. Seznam v tabulce byl připraven pro vaši orientaci.

Materiál	Nádobí	Vybraný ohřev		
		Mikrovlnný ohřev	Grilování	Mikrovlnný ohřev a grilování
Keramika a sklo	tvrzené sklo	ANO	ANO	ANO
	žárovzdorné sklo	ANO*1	ANO	ANO*1
	sklo s kovovým dekorem	NE	NE	NE
	olovnatý křišťál	NE	NE	NE
Porcelán	bez kovového dekoru	ANO	ANO	NE
Pálená hlína*2		ANO	ANO	ANO
Plasty	teplovzdomé pro mikrovlnné trouby	ANO	NE	NE
	plastové obaly	ANO	NE	NE
Kovy	pečicí pánve	NE	ANO	NE
	hliníkové fólie*3	ANO	ANO	ANO
Papír	šálky, talířky, ubrusky	ANO	NE	NE
	voskový papír	ANO	NE	NE
Dřevo		NE	NE	NE
Příslušenství	grilovací rošt	NE	ANO	ANO
	otočný talíř	ANO	ANO	ANO
	vozik talíře	ANO	ANO	ANO

ANO: Nádobí a příslušenství vhodné pro použití

NE: Nádobí a příslušenství nevhodné pro použití

*1 Pouze bez kovových součástek

*2 Pouze v případě, kdy glazura neobsahuje kovy

*3 Poznámka: Hliníkovou fólii používejte pouze za účelem stínění mikrovlnného záření, nadbytečné množství může způsobit vznik elektrického oblouku

Vybalení

Poznámka: Když troubu vybalíte, zkontrolujte, že není poškozená. Zjištěné vady nebo chybějící díly je třeba co nejdříve nahlásit vašemu prodejci. Trouba, součásti trouby a příslušenství mohou být zabaleny do ochranné fólie. Je-li tomu tak, je nutné ji před použitím trouby odstranit. Neponechávejte obalové materiály volně dostupné malým dětem, aby si s nimi mohli hrát. Mohlo by to být velice nebezpečné.

Jak provozovat vaši mikrovlnnou troubu

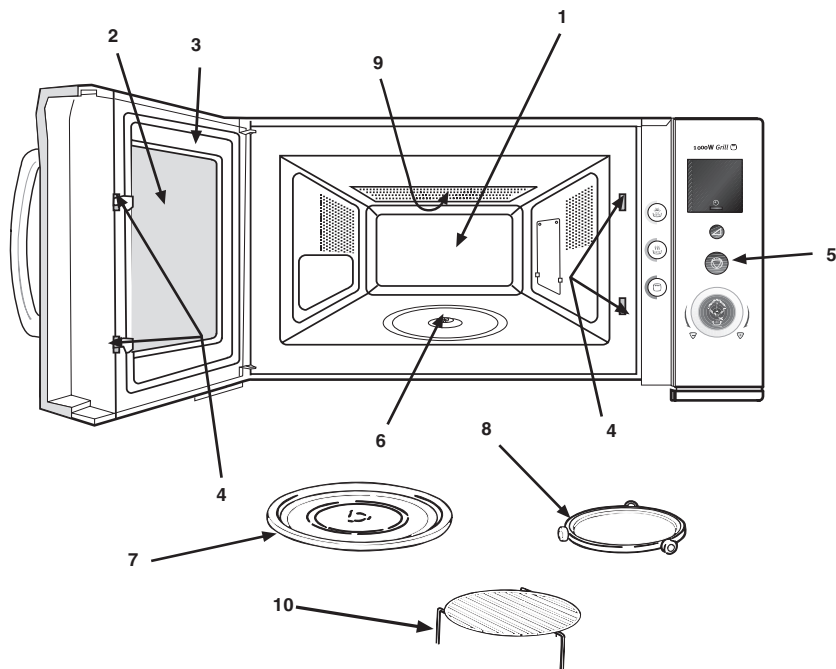

Popis a funkce jednotlivých dílů

1. Vlastní prostor trouby. Po použití tento prostor dobře vyčistěte.
2. Prohlížecké okénko, pomocí něhož je možné kontrolovat přípravu pokrmu.
3. Dvířka trouby, které při provozu trouby musí být vždy pevně uzavřeny.
4. Západky zámku a bezpečnostní blokovací systém.
5. Ovládací panel.
6. Hnací hřídel otočného talíře.
7. Otočný talíř.
8. Vozík otočného talíře.
9. Gril.
10. Grilovací rošt, používaný při většině grilování, pečení a vaření.

Instalace otočného talíře

1. Vložte vozík otočného talíře na dno vnitřního prostoru.
2. Položte otočný talíř navrch vozíku jak je naznačeno na obrázku. Ujistěte se, že středový výstupek bezpečně zapadl do hnací hřídele. **Nikdy nesmíte položit otočný talíř obráceně.**
 - Otočný talíř s vozíkem musí být vždy použitý během užívání trouby
 - Veškeré potraviny a nádoby s potravinami musí být vždy položeny na tomto otočném talíři
 - Otočný talíř se otáčí jak ve směru tak i proti směru hodinových ručiček a je to normální funkce tohoto zařízení.

Otočný talíř

Vozík

Hnací hřídel

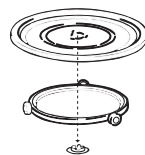

Ovládací panel

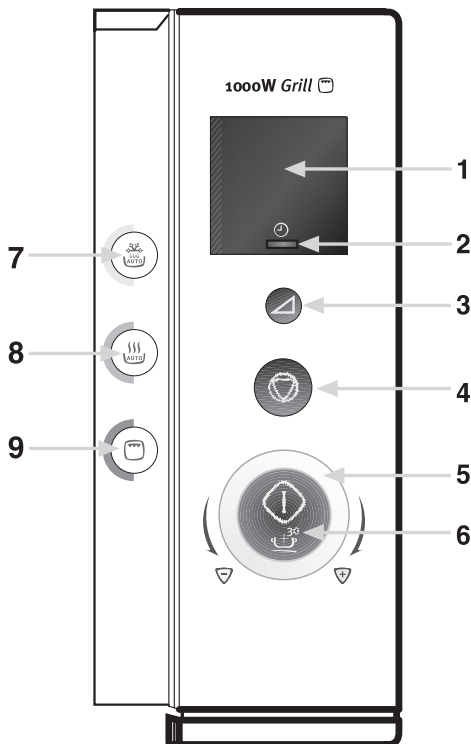

1. Displej

Na displeji se dle použité funkce budou ukazovat následující údaje: doba tepelné přípravy, úroveň energie a hodiny.

2. Hodiny

Tlačítkem se nastavuje aktuální čas.

3. Energie

Tlačítkem se nastavuje požadovaná úroveň energie.

4. Zastavení/Přerušení

Tlačítkem se buď přerušuje nebo zastavuje chod trouby.

5. Otočný ovládač

Otočným ovládačem se volí požadovaná doba tepelné přípravy.

6. Rychlý start

Tlačítkem se uvádí trouba do chodu.

7. Automatické rozmrazování

Tlačítkem se nastavuje požadovaná rozmrazovací funkce.

8. Automatický ohřev

Tlačítkem se nastavuje požadovaná ohřívací funkce.

9. Gril

Tlačítko se používá k nastavení grilu nebo kombinace grilu a mikrovlnného ohřevu.

Nastavování hodin

Jestliže vaši mikrovlnnou troubu poprvé zapnete do elektrické sítě nebo dojde k výpadku elektrické energie, tak na displeji bude blikat symbol "----"

Příklad: Nastavení 4:30

1. Stiskněte tlačítko Hodiny
2. Nastavte hodnotu "4:00" pomocí otočného ovládače
3. Stiskněte tlačítko Hodiny
4. Nastavte hodnotu "4:30" pomocí otočného ovládače.
5. Stiskněte tlačítko Hodiny. (Zvolený čas je tak nastaven)

Poznámka: Během provozu trouby je možné stlačením tlačítka Hodiny zviditelnit na displeji po dobu 2 sekund aktuální čas.

Nastavování dětské pojistky

Tento spotřebič je vybaven bezpečnostním zařízením, které zamezí náhodné spuštění při manipulaci dětmi. Po nastavení této pojistky nelze ovládat žádnou funkci trouby až do doby než se pojistka opět odblokuje.

Nastavení:

1. Stiskněte současně tlačítka "**Zastavení/Přerušení**" a "**Hodiny**". Na displeji se objeví symbol "L".
Funkci opět zrušíte současným stisknutím tlačítek "**Zastavení/Přerušení**" a "**Hodiny**".

Zastavování trouby v provozu

Troubu během provozu lze zastavit dvěma způsoby:

1. Přerušení/Mazání"
 - Troubu můžete opět zapnout stisknutím tlačítka "Start"
 - Opětovným stisknutím tlačítka "Zastavení/Přerušení" opětovně spustíte nastavený program.
2. Otevřením dvířek trouby
 - Troubu můžete opětovně zapnout po zavření dvířek pomocí tlačítka "Start".
 - Opětovným stisknutím tlačítka "Zastavení/Přerušení" zrušíte nastavený program.

Vypínání zvukové signalizace

Tato trouba je vybavena funkcí, která umožňuje vypnout zvukovou signalizaci. Vyřazením této signalizace se nebude ozývat žádný signál při stisknutí tlačítka nebo na konci jednotlivých programů.

Nastavení:

1. Stiskněte současně tlačítka "**Zastavení/Přerušení**" a "**Start**". Na displeji se objeví nápis "**OFF**".
Funkci opět jednoduše zrušíte současným stisknutím tlačítek "**Zastavení/Přerušení**" a "**Start**".

Rychlý start

Stisknutím tlačítka "**Start**" spustíte maximální mikrovlnný výkon 900W po dobu 30 sekund.

Po každém dalším stisknutím tlačítka "**Start**" prodloužíte tento druh ohřevu o 30 sekund.

Průvodce nastavování mikrovlnné trouby

Nastavení výkonu	Doporučené použití
100W	Udržování horkého pokrmu
180W	Roztavení zmrzlých pokrmů
300W	Udržování mírného varu: Dokončování pokrmů - například některé typy pečeně, dušené maso a pokrmy v rendlíku. Svítky a jemné koláče (např. tvarohový)
450W	Střední: rychlejší rozmrznutí hotových pokrmů v rendlíku Pečení dortů a piškotových těst
600W	Opětovné ohřátí: opětovné ohřátí předvařených pokrmů a pokrmů v rendlíku. Pečení kousků masa a drůbeže
800W	Maximální výkon: vaření a ohřívání tekutin. Vaření zeleniny Předehřátí zapékačích mýs

Příprava pokrmů v mikrovlnné troubě

1. Otevřete dveře trouby, vložte pokrm na otočný talíř. Zavřete dveře trouby. Jestliže chcete troubu vypnout, jednoduše stiskněte tlačítko "Zastavení/Přerušení".
2. Stiskněte tlačítko "Energie" a nastavte požadovaný výkon **Poznámka: Abyste po použití trouby zabezpečili zrušení nastaveného programu, stiskněte 2x tlačítko "Zastavení/Přerušení".**
3. Nastavte otočný ovladač na požadovanou hodnotu doby přípravy.
4. Stiskněte tlačítko "Start". **Trouba začíná pracovat.**

Příklad: Vařit při výkonu 450W po dobu 15 minut

1. Stiskněte 3x tlačítko "Energie" a na displeji se objeví symbol "450"
2. Otočte ovladač na hodnotu "15:00". Údaj je viditelný na displeji.
3. Stiskněte tlačítko "Start". Trouba začne nyní pracovat.

Příprava pokrmů na grilu

1. Otevřete dveře trouby, vložte pokrm na grilovací rošt. Zavřete dveře trouby. Jestliže chcete troubu vypnout, jednoduše stiskněte tlačítko "Zastavení/Přerušení".
2. Stiskněte 1x tlačítko "Gril". **Poznámka: Abyste po použití trouby zabezpečili zrušení nastaveného programu, stiskněte 2x tlačítko "Zastavení/Přerušení".**
3. Otočným ovladačem nastavte dobu přípravy na požadovanou hodnotu.
4. Stiskněte tlačítko "Start". **Trouba začíná pracovat.**

Příklad: Grilovat po dobu 15 minut

1. Stiskněte 1x tlačítko "Gril"
2. Otočte ovladač na hodnotu "15:00". Údaj je viditelný na displeji.
3. Stiskněte tlačítko "Start". Trouba začne nyní pracovat.

Před použitím grilu je nutné troubu krátce předehřát. Pomocí předchozího návodu troubu po dobu 3-4 minut předehřejte.

Příprava pokrmů mikrovlnným ohřevem s grilem (kombinace)

1. Otevřete dveře trouby, vložte pokrm na grilovací rošt. Zavřete dveře trouby. Jestliže chcete troubu vypnout, jednoduše stiskněte tlačítko "Zastavení/Přerušení".
2. Stiskněte tlačítko "gril" tolikrát, dokud se nenastaví požadovaný stupeň kombinovaného ohřevu. **Poznámka: Abyste po použití trouby zabezpečili zrušení nastaveného programu, stiskněte 2x tlačítko "Zastavení/Přerušení".**
3. Otočným ovladačem nastavte dobu přípravy na požadovanou hodnotu.
4. Zavřete dvířka a stiskněte tlačítko "Start". **Trouba začíná pracovat.**

Příklad: Grilovat spolu s mikrovlnným ohřevem 450W po dobu 15 minut

1. Otevřete dveře trouby
2. Stiskněte 3x tlačítko "Gril".
3. Otočte ovladač na hodnotu "15:00". Údaj je viditelný na displeji.
4. Stiskněte tlačítko "Start". Trouba začne nyní pracovat.

Při použití tohoto programu není nutné troubu předhřívat.

Nastavení kombinovaného ohřevu	Stisknout tlačítko	Výkon grilu	Výkon mikrovlnného ohřevu
Combi 1	2 x	Plný	600 W
Combi 2	3 x	Plný	450 W
Combi 3	4 x	Plný	300 W

Automatické rozmrazování

1. Otevřete dvířka a pokrm umístíte na otočný talíř
2. Stisknete tlačítko automatického rozmrazování dokud se nezobrazí požadovaná funkce.
3. Otáčejte otočným voličem dokud není nastavené požadované množství pokrmu.
4. Zavřete dvířka.
5. Stisknete start (trouba začne rozmrazovat)

POZNÁMKA: Blížší informace v tabulce níže.

Pokud chcete zastavit troubu během přípravy jednoduše stisknete tlačítko Stop/Clear.

POZNÁMKA: Po použití se ujistěte, že jste stiskli tlačítko Stop/Clear dvakrát, takže je trouba definitivně vypnuta.

POZNÁMKA: Během automatického rozmrazování trouba automaticky zvolí potřebný mikrovlnný výkon a dobu rozmrazování. Trouba se po určité fázi rozmrazování zastaví a/nebo zazní zvukový signál pro možnost promíchání nebo otočení pokrmu. Stisknete tlačítko Start a rozmrazování bude pokračovat.

Tabulka funkcí Automatického vaření:-

Auto Program	Stisknout Tlačítko	Velikost Porce	Poznámka
Maso	Jednou	200 - 2000g	Trouba se ve fázi rozmrazování zastaví pro možnost promíchání nebo otočení pokrmu. Stisknete Start pro pokračování.
Drůbež	Dvakrát	200 - 2000g	Trouba se ve fázi rozmrazování zastaví pro možnost promíchání nebo otočení pokrmu. Stisknete Start pro pokračování.
Ryby	Třikrát	200 - 2000g	Trouba se ve fázi rozmrazování zastaví pro možnost promíchání nebo otočení pokrmu. Stisknete Start pro pokračování..
Chléb / Koláče	Čtyřikrát	125 - 1000g	
		pro 125g	Otočte po 10 signálech. po 30 sekundách
		pro 250g	Otočte po 10 signálech. po 60 sekundách
		pro 375g	Otočte po 10 signálech. po 90 sekundách
		pro 500g	Otočte po 10 signálech. po 120 sekundách
		pro 625g	Otočte po 10 signálech. po 150 sekundách
		pro 750g	Otočte po 10 signálech. po 180 sekundách
		pro 875g	Otočte po 10 signálech. po 210 sekundách
		pro 1000g	Otočte po 10 signálech. po 240 sekundách

Poznámka: Během rozmrazování chleba/koláčů se trouba zastaví pouze pokud během 10 zvukových signálů otevřete dvířka. Promíchejte nebo otočte pokrm a stisknete tlačítko Start pro pokračování rozmrazování.

Příklad: Automaticky rozmrazit 500g ryby.

1. Otevřete dvířka
2. Stisknete tlačítko Automatického rozmrazování třikrát
3. Otáčejete otočným voličem dokud se neobjeví 500 na displeji.
4. Zavřete dvířka a stisknete Start. Trouba začne rozmrazovat.

Pro podrobnější informace nahlédněte do tabulky programů Automatického rozmrazování.

Alternativně můžete místo Automatického rozmrazování rozmazovat manuálně volbou mikrovlnného výkonu na 180W. K urychlení rozmrazování větších kusů nad 450g (1lb) můžete po dobu 1-3 minut rozmrazovat na výkon 800W (100%) a potom výkon snížit na 180W do úplného rozmrazení.

Automatický ohřev

Tato mikrovlnná trouba lze použít pro automatické ohřátí hotového studeného pokrmu, čerstvé zeleniny, kuřecích kousků a zmrzlých rohlíků.

1. Otevřete dvířka trouby a pokrm položte na otočný talíř. Jestliže chcete funkci rozmrazování zrušit, stiskněte tlačítko "Zastavení/ Mazání".
2. Stiskněte tlačítko "Automatický ohřev" tolikrát, dokud se nenastaví požadovaný stupeň automatického ohřevu. **Poznámka: Abyste po použití trouby zabezpečili zrušení nastaveného programu, stiskněte 2x tlačítko "Zastavení/Mazání".**
3. Otočný ovladač nastavte na hmotnost pokrmu.
4. Zavřete dvířka trouby.
5. Stiskněte tlačítko "Start". Trouba začíná ohřívat.

Poznámka: více informací naleznete v tabulce dole.

Poznámka: Během automatického ohřevu trouba sama nastaví požadovaný výkon a čas.

Tabulka automatické funkce ohřevu :-

Automatický program	Stiskněte tlačítko	Velikost porce
Studené hotové pokrmy	1 x	300 – 350 g
		400 – 450 g
		500 – 550 g
Čerstvá zelenina	2 x	200 – 250 g
		300 – 350 g
		400 – 450 g
		500 – 550 g
		600 – 650 g
		700 – 750 g
Kousky kuřete	3 x	200 – 300 g (1 kus)
		400 – 500 g (2 kusy)
		600 – 700 g (3 kusy)
		800 – 900 g (4 kusy)
Zmrzlé rohlíky	4 x	100 – 150 g (2 kusy)
		200 – 250 g (4 kusy)
		300 – 350 g (6 kusů)

Příklad: Automatický ohřev 500g čerstvé zeleniny.

1. Otevřete dvířka trouby.
2. Stiskněte 2x tlačítko "Automatický ohřev".
3. Otočný ovladač nastavte na hodnotu 500-550. údaj je viditelný na displeji.
4. Zavřete dvířka trouby a stiskněte tlačítko "Start". Trouba začíná ohřívat.

Další informace naleznete v tabulkách pro ohřev.

Tabulky

Doporučení pro použití grilu

Všechny grilované pokrmy položené na grilovacím roštu, by měli mít pod sebou dostatečně velkou záchytnou misku na odkapávající šťávy a padající kousky pokrmů. Tím ušetříte na čase údržby.

Potravina	Množství (hmotnost)	Doba přípravy	Poznámka
Toast (topinka)	2 krajíce	4 – 5 minut	
Toast (topinka) se sýrem	4 krajíce	6 - 7 minut	4 – 5 min. topinka, 2 min. sýr

Doporučení pro použití mikrovlnného ohřevu s grilem

Použijte grilovací rošt položený na otočném talíři pro pečení hovězího nebo vepřového masa, ochraňte tenké části a okraje. Položte dostatečně velkou záchytnou misku pod rošt na zachytávání kapajících šťáv a padajících kousků pokrmů. Grilované kusy během přípravy dostatečně obračejte.

Potravina	Množství (hmotnost)	Pozice nastavení výkonu	Doba přípravy	Poznámka
slanina	4 (100g)	Combi 3	7 - 9min	
pečené hovězí s kostí	900g	Mikrovlny 600 W Combi 2	25 min	Potřete olejem. Okoeňte solí a pepřem. Nechejte po tepelné úpravě 15-20 min odležet
pečené vepřové (panenka)	900g		5 - 6 min	
vepřové kotlety	2-3 (450g)	Combi 2	20 - 25 min	Potřete olejem. Okoeňte solí, paprikou a pepřem.
kuře, půlená stehna	450g	Combi 1	15 - 20min	Potřete olejem. Okoeňte solí, paprikou a pepřem.
	800g	Combi 1	25 - 30 min	
zmrzlý hamburger	4 (200g)	Combi 2	12 - 15 min	
párky	450g	Combi 1	10 - 15 min	
rybí steak	2 (350g)	Combi 3	22 - 24 min	Potřete olejem. Okoeňte solí a pepřem.
zmrzlé brambory, sekaná masa	2 (150g)	Combi 2	16 - 18 min	

Návod na ruční rozmrazování

Některé potraviny jako chléb a ovoce mohou být rozmrazeny manuálně pomocí tohoto návodu při výkonu 180W.

POTRAVINA	PŘÍPRAVA	Doba rozmrazování	DOBA ODPOČÍNKU PO ROZMRAZENÍ
chléb a pečivo			
malý bochník	Položit na papírový ubrousek nebo na podložku vhodnou do mikrovlnné trouby. Otočit ho v půlce doby rozmrazování	8 - 10 min	10-15 min
nakrájený velký bochník	Položit ho na papírový ubrousek nebo na podložku vhodnou do mikrovlnné trouby. Otočit ho v půlce doby rozmrazování	10-13 min	10 min
2 krajíce	Položit je na papírový ubrousek.	45-60 sec	5 min
1 kus pečiva	Položit ho na papírový ubrousek.	45-60 sec	5 min
2 kusy pečiva	Položit je na papírový ubrousek.	1-1,5 min	5 min
koláče a cukrovinky			
krémový dort 450g	Vybalit z obalu, položit na talíř	9-11 min	15-30 min
jemný koláč 450g	Vybalit z obalu, položit na talíř	9-11 min	15-30 min
plněný koláč 450g	Vybalit z obalu, položit na talíř	7-9 min	15-30 min
máslové pečivo	Vybalit z obalu, položit na talíř	7-9 min	15-30 min
máslo			
250g / 1 balení	Vybalit z obalu a položit na talíř	3-4 min	5-10 min
ovoce			
225g měkké bobuloviny	Položit do jedné vrstvy do mělké misky	5-6 min	5-10 min
450g měkké bobuloviny	Položit do jedné vrstvy do mělké misky	7-8 min	5-10 min
porce pokrmu na talíři (400g)	Zakrýt poklopem nebo fólií (ne z PVC). Ohřát při 100% výkonu mikrovln (800W) po dobu 3-4 min	7-8 min	5-10 min
zelenina			
	Není nutné ji před vařením rozmrazovat. Veškerá zelenina může být rozmrazena a dále zpracovávána při 100% (800W) výkonu trouby		

Tipy pro rozmrazování

1. Je lepší pokrm neúplně rozmrazit než obráceně. Pokrm se rozmrazí v době odpočinku po vypnutí ohřevu.
2. Jednotlivé díly pokrmů od sebe co nejdříve odděluje.
3. Větší kusy, jako například kus masa, v polovině doby rozmrazování otočte.
4. Co nejdříve odeberte rozmražené kusy.
5. Odstraňte všechny obaly nebo je alespoň v průběhu rozmrazování otevřete.
6. Pokrm vložte do větší nádoby než ve které byl zamrazen. pokrm se tak bude lépe míchat.
7. Celé kusy drůbeže začněte rozmrazovat v poloze prsy dolů a přibližně v polovině doby rozmrazování je otočte. Citlivé díly (např. konce křídel) zabalte do jemné fólie.

Dobu odpočinku po rozmrazení je velice nutné dodržet a to speciálně u velkých kusů pokrmů, které se nedají míchat. Tím se zajistí dokonalé rozmrznutí i vnitřních částí pokrmu.

Tabulka automatického ohřevu

Automatický program	Stiskněte tlačítko	Doba odpočinku	Doporučení
Studený hotový pokrm	1 x	3 minuty	Pokrm položte na porcelánovou misku a zakryjte ji fólií vhodnou do mikrovlnné trouby. Tento program je vhodný pro potraviny složené ze 3 částí (např. maso s omáčkou, zelenina a příloha jako rýže, brambory, těstoviny).
Čerstvá zelenina	2 x	3 minuty	Po umytí a rozkrájení na přibližně stejné velké kusy zeleninu zvažte. Vložte ji do skleněné nádoby s víkem. Přidejte 45 ml (3 polévkové lžíce) vody na 200-450g zeleniny, přidejte 60 ml (4 polévkové lžíce) vody na 500-650g a přidejte 75 ml (5 polévkových lžic) vody na 700-750g zeleniny. Po uvaření zamíchejte. Větší objem zeleniny míchejte i během vaření.
Kousky kuřete	3 x	3 minuty	Kousky masa potřete solí, pepřem a paprikou okořeněným olejem. Položte je na vyšší rošt kůží vespod. Po zvukovém signálu kousky masa otočte.
Zmrzlé rohlíky	4 x	2 minuty	Vložte zmrzlé rohlíky horní stranou dolů do kruhu na rošt. Po zvukovém signálu je otočte.

Tabulka automatického rozmrazování

Skupina pokrmu	Doba odpočinku	Doporučení
Maso	20 - 60 minut	Okraje masa zakryjte kousky alobalu. Po zvukové signalizaci maso otočte. tento program je vhodný pro hovězí, skopové a vepřové maso. Dále pro kotlety, steaky, řízky a mleté maso.
Drůbež	20 - 60 minut	Konce křídýlek a stehen zakryjte kousky alobalu. Po zvukové signalizaci maso otočte. Tento program je vhodný jak pro celé kusy kuřat, tak i pro jednotlivé porce.
Ryby	20 - 50 minut	Ocas a ploutve ryby zakryjte kousky alobalu. Po zvukové signalizaci rybu otočte. Tento program je vhodný jak pro celé ryby, tak i pro jednotlivé porce.
Chléb / Pečivo	5 - 30 minut	Chléb položte na kousek potravinového papíru a otočte po zaznění zvukového signálu. Je-li to možné, tak kousky pečiva položte na porcelánový talířek a po zaznění zvukového signálu je otočte. Trouba si uchová program v paměti a po otevření dveří se zastaví. Tento program je vhodný pro všechny druhy chleba a to jak v celku tak i nakrájený na krajice. Dále je vhodný pro rohlíky a bagety. Rohlíky rozložte do kruhu. Tento program je dále vhodný pro všechny druhy kynutých těst, bábovek, koláčů a listového těsta. Není vhodný pro ovocné a krémové dorty, pro zákusky s čokoládovou polevou a z křehkého pečiva.

Rady pro použití mikrovlnné trouby

- Vždycky udržujte troubu v čistotě-zamezte přetékání a vytékání tekutin přes okraj nádob. Nezapomeňte vždy vyčistit vnitřek trouby včetně otočného talíře.
- Při přípravě pokrmů v troubě přednostně používejte kulaté nebo oválné misky s pokličkou.
- Nepoužívejte kovové nebo kovem zdobené misky. Některé plastové materiály se mohou od teplých pokrmů tavit nebo deformovat.
- Při přípravě pokrmy zakryvejte. Používejte skleněné pokličky, talíře nebo nepromastitelný papír.
- Pečivo, chléb a podobné potraviny mohou být rozmrazovány přímo v košíku na chléb nebo v papírovém ubrousku.
- Jestliže zmrazené potraviny ohříváte v jejich obalu, měli byste obal otevřít. Obaly obsahující kov nebo kovové ozdoby, které nejsou výslovně doporučeny pro ohřev v mikrovlnné troubě, se nesmí v troubě používat. Odstraňte kovové sponky a úvazky.
- Menší kusylobalu můžete použít na zakrytí částí, které se snadno přehřívají, jako např. kuřecí křídýlka.
- Potraviny se slupkou nebo kůží by se měly před přípravou propíchat vidličkou, jako např. brambory nebo párky ve sítěvku. Nikdy nevařte v mikrovlnné troubě celá vejce, mohla by explodovat.
- Velké, silné kusy dávejte k vnějšímu okraji nádoby a snažte se větší kusy porcovat na stejně velké kousky. Vždy umísťujte nádoby do středu trouby.
- Potraviny se budou rovnoměrněji ohřívát, budete-li je během přípravy promíchávat nebo obracet.
- Vždy nastavte nižší dobu přípravy než je doporučeno, zabráníte tím převaření pokrmu. Čím jsou porce pokrmů větší, tím delší doba bude potřebná pro jejich přípravu.
- Na přípravu zeleniny nepoužívejte žádnou nebo minimální množství vody.
- Používejte menší množství koření a soli než pro "normální" vaření.
- Kofeňte pokrmy až po přípravě v troubě.
- Po přípravě v troubě ponechejte pokrm několik minut "odpočinout", aby byla zajištěna úplná a rovnoměrná tepelná příprava.
- Vždy se ujistěte, že pokrmy před podáváním na stůl jsou řádně tepelně zpracovány.
- Při vyjímání nádobí a pokrmů z trouby používejte buď držáky k tomu určené nebo rukavice pro mikrovlnné trouby.

Máte-li med, který je již ve sklenici zcukernatělý, tak ze sklenice odstraňte víčko a vložte sklenici do trouby. Použijte střední hodnoty mikrovln po dobu 2 minut.

• Tavení čokolády

Nalámejte 100g tabulku čokolády na čtverečky vsypte je do nádoby a zahřívajte při vysokém výkonu po dobu 1-2 minut za dobrého promíchávání.

• Rozpuštění nebo měknutí másla

Rozpuštění zabere několik sekund při vysokém výkonu. Měknutí je lépe provádět při nižším výkonu po delší dobu.

• Ohřátí nebo "oživení" staršího chleba

Použijte střední hodnoty výkonu po dobu několika sekund.

• Jak jednoduše oloupat česnek

Zahřejte 3-4 stroužky česneku při vysokém výkonu po dobu 15 sekund. Stiskněte jeden konec, dokud se neodloupne slupka.

• Příprava ovocného džusu

Citrusové plody vydají více šťávy, jestliže je před vymačkáním po dobu 15 sekund ohřejete při vysokém výkonu.

• Vaření vločkové kaše

Vločkovou kaši jednoduše připravíte bez nepřijemného lepkavého zašpinění. Viz návod výrobce.

Tipy a Triky

- **Změknutí medu**

Péče a čištění trouby

Mikrovlánná trouba musí být vždy čistá. Zbytky přeteklých pokrmů a rozstříknutých zbytků spotřebovávají mikrovlánnou energii a ta může zapříčinit i jejich vznícení. Zároveň se tím snižuje účinnost trouby a dochází ke vzniku nepříjemných pachů. Nepokoušejte se manipulovat s žádným nastavovacím prvkem nebo provádět opravu jakékoliv části trouby svépomocí. Opravy může provádět jen kvalifikovaný pracovník autorizovaného servisu.

Před čištěním se ujistěte, že trouba je odpojena od elektrické sítě.

Čištění příslušenství (otočný talíř a vozík)

Příslušenství vyndejte z trouby a venku je za pomoci jemného mycího prostředku vyčistěte. S vozíkem otočného talíře manipulujte velice opatrně.

Upozornění: **Vnitřek trouby, otočný talíř a vozík talíře se ohřívají na vysokou teplotu, proto se jich bezprostředně po vypnutí trouby nedotýkejte.**

Čištění interiéru

Vždy udržujte vnitřek trouby v čistotě. Vyčistěte všechny skvrny po rozlitych pokrmech a odstraňte všechny zbytky pokrmů. Neodstraněné zbytky ucpěné na stěnách trouby, těsnění dveří a dveří pohlcují mikrovlánné záření a tím snižují účinnost trouby. Mohou také zapříčinit poškození vnitřku trouby. K čištění použijte jemné tekuté mycí prostředky, horkou vodu a měkký, čistý hadřík.

Nikdy k čištění jakékoliv části mikrovlánné trouby nepoužívejte abrazivní mycí prostředky a ani komerční čističe trub nebo ocelovou drátěnku.

K uvolnění silně ucpěných nečistot nechte v troubě po dobu 2-3 minuty vařit hrnek s vodou.

Nikdy se nepokoušejte k odstranění nánosů použít nůž nebo jiný kuchyňský nástroj.

Pro odstranění zápachu z vnitřního prostoru trouby nechte vařit po dobu asi 5 minut hrnek s vodou, do kterého jste přidali 2 čajové lžičky citrónové šťávy.

Čištění grilu

Po použití grilu mohou být části grilu znečištěné rozstříkaným tukem. Počkejte až se vnitřek trouby ochladí a pak pečlivě vytřete všechny mastné skvrny. Usazená mastnota na topném tělese může při dalším použití grilu způsobovat nepříjemný zápach a tvorbu kouře.

Motor pohonu otočného talíře je utěsněn. Přesto se snažte o to, aby voda nepronikala do otvoru pro náhon při čištění dna trouby.

Abyste mohli troubu dobře vyčistit, je možné horní grilovací těleso sklopit lehkým povytažením z trouby ven. Před manipulací s grilovacím tělesem se přesvědčte, že není horké.

Čištění exteriéru

Před čištěním ovládacího panelu otevřete dvířka trouby. Tím zabráníte tomu, aby nedošlo k nechtěnému zapnutí trouby. Vnější povrch trouby je třeba čistit vodou s neagresivním mycím prostředkem a poté přetřít pouze čistou vodou, aby se odstranil zbylý mycí prostředek. Nakonec troubu vytřete do sucha měkkým suchým hadříkem.

Můžete také použít sprejové čističe oken nebo univerzální kuchyňské čisticí prostředky. Nikdy nepoužívejte na mytí vnějších částí abrazivních mycích prostředků, drátěnek nebo agresivních chemikálií. Aby nedošlo k poškození pracovních částí trouby, nedovolte, aby se do větracích otvorů dostala voda.

Záruční podmínky

Firma Electrolux nabízí tyto záruční podmínky prvnímu zákazníkovi tohoto spotřebiče:

1. Záruka je platná po dobu 24 měsíců, od doby kdy byl spotřebič prodán prvnímu zákazníkovi, což musí být potvrzeno dokladem o nákupu nebo podobným dokumentem. Záruka nepokrývá komerční užití tohoto spotřebiče
2. Záruka je platná na všechny vady vzniklé chybnou výrobou nebo vadou materiálu. Záruka se nevztahuje na vady způsobené nesprávným používáním, hrubým zacházením, špatnou instalací, poškozením z vnějšku jiným objektem, špatnou údržbou, neautorizovanými modifikacemi nebo pokusy o opravu, komerčním používáním nebo nedodržáním pravidel vyjmenovaných v příložené příručce. Záruka se dále nevztahuje na žárovky, vyjímatelné skleněné nebo plastické díly.
3. Prodejce musí neprodleně informovat nejbližším autorizované servisní centrum o požadavku na záruční opravu. Electrolux si vyhrazuje právo určit, kde se oprava provede (např. doma u zákazníka, v místě instalace nebo v servisní dílně)
4. Záruka se vztahuje na bezplatnou výměnu náhradních dílů a na potřebnou práci.
5. Opravy prováděné v době záruky neprodlužují celkovou dobu záruky na spotřebič. Díly vyměněné při opravě se stávají majetkem firmy Electrolux.
6. Práva zákazníka určena zákonem nejsou těmito záručními podmínkami zpochybněna.

Servis a náhradní díly

Jestliže spotřebič nefunguje správně, tak ještě před tím, než budete kontaktovat autorizovaný servis proveďte následující kontroly:

Jestliže se trouba nezapnula:

- Zkontrolujte, zda je trouba správně připojena na elektrickou síť.
- Zkontrolujte, zda je zástrčka správně zasunutá.
- Zkontrolujte zda případný vypínač či jistič vedoucí k troubě je zapnutý.
- Zkontrolujte, zda je zásuvka funkční a to zapojením jiného spotřebiče do používané zásuvky.
- Zkontrolujte stav pojistky v domácím rozvodu.

Jestliže trouba nepracuje:

- Může být aktivovaná dětská pojistka.
- Zkontrolujte, zda jsou voliče správně nastavené
- Zkontrolujte, že veškeré korekce a použité postupy odpovídají tomuto návodu k použití.
- Přesvědčete se, že dveře trouby jsou pevně zavřené. (Jestliže zbytky potravy nebo jiné díly překážají správnému zavření dveří, tak trouba nepůjde zapnout)
- Zkontrolujte, zda je tlačítko "start" vymáčknuté.

Důležité:

Jestliže přivolaný technik zjistí, že porucha je způsobená nesprávnou instalací nebo používáním, tak vám náklady spojené s jeho návštěvou budou účtovány i v případě, že trouba je stále v záruční době.

Servis a náhradní díly

Jestliže bude nutné vaši mikrovlnou troubu opravit nebo budete chtít koupit některý náhradní díl, kontaktujte prosím vaše místní Servisní středisko Electrolux.

Po zavolání do autorizovaného servisu budete dotazován na následující informace:

1. Vaše jméno, adresa a PSČ
2. Vaše telefonní číslo
3. Přesný popis poruchy
4. Číslo a sériové číslo modelu (naleznete je na typovém štítku)
5. Datum nákupu spotřebiče

Jestliže je váš spotřebič stále v záruce, musíte se ujistit, že jste provedli veškeré kontroly (viz nahoře). **V opačném případě vám budou naúčtovány náklady spojené s přivolaným servisním technikem, nebude-li to závada elektrická nebo mechanická. V případě záručních oprav bude nutné zároveň předložit doklad o prodeji spotřebiče.**

Záruka, servis a náhradní díly

Přečtěte si tento návod k obsluze a dodržujte v něm uvedené rady a pokyny. V mnoha případech si budete moci vyjasnit jakékoli pochybnosti sami a tudíž vyhnout se zbytečným voláním do servisu. Předchozí části nazvané "Co dělat, když ..." a "Servis" obsahují doporučení, co by se mělo zkontrolovat dříve, než zavoláte servisního technika.

Jestliže po těchto kontrolách závada stále existuje, zavolejte vaše nejbližší autorizované servisní středisko Electrolux.

Ujistěte se, že můžete sdělit model a seriové číslo spotřebiče. Tyto informace naleznete na datovém štítku přístroje.

Originální náhradní díly lze koupit od autorizovaných středisek servisu Electrolux.

Podmínky záruky

My, výrobce, zaručujeme, že jestliže během 24 měsíců od data zakoupení tohoto spotřebiče Electrolux se tento spotřebič nebo jakákoliv jeho část ukážou jako vadné pouze z důvodu vadného zpracování nebo vadného materiálu, provedeme podle našeho uvážení buď opravu nebo výměnu těchto bez placení za práci, materiál nebo přepravu za předpokladu, že:

- spotřebič byl správně instalován a používán pouze na napětí uvedené na štítku jmenovitých hodnot
- spotřebič byl používán pouze pro normální domácí účely a v souladu s pokyny výrobce pro provoz a údržbu
- na spotřebiči neprováděla servis, údržbu ani opravu jiná než námi autorizovaná osoba, která spotřebič nerozebírala ani s ním jinak nemanipulovala
- všechny servisní práce podle této záruky musí provádět servis Electrolux nebo jím autorizované středisko
- každý vyměněný spotřebič nebo vyměněná vadná součást se stanou naším vlastnictvím
- tato záruka platí vedle vašich zákonných nebo jinak právně podložených práv
- rozhodující podmínky záruky jsou uvedeny na záručním listu

Výjimky - tato záruka se nevztahuje na:

- poškození nebo požadavky vzniklé v důsledku přepravy, nesprávného použití nebo nedbalosti, výměny žárovek a snímatelných částí ze skla nebo plastických hmot
- náklady spojené s požadavky na odstranění závad spotřebiče, který je nesprávně instalován
- spotřebiče, které jsou používány v komerčním prostředí včetně pronajímáných
- země Evropského společenství. Lze použít standardní záruku, ale zajištění, že spotřebič splňuje normy platné v příslušné zemi, kam byl spotřebič dopraven, je na zodpovědnosti a na náklady vlastníka. Může být vyžadován doklad o koupi.

Model.....

Číslo výrobku (E/PNC No.).....

Seriové číslo (F/Serial. No.).....

eventuelně KD / ...

V případě technických problémů vám bude i náš značkový servis kdykoliv k dispozici, volejte 2 6112 6112. Adresy:

Servisní středisko Electrolux
 Hanusova ulice
 140 21 Praha 4
 Tel.: 2 6112 6112

Bezpečnost

Přečtěte si tento návod a varovná upozornění na začátku tohoto návodu. Výrobce nezodpovídá za vady způsobené nesprávně používaným výrobkem nebo výrobkem používaným pro jiné účely než jsou účely specifikované v tomto návodu.

Tartalomjegyzék

A mikrohullámú sütő használata előtt	4
Műszaki adatok	4
Biztonsági tudnivalók	5
Edények biztonsága	5
Biztonsági tudnivalók grillel való főzéskor	5
A főzőedények alkalmasságának vizsgálata	6
Az ételek biztonsága	6
Sütőedények és tartozékok	7
Kicsomagolás	7
Hogyan működik a mikrohullámú sütő?	8
Fő részek megnevezése és funkciói	8
Forgótányér behelyezése	8
Kezelőpanel	9
Az óra beállítása	10
Gyermekbiztonsági zár	10
A sütő leállítása	10
A hangjelzés kikapcsolása	11
Gyors kezdés	11
Mikrohullámú teljesítmény táblázat	11
Mikrohullámú főzés	12
Főzés grillel	12
Sütés mikrohullám és grill kombinálásával	13
Automatikus felolvasztás	14
Automatikus felmelegítés	15
Táblázatok	16
Javaslatok grillel való sütéshez	16
Javaslatok mikrohullámmal és grillel való sütéshez	16
Kézi felolvasztási tudnivalók	17
Automatikus felmelegítési programtáblázat	18
Automatikus felolvasztási programtáblázat	19
Mikrózási tanácsok	20
Tisztítás és ápolás	21
Tartozékok tisztítása (forgótányér és támasz)	21
Belső tisztítás	21
Grill tisztítása	21
Külső tisztítás	21
Üzemzavarok - pótalkatrészek	22
Jótállás	22

Gratulálunk az új mikrohullámú sütő megvásárlásához

Köszönjük, hogy Electrolux terméket választott. Meggyőződésünk, hogy nagyon hasznosnak találja majd az új mikrohullámú sütőt, amely nagyszerű segítőtársa lesz. Mint minden konyhai készülék, ez is megköveteli, hogy megismerje a fő részeket és azok funkcióit, mivel a készülék nélkülözhetetlen lesz majd az Ön számára.

A mikrohullámú sütő használata előtt

Mielőtt a készülékét használatba venné, feltétlenül olvassa el ezt a Használati útmutatót. Az Electrolux mikrohullámú sütő használatakor a legjobb eredmény elérése érdekében tartsa be a Használati útmutatóban leírtakat. Figyelmesen olvassa el a tudnivalókat. Ügyeljen arra, hogy a Használati útmutató mindig a rendelkezésére álljon.

Ha a készüléket eladja, vagy elajándékozza, akkor ezt a Használati útmutatót is adja át az új tulajdonosnak, hogy Ő is tisztában legyen a készülék működésével és megismerje a vonatkozó biztonsági útmutatásokat is. A használatba vétel előtt jól ismerje meg a kezelőelemeket, a különböző funkciókat és kövesse az ajánlásokban leírtakat is.

Műszaki adatok

Külső méretek	Szélesség	484 mm
	Mélység	376 mm
	Magasság	275 mm
Sütőtéri méretek	Szélesség	323 mm
	Mélység	296 mm
	Magasság	218 mm
	Úrtartalom	20 liter
Teljesítmény-felvétel		2300 W
Mikrohullámú teljesítmény		800 W
Grill teljesítmény		1000 W
Tömeg		13.5 kg
Feszültség		230V/50Hz
Biztosíték igény		10A
Zajkibocsátás		60 dB(A)



Ez a készülék megfelel az alábbi irányelveknek:

- 73/23/EWG - 1973.02.19 (kisfeszültségű irányelv a változásokkal bezárólag)
- 89/336/EWG - 1989.05.03. (EMC-irányelv a 92/31/EWG változásokkal bezárólag)

Biztonsági tudnivalók



- A beépített biztonsági kapcsoló megakadályozza, hogy nyitott ajtónál működjön a mikrohullámú sütő.
- Ne próbálja meg "büttykölni" a kapcsolót és ne próbálkozzon a sütő nyitott ajtóval történő működtetésével sem, mert az a mikrohullámú energia veszélyes kijutását eredményezheti.
- Ne hagyja a kifröccsent étel- és tisztítószert maradványokat rárakódni az ajtót tömítő felületekre. Vegye figyelembe a tisztításra vonatkozó fejezet előírásait.
- Különösen fontos, hogy a sütőajtó tökéletesen zárjon, ne legyen sérült, vagy deformálódott (1). A zsanéroknak (2) és a zárszerkezetnek biztonságosnak, az ajtó tömítésének (3) és a tömítő felületeknek kifogástalan állapotban kell lenni.
- Soha ne próbálkozzon saját maga a készülék javításával. A meghibásodott készülék javítását, beleértve a csatlakozó vezeték cseréjét is, csak a jótállási jegyben megjelölt szerviz végezheti. Hiba esetén forduljon a kijelölt szervizhez.
- Soha ne távolítsa el a készülék külső burkolatát, az ajtót, vagy a kezelőpanelt. A nagyfeszültség rendkívül veszélyes.
- A készülék elhelyezésénél vegye figyelembe az „**Elhelyezési tudnivalók**” című fejezet előírásait.
- A készüléket kizárólag az Útmutatóban leírtak figyelembe vételével használja. Ne használjon maró vegyi anyagokat a készülékben. Ezt a típusú sütőt kifejezetten háztartási ételek melegítésére, főzésére és felolvasztására tervezték. Nem alkalmas ipari, laboratóriumi, vagy kereskedelmi használatra, amely rendeltetésellenes használatnak minősül és nem vonatkozik rá a jótállás.
- Ne működtesse a sütőt a forgótányér és ételek behelyezése nélkül. Amennyiben a sütőben nincs étel, vagy víz, amelyek képesek a mikrohullámú energia elnyelésére, akkor károsodhat a magnetron.
- Ha gyerekek tartózkodnak a készülék közelében, akkor az csak felügyelet mellett üzemeltethető.
- Ne tárolja a készüléket a szabadban. Ne használja víz közelében sem.
- Ne próbáljon ruhaneműt, vagy újságpapírt szárítani a mikroban, mert azok meggyulladhatnak.
- Ne használja a sütő teret tárolási célra. Ne hagyjon benne papírtermékeket, főzőedényeket, vagy ételeket, amikor nem használja.

Edények biztonsága

A legtöbb üveg, üvegkerámia- és hőálló üvegedény kiválóan alkalmas a mikrohullámú sütőben történő használatra. Bár a legtöbb üveg- és kerámia edény nem nyeli el a mikrohullámú energiát, ezek az edények mégis nagyon felforrósodhatnak, mivel átveszik a bennük lévő étel hőjét. Ezért a sütőedényeket mindig kesztyűvel megfogva kell kivenni a készülékből.

Biztonsági tudnivalók grillel való főzéskor

1. Az ajtó üveglapja eltörhet, ha grillezések víz fröccsen a forró felületre.
2. Használjon mindig védőkesztyűt a sütőbe való bepakoláshoz, illetve az edények kivételéhez. Az edények nagyon felforrósodnak, ezért legyen nagyon óvatos. A forgótányér és a fém rács szintén nagyon felforrósodik, ezért azok kivételéhez is használjon kesztyűt.
3. Sem bepakoláskor, sem pedig kipakoláskor ne érintse meg fém eszközzel az ajtó üveglapját sem belülről, sem kívülről. Az ajtó belseje is és a sütő belseje is nagyon forró, ezért legyen óvatos az étel keverésekor.
4. Sem a forgótányért, sem pedig az edényeket ne helyezze forró vízbe és ne próbálja meg azokat gyorsan lehűteni.
5. Ne tegyen semmilyen tárgyat a sütő tetejére. A tető a használat során felforrósodik és a ráhelyezett tárgy károsodhat a hőtől.

Az ajtó körül kiáramló gőz ugyanúgy, mint az ajtó alatt megjelenő vízcseppek a működés természetes velejárói. Ezek a jelenségek az étel hője miatt keletkeznek és nincsenek kihatással a készülék biztonságára. Az ajtó tömítettsége csak a mikrohullámú energia kijutását gátolja meg, a gőzét nem.

- Ne erőltesse kézzel a forgótányér forgását, mert hibás működést eredményezhet.
- Amennyiben a mikró működése közben szikrázás fordul elő, akkor azt fém, vagy fémtartalmú edény okozza. A folyamatos szikrázás károsíthatja a készüléket. Ilyenkor azonnal kapcsolja ki és ellenőrizze az edényt.
- Ha az edény deformálódik, akkor hagyja abba a süstést és válasszon másik edényt.
- Ügyeljen arra, hogy semmi ne zárja el a sütő szellőző nyílásait.



A mikró kizárólag háztartási célra készült. Ne használja kereskedelmi célra.

A főzőedények alkalmazásának vizsgálata

- Helyezze a főzőedényt a mikróba egy fél pohár vízzel együtt. Melegítse egy percig 800 W-os (100%) teljesítményen. Ha a főzőedény felforrósodik, akkor az nem alkalmas mikrózásra. Ha csak éppen meleg, akkor melegítésre használható, de főzésre nem. Ha az edény szobahőmérsékletű maradt, akkor alkalmas a mikróban történő főzésre.
- A papírtálcák, zsírpapírok, papírtörölközők, tányérok, késeszek, fagyasztó tálcák és kartonpapírok nagyon kényelmes edények. Mindig töltsé őket tele étellel, hogy elnyeljék az energiát, mert így elkerülheti az edények túlimegegedését.
- Sokfajta műanyag edény, pl. tálca, tányér, doboz, stb. alkalmas a mikrohullámú sütőben történő használatra. Mindig kövesse a gyártó ajánlását. A túl zsíros, vagy magas cukortartalmú ételek esetében azonban kerülje el ezeknek az edényeknek a használatát, mivel a magas hőmérséklet miatt ezek könnyen megolvadhatnak.
- Ne hagyja a sütőt felügyelet nélkül, amikor műanyag, papír, vagy más könnyen éghető edényben melegít, vagy főz. Ha füstöt észlel, kapcsolja ki a készüléket, húzza ki a dugót és hagyja az ajtót zárva, amíg a füst megszűnik.
- Fém- és fémdíszítésű edények nem használhatók a mikróban, kivéve a speciálisan erre a célra tervezett edényeket.
- Szűk nyílású edények (üvegek) nem használhatók a mikrohullámú főzésre.
- Az égési sérülések elkerülése érdekében óvatosan vegye le a fedőt, vagy távolítsa el az edényt.

VIGYÁZAT! Ne hagyja a mikrohullámú sütőt felügyelet nélkül, sőt időről időre ellenőrizze, amikor műanyag edényben, papírban, vagy más éghető anyagú edényben melegíti benne az ételt. Ha füstöt észlel, akkor ne nyissa ki az ajtót, hanem kapcsolja ki a készüléket, vagy válassza le az elektromos hálózatról addig, amíg a füstképződés megszűnik.

Az ételek biztonsága

- Az ételeket mindig alkalmas tárolóedényben melegítse.
- Ne használja a készüléket fritőzésre, mert az olaj/zsír hőfoka nem szabályozható és könnyen meggyulladhat.
- A mikróban csak olyan kukorica pattogatása végezhető, amelyet kifejezetten mikróban történő elkészítésre gyártottak. Ezt a műveletet tilos felügyelet nélkül végezni.
- A nem porózusos, héjas ételek bőrét szurkálja meg, hogy a keletkező gőzök kijuthassanak. Néhány élelmiszermél gondoskodni kell a külső burok kiszúrásáról (alma, burgonya, csirkebőr, tojáshéj), hogy a keletkező gőzöktől az élelmiszer ne "robbanjon" szét.

Vigyázat! Amikor folyadékot melegít, pl. levest, szószt, italt, akkor a forráspont feletti túlfűtés miatt a folyadék kifuthat. Hogy ezt elkerülhesse, tartsa be a következőket:

1. Ne használjon egyenes oldalú, szűk szájú edényt.
 2. Kerülje el a túlfűtést.
 3. Kavarja fel a folyadékot, mielőtt beteszi a készülékbe, majd a melegítés félidejében a kavarást ismétlje meg.
 4. A melegítés után rövid ideig hagyja a folyadékot állni a készülékben, majd keverje meg és óvatosan vegye ki az edényt.
- Néhány élelmiszer, mint pl. egész tojás, valamint néhány edény, pl. zárt lekvárosüveg szétrobbanhatnak a készülékben. Rántotta sütésénél szúrja ki a tojás sárgáját, majd takarja le és hagyja 1 percig állni, mielőtt eltávolítja a fedőt.

FIGYELEM:

- Ne erőltesse a forgótányér forgását kézzel. Meghibásodást okozhat.
- Amennyiben a mikró működése közben szikrázás fordul elő, akkor azt fém, vagy fémtartalmú edény okozza. A folyamatos szikrázás károsíthatja a készüléket. Ilyenkor azonnal kapcsolja ki és ellenőrizze az edényt.
- Ha az edény deformálódik, akkor hagyja abba a sütést és válasszon másik edényt.
- Ügyeljen arra, hogy semmi ne zárja el a sütő szellőző nyílásait.

Sütőedények és tartozékok

A mikrózáshoz számos eszköz és anyag használható. Egy adott főzési / sütési módhoz biztonsági okok miatt mindig a legalkalmasabb eszközöket és anyagokat válassza ki. Vegye figyelembe az alábbi táblázatot.

Anyag	Edény	Mikrohullámú főzés	Grillezés	Mikrohullámú főzés és grillezés
Kerámia és üveg	Főzőedény	IGEN	IGEN	IGEN
	Hőálló üvegáru	IGEN*1	IGEN	IGEN*1
	Üvegáru fémdíszítéssel	NEM	NEM	NEM
	Ólomkristály	NEM	NEM	NEM
Porcelán	Fémdíszítés nélkül	IGEN	IGEN	NEM
Agyagedény*2		IGEN	IGEN	IGEN
Műanyag	Hőálló mikrohullámú sütőbe	IGEN	NEM	NEM
	Műanyag csomagoló anyag	IGEN		
Fém	Fémsütő serpenyő	NEM	IGEN	NEM
	Alumínium fólia*3	IGEN	IGEN	IGEN
Papír	Csésze, tányér, papírtörölköző	IGEN	NEM	NEM
	Zsírpaper	IGEN	NEM	NEM
Fa		NEM	NEM	NEM
Tartozékok	Forgótányér	IGEN	IGEN	IGEN
	Forgótányér támasz	IGEN	IGEN	IGEN
	Grillrács	NEM	IGEN	IGEN

IGEN: Használható edények és tartozékok

NEM: Az edények és tartozékok használatát kerülni kell.

*1 Csak ha nem tartalmaz fémdíszítést.

*2 Csak ha nem tartalmaz fémet.

*3 MEGJEGYZÉS: Az alumínium fóliát csak árnyékolási célra (pl. csirke láb) használja, mert különben szikrázást okozhat.

Kicsomagolás

Figyelem: Amikor kicsomagolta a sütőt, feltétlenül ellenőrizze, hogy a szállítás közben nem érte-e valamilyen sérülés a készüléket. A sérült, vagy hiányzó részekkel rendelkező sütőt tilos üzembe helyezni, azt azonnal vissza kell vinni az eladás helyére. A sütőt is és a tartozékokat is védőfólia boríthatja. A sütő használata előtt ezt a védőfóliát (amennyiben van) el kell távolítani. Ne engedje, hogy a gyermekek játsszanak a csomagoló anyagokkal. A csomagoló anyagok veszélyesek lehetnek a gyerekek számára.

Csatlakoztatás a hálózatra

A sütőt a gyártó bekötött csatlakozó vezetékkel és dugóval szállítja, amelyet 230 V 50 Hz-es földelt konnektorba kell csatlakoztatni. A földelés minimálisra csökkenti a rövidzárlat kockázatát. Csatlakoztatás előtt ellenőrizze, hogy a lakás elektromos hálózatának adatai megegyeznek-e a fent leírtakkal.

Megjegyzés: Ha a sütőt hosszabbítón keresztül csatlakoztatja a hálózatra, akkor annak is földelt kivételnek kell lennie.

FIGYELEM! Tilos a készüléket földeletlen konnektorból üzemeltetni.

Ha a megfelelő földelt konnektor nem áll a rendelkezésére, akkor arra illetékes szakemberrel kell a megfelelő kiépítelésről gondoskodnia.

Hogyan működik a mikrohullámú sütő?

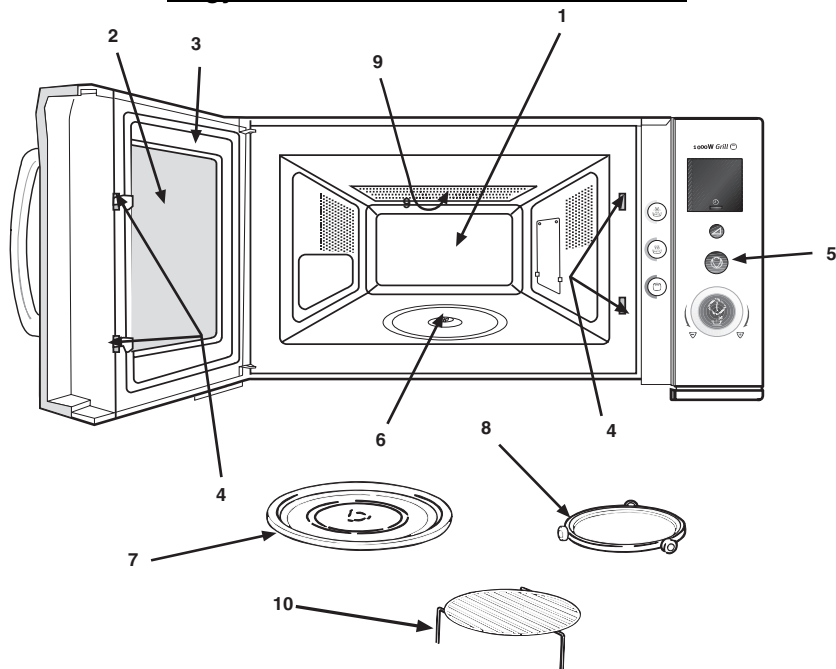

Fő részek megnevezése és funkciói

1. Sütőtér – a használat után törölje ki a sütőtérrel.
2. Átlátszó ablak – a sütő működése közben figyelemmel kísérheti a készülő ételt.
3. Sütőajtó – sütés közben az ajtónak szilárdan záródnia kell.
4. Kampós zárnyelv – ez a biztonsági ajtózárs rendszer része.
5. Kezelőpanel
6. Forgótányért meghajtó tengely
7. Forgótányér – speciális hőálló üvegből készült. Sütés-főzéskor erre a tányérra kell a tartóba elhelyezett ételt rakni.
8. Forgótányér támasz – úgy helyezze be a sütő aljára, hogy jól megtartsa a forgótányért.
9. Grill fűtőbetét
- Grillrács – a legtöbb grillezéshez és barnításhoz használható

Forgótányér behelyezése

1. Helyezze a forgótányér támaszt a sütő aljára.
2. Helyezze a forgótányért a meghajtó tengelyre a képen látható módon. Ügyeljen arra, hogy a forgótányér megfelelően illeszkedjen a meghajtó tengelyre. **Soha ne tegye be a forgótányért lefelé fordítva.**
 - Sütés-főzéskor a forgótányér támaszt és a forgótányért is használni kell.
 - Az edénybe helyezett ételt mindig a forgótányérra kell betenni.
 - A forgótányér az óramutató járásával azonos és ellentétes irányba is foroghat. Ez teljesen normális.

Forgótányér

Forgótányér támasz

Meghajtó tengely

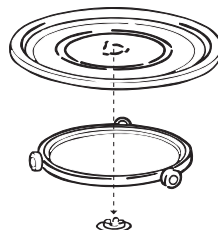

Kezelőpanel

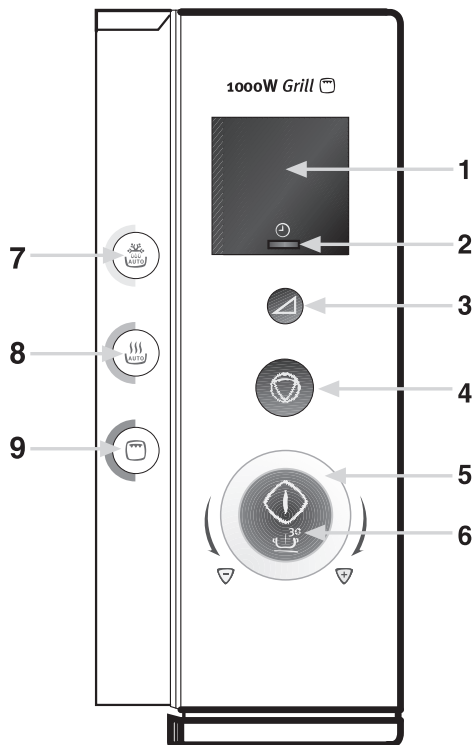

1. **Kijelző ablak**
A sütési idő, a sütési teljesítmény és a napi idő látható benne.
2. **Óra**
A napi idő beállítására szolgál.
3. **Teljesítmény**
A szükséges mikrohullámú teljesítmény állítható be.
4. **Stop/Clear**
A mikrohullámú leállítására, vagy szüneteltetésére szolgál.
5. **Időbeállító gomb**
A szükséges sütési idő állítható be a használatával.
6. **Gyors kezdés**
A mikrohullámú sütő elindítására használható.
7. **Automatikus felolvasztás**
A felolvasztási üzemmód beállítása végezhető el vele.
8. **Automatikus felmelegítés**
A felmelegítési üzemmód beállítására.
9. **Grill**
A grill, vagy a mikrohullám + grill üzemmód beállítására szolgáló gomb

Az óra beállítása

Amikor először csatlakoztatja a mikrohullámú sütőt az elektromos hálózatra, vagy áramszünet után ismét van áramellátás a lakásban, akkor a kijelző ablakban a „----” villog.

Példa: 4.30 beállítása

1. Érintse meg az óra (2) gombot.
2. A szabályzó gomb segítségével állítsa be a „4:00” időt.
3. Érintse meg az óra gombot.
4. A szabályzó gomb segítségével állítsa be a „4:30” időt.
5. Érintse meg az óra gombot. (A leírt lépések elvégzését követően az óra beállításra került.)

MEGJEGYZÉS: A kezdés után is lehetőség van a napi idő kijelzésére, az óra gomb megnyomásával (az időt a kijelző 2 mp-ig mutatja).

Gyermekbiztonsági zár

Az Ön által vásárolt mikrohullámú sütő egy olyan gyermekbiztonsági zárfunkcióval rendelkezik, amely megakadályozza, hogy a gyerekek véletlenül bekapcsolják a készüléket. A funkció beállítása után a készülék addig nem működik, ameddig a zárolást nem törli.

Beállítás:

1. Érintse meg egyszerre a **Stop/Clear** és az **Óra** gombokat. A kijelzőben az „L” betű jelenik meg. A zárolás törléséhez nyomja meg újra egyszerre a **Stop/Clear** és az **Óra** gombokat.
-

A sütő leállítása

A használatban lévő sütő kétféle módon állítható le:

1. Nyomja meg a Stop/Clear gombot.
 - A sütő a Start (gyors kezdés) gomb megnyomásával indítható újra.
 - A Stop/Clear gomb ismételt megnyomásával folytatódik az aktuális program.
 2. Nyissa ki az ajtót
 - A sütő az ajtó zárásával és a Start (gyors kezdés) gomb megnyomásával indítható újra.
 - A Stop/Clear gomb megnyomásával törölődik az aktuális program.
-

A hangjelzés kikapcsolása

A sütő egyik szolgáltatása, hogy kikapcsolható a hangjelzése. Ha beállítja ezt a szolgáltatást, akkor a gombok megnyomásakor és a program végén hallható hangjelzést kikapcsolhatja.

Beállítás:

1. Érintse meg egyszerre a **Stop/Clear** és a **Start** gombokat. A kijelzőben az „OFF” felirat jelenik meg. A kikapcsolás törléséhez nyomja meg újra egyszerre a **Stop/Clear** és a **Start** gombokat.
-

Gyors kezdés (Quick Start)

A **Start** gomb megnyomása lehetővé teszi, hogy a mikrohullámú sütő működését 30 mp-ig teljes teljesítményen (900 W) indítsa el.

A **Start** gomb minden egyes megnyomásával a főzési időt 30 mp-enként növelheti.

Mikrohullámú teljesítmény táblázat

Teljesítmény beállítás	Felhasználási javaslat
100 W	Melegentartó funkció: Ételek melegen tartásához
180 W 	Felolvasztó funkció: Fagyasztott élelmiszerek felolvasztásához
300 W	Gyenge fokozat: Néhány fajta sült befejező főzéséhez, tejsodó vagy sajtos keksz sütéséhez
450 W	Közepes fokozat: Gyorsabb felolvasztáshoz, casserole és ragu felmelegítéséhez
600 W	Felmelegítő fokozat: Kékszek sütéséhez, puddingok készítéséhez, készételek felmelegítéséhez, hús és szárnyas pecsenye készítéséhez.
800 W	Maximális teljesítmény: Levesek felmelegítéséhez, főzéséhez, zöldségek főzéséhez, barnító tálban készült ételek felmelegítéséhez

Mikrohullámú főzés

1. Nyissa ki az ajtót, helyezze be az ételt a forgótányérra és zárja be az ajtót.
2. Nyomogassa addig a Teljesítmény gombot, amíg a szükséges teljesítményfokozatot eléri.
3. A beállító gomb elforgatásával állítsa be a szükséges főzési időt.
4. Nyomja meg a Start gombot. **A készülék működése megkezdődik.**

A sütő kikapcsolásához nyomja meg a Stop/Clear gombot.

Vigyázat: Minden használat után figyeljen arra, hogy ne felejtse el kétszer megnyomni a Stop/Clear gombot. Ezzel biztosíthatja, hogy a sütő kikapcsolt állapotba kerül.

Példa: Sütés 450 W teljesítményen, 15 percig

1. Nyomja meg háromszor a Teljesítmény gombot (a kijelzőben a 450 jelenik meg).
2. Forgassa el az időbeállító gombot (a kijelzőben a 15:00 jelenik meg).
3. Nyomja meg a Start gombot. A sütő 15 percig automatikusan 450 W-os teljesítményen üzemel.

Főzés grillel

1. Nyissa ki az ajtót és helyezze az ételt a grillrácsra. Zárja be az ajtót.
2. Nyomja meg a Grill gombot.
3. Állítsa be a sütési időt az időbeállító gomb elforgatásával.
4. Nyomja meg a Start gombot. (A sütés megkezdődik.)

Ha grillezés közben ki akarja kapcsolni a készüléket, akkor egyszerűen nyomja meg a Stop/Clear gombot.

Vigyázat: Minden használat után figyeljen arra, hogy ne felejtse el kétszer megnyomni a Stop/Clear gombot. Ezzel biztosíthatja, hogy a sütő kikapcsolt állapotba kerül.

Példa: Grillezés 15 percig

1. Érintse meg egyszer a Grill gombot.
2. Az időbeállító gombbal állítson be 15 perc sütési időt. A kijelzőben a 15:00 jelenik meg.
3. Nyomja meg a Start gombot. A sütő működése megkezdődik.

A használatot megelőzően a grillt elő kell melegíteni. Ehhez végezze el a fenti lépéseket úgy, hogy előmelegítési időnek 3-4 percet állítson be.

Sütés mikrohullám és grill kombinálásával

5. Nyissa ki az ajtót és helyezze az ételt a grillrácsra.
6. Nyomja meg kétszer a Grill gombot.
7. Állítsa be a sütési időt az időbeállító gomb elforgatásával.
8. Zárja be az ajtót és nyomja meg a Start gombot. (A sütés megkezdődik.)

Ha sütés közben ki akarja kapcsolni a készüléket, akkor egyszerűen nyomja meg a Stop/Clear gombot.

Vigyázat: Minden használat után figyeljen arra, hogy ne felejtse el kétszer megnyomni a Stop/Clear gombot. Ezzel biztosíthatja, hogy a sütő kikapcsolt állapotba kerül.

Példa: Főzés 600 W mikrohullámú teljesítményen és grillezés 15 percig

1. Nyissa ki az ajtót-
2. Nyomja meg kétszer a Grill gombot.
3. Az időbeállító gombbal állítson be 15 perc sütési időt. A kijelzőben a 15:00 jelenik meg.
4. Zárja be az ajtót, majd nyomja meg a Start gombot. A sütő működése megkezdődik.

Kombinált (mikrohullám és grill) üzemmódban a sütő előmelegítésére nincs szükség.

Automatikus felolvasztás

1. Nyissa ki az ajtót és helyezze az ételt a forgótányérra.
2. Nyomja addig az „Auto Defrost” (automatikus felolvasztás) gombot, amíg a kívánt programot eléri.
3. Forgassa el addig a beállító gombot, amíg az élelmiszer mennyiségének megfelelő értéket eléri.
4. Zárja be az ajtót.
5. Nyomja meg a Start gombot. A felolvasztási folyamat megkezdődik.

Figyelem! Vegye figyelembe az alábbi táblázat ajánlásait.

Figyelem! Minden használat után figyeljen arra, hogy ne felejtse el kétszer megnyomni a Stop/Clear gombot. Ezzel biztosíthatja, hogy a sütő kikapcsolt állapotba kerül.

MEGJEGYZÉS: Automatikus felolvasztásnál a sütő automatikusan fogja kiválasztani a kívánt mikrohullámú teljesítményt és az időt. A sütési idő alatt a sütő automatikusan hangjelzéssel figyelmeztet az étel keverésre, vagy forgatására. Ha a felolvasztáshoz szükséges idő lelet, akkor a sütő automatikusan leáll. A felolvasztás folytatásához nyomja meg a Start gombot.

FIGYELEM: Az automatikus felolvasztási funkciót az alábbi táblázat alapján állítsa be:

Automatikus program	Nyomja meg a gombot	Adag	Megjegyzés
Hús	Egyszer	200 – 2000 g	A sütő a felolvasztási idő alatt automatikusan leáll, hogy az étel keverését, vagy forgatását elvégezhesse. A folytatáshoz nyomja meg a Start gombot.
Szárnyas	Kétszer	200 – 2000 g	A sütő a felolvasztási idő alatt automatikusan leáll, hogy az étel keverését, vagy forgatását elvégezhesse. A folytatáshoz nyomja meg a Start gombot.
Hal	Háromszor	200 – 2000 g	A sütő a felolvasztási idő alatt automatikusan leáll, hogy az étel keverését, vagy forgatását elvégezhesse. A folytatáshoz nyomja meg a Start gombot.
Kenyér / tészta	Négyszer	125 – 1000 g	
		125g-ig	hangjelzés után 10 meg 30 mp-ig
		250g-ig	hangjelzés után 10 meg 60 mp-ig
		375g-ig	hangjelzés után 10 meg 90 mp-ig
		500g-ig	hangjelzés után 10 meg 2 percig
		625g-ig	hangjelzés után 10 meg 2,5 percig
		750g-ig	hangjelzés után 10 meg 3 percig
		875g-ig	hangjelzés után 10 meg 3,5 percig
1000g-ig	hangjelzés után 10 meg 4 percig		

Megjegyzés : Kenyér és tészta felolvasztásakor a sütő leáll de a hangjelzés csak az ajtó nyitásakor lesz hallható. 10 meg, vagy forgassa meg az ételt, zárja be az ajtót és a folytatáshoz nyomja meg a Start gombot.

Példa: 500 g hal automatikus felolvasztása

1. Nyissa ki az ajtót.
2. Nyomja meg háromszor az „Auto defrost” gombot.
3. Forgassa el a beállító gombot addig, amíg a kijelző ablakban az 500 jelenik meg.
4. Zárja be az ajtót és nyomja meg a Start gombot. A sütő megkezd a felolvasztást.

Kézi felolvasztás

Kézi felolvasztásra is van lehetőség, ebben az esetben 180 W-os teljesítményt használjon. 450 g-nál nagyobb mennyiség felolvasztásakor - az étel fajtájától függően - meggyorsítható a felolvasztást oly módon, hogy a készüléket 1-3 percig 100%-os (900 W) teljesítményen üzemelteti, majd 180 W-on folytatja tovább a működését az étel teljes felolvasztásáig.

Automatikus felmelegítés

Ez a funkció lehetővé teszi hűtött készételek, friss zöldségek, csirkedarabok és fagyasztott péksütemények automatikus felmelegítését.

1. Nyissa ki az ajtót és helyezze az ételt a forgótányérra.
2. Nyomja addig az „Auto Reheat” (automatikus felmelegítés) gombot, amíg a kívánt programot eléri.
3. Forgassa el addig a beállító gombot, amíg az élelmiszer mennyiségének megfelelő értéket eléri.
4. Zárja be az ajtót.
5. Nyomja meg a Start gombot. A felolvasztási folyamat megkezdődik.

Figyelem! Vegye figyelembe az alábbi táblázat ajánlásait.

Figyelem! Minden használat után figyeljen arra, hogy ne felejtse el kétszer megnyomni a Stop/Clear gombot. Ezzel biztosíthatja, hogy a sütő kikapcsolt állapotba kerül.

Figyelem!

Automatikus felmelegítésnél a sütő automatikusan választja ki a teljesítményt és az időt.

Az automatikus felolvasztási funkciót az alábbi táblázat alapján állítsa be:

Ételfajta	Ennyiszor nyomja meg a gombot	Mennyiség
Hűtött készétel	Egyszer	300-350 g
		400-450 g
		500-550 g
Friss zöldség	Kétszer	200-250 g
		300-350 g
		400-450 g
		500-550 g
		600-650 g
Csirke darabok	Háromszor	700-750 g
		200-300 g (1 db)
		400-500 g (2 db)
		600-700 g (3 db)
Fagyasztott péksütemény	Négyszer	800-900 g (4 db)
		100-150 g (2 db)
		200-250 g (4 db)
		300-350 g (6 db)

Példa 500 g friss zöldség felmelegítésére

1. Nyissa ki az ajtót.
 2. Érintse meg az Auto Reheat gombot kétszer.
 3. Forgassa el a beállító gombot addig, amíg a kijelzőben az 500-550 jelenik meg.
 4. Zárja be az ajtót, majd nyomja meg a Start gombot. Az automatikus felmelegítés ekkor megkezdődik.
-

Táblázatok

Javaslatok grillel történő sütéshez

Minden ételmiszert a grillrácsra kell helyezni, amely alá egy edényt kell helyezni, hogy a kicsepegő szaftot felfogja és minimálisra csökkentse a szennyeződést. Minden ételt a főzés félidejében meg kell fordítani.

Étel	Mennyiség	Időszükséglet	Megjegyzés
Pirítós	2 szelet	4-5 perc	
Sajtos pirítós	4 szelet	6-7 perc	4-5 perc a pirításhoz, 2 perc a sajt elszíneződéséhez

Javaslatok mikrohullámmal és grillel való sütéshez

Étel	Mennyiség	Teljesítmény beállítás	Sütési idő	Megjegyzés
Bacon	100 g	Combi 3	7-9 perc	
Marhasült (csontos)	900 g	Mikrózás csak 600 W	25 perc	Olajjal kenje meg. Sóval, borssal fűszerezze. Sütés után 15-20 percig hagyja állni.
Sertéssült (vesepecsenye)	900 g	Combi 2	5-6 perc	
Sertés szelet (aprított)	2-3 (450 g)	Combi 2	20-25 perc	Olajjal kenje meg. Sóval, borssal, paprikával fűszerezze.
Csirke, hosszában félbevágott	450 g	Combi 1	15-20 perc	Olajjal kenje meg. Sóval, borssal, paprikával fűszerezze.
Lábszár, combok	800 g	Combi 1	25-30 perc	
Fagyasztott hamburger	4 (200 g)	Combi 2	12-15 perc	
Kolbászok	csak 450 g	Combi 1	10-15 perc	
Halszelet	2 (350 g)	Combi 3	22-24 perc	Olajjal kenje meg. Sóval, borssal fűszerezze.
Fagyasztott burgonya, Hasé lebarnitva	2 (150 g)	Combi 2	16-18 perc	

Mikrohullám- és grillteljesítmény fokozatok

Beállítás	Mikrohullámú teljesítmény	Grill teljesítmény
Grill	0 W	1000 W
Combi 1	600 W	1000 W
Combi 2	450 W	1000 W
Combi 3	300 W	1000 W

Kézi felolvasztási tudnivalók

Néhány ételfajta (kenyér, gyümölcs) felolvasztása jobb eredményt ad ezen a 180 W teljesítményen való felolvasztáskor.

Étel	Előkészítés	Időszükséglet	Állásidő
Kenyér			
Kis méretű egész kenyér	Mikrohullámálló rácsra, vagy papírtörölközőre tegye. A felolvasztás félidejében fordítsa meg.	8-10 perc	10-15 perc
Nagy méretű szeletelt kenyér	Mikrohullámálló rácsra vagy papírtörölközőre tegye. A felolvasztás félidejében fordítsa meg.	10-13 perc	10 perc
2 szelet	Tegye papírtörölközőre.	45-60 mp	5 perc
1 zsemlye	Tegye papírtörölközőre.	45-60 mp	5 perc
2 zsemlye	Tegye papírtörölközőre.	1-1,5 perc	5 perc
Sütemények és tészták			
Torta (450 g)	Távolítsa el a csomagolást és tegye tányérra.	9-11 perc	15-30 perc
Sajtos sütemény (450 g)	Távolítsa el a csomagolást és tegye tányérra.	9-11 perc	15-30 perc
Pite (450 g)	Távolítsa el a csomagolást és tegye tányérra.	7-9 perc	15-30 perc
Tészta (450 g)	Távolítsa el a csomagolást és tegye tányérra.	7-9 perc	15-30 perc
Vaj			
250 g (1 csomag)	Távolítsa el róla a fóliát és tegye tányérra.	3-4 perc	5-10 perc
Gyümölcs			
Puha bogyós gyümölcs (225 g)	Egy rétegben helyezze lapos tányérra.	5-6 perc	5-10 perc
Puha bogyós gyümölcs (450 g)	Egy rétegben helyezze lapos tányérra.	7-8 perc	5-10 perc
Tányéros készétel			
450 g	Takarja le tányérral. Melegítse elő 100%-os (800 W) mikrohullámú teljesítményen 3-4 percig.	7-8 perc	5-10 perc
Zöldségek			
	Főzés előtt nem szükséges a zöldségeket felolvasztani. Indokolt esetben minden zöldség felolvasztható 100 %-on (800 W-on).		

Felolvasztási javaslatok

- Ha bizonytalan, akkor jobb alábecsülni a felolvasztási időt. Az étel felolvasztása az állásidő alatt tovább folytatódik.
- Válassza szét az élelmiszert amilyen hamar csak lehetséges.
- A felolvasztási idő felénél forgassa meg az ételt.
- A felolvasztás részeket - amilyen hamar lehetséges - távolítsa el.
- Felolvasztás előtt távolítsa el, vagy nyissa ki a csomagolást.
- Helyezze minél nagyobb edénybe az ételt, hogy a felolvasztás alatti forgatás és kavargatás minél könnyebb legyen.
- A baromfi felolvasztását lefelé fordított mell végéze, félidejében fordítsa meg, vagy tartson szünetet. Az érzékeny felületek, mint pl. a szárnyak, lábak felolvasztását kisméretű fóliával beburkolva végezze.

Nagyon fontos az állásidő, amely része a főzésnek. Erre azért van szükség, hogy az étel teljes tömegében egyenletes hőfokúra felolvaszjon a sütést megelőzően.

Automatikus felmelegítő programtáblázat

Étel fajtája	Ennyiszor nyomja meg a gombot	Állásidő	Javaslatok
Hűtött készétel	Egyszer	3 perc	Tegye az ételt egy kerámia tányérra és takarja le egy mikrohullámálló tetővel. Ez a program 3 alkotóból álló étel (hús, szósszal, zöldség, burgonya, vagy rizs, vagy tészta) felmelegítésére alkalmas.
Friss zöldség	Kétszer	3 perc	A zöldséget mossa le, tisztítsa meg és darabolja fel kis méretűre. Tegye bele egy tetővel rendelkező üvegtálba. Adjon hozzá - 200-450 g-hoz 45 ml vizet, - 500-650 g-hoz 60 ml vizet, - 700-750 g-hoz 75 ml vizet. Nagyobb mennyiségek esetén egyszer keverje meg.
Csirke darabok	Háromszor	3 perc	Kenje be a csirkedarabokat olajjal, majd fűszerezze borssal, sóval és paprikával. Helyezze rá a darabokat a magas rácsra, a bőrös oldalukkal lefelé. Ha a sütő hangjelzést, ad, akkor forgassa meg a darabokat.
Fagyaszott péksütemény	Négyszer	2 perc	Helyezze a péksüteményt a kör alakú fémrácsra. Ha a sütő hangjelzést, ad, akkor forgassa meg a süteményeket.

Automatikus felolvasztási programtáblázat

Étel fajtája	Állásidő	Javaslatok
Hús	20-60 perc	Az érzékeny részeket burkolja be alufóliával. A hangjelzést követően fordítsa meg a húst. Ez a program marha, bárány, sertésszelet, vagdalt és darált-hús felolvasztásához megfelelő.
Baromfi	20-60 perc	Az érzékeny részeket burkolja be alufóliával. A hangjelzést követően fordítsa meg a baromfit. Ez a program egész csirke és darabolt csirke felolvasztásához megfelelő.
Hal	20-50 perc	Az egész magasságban burkolja be alufóliával. A hangjelzést követően fordítsa meg a halat. Ez a program egész és darabolt hal felolvasztásához megfelelő.
Kenyér / sütemény	5-30 perc	Helyezze a kenyeret egy papírtörölközőre és a hangjelzést követően fordítsa meg. A süteményt kerámia tányérra tegye és a hangjelzést követően fordítsa meg (az ajtó nyitásakor a sütő működése leáll). Ez a program mindenfajta kenyér (egész és szeletelt is), péksütemény és bagett felolvasztására alkalmas. Ha a felolvasztandó mennyiség több darabból áll, akkor egyenletesen rendezze el őket kóralakban. Mindenféle sütemény és tészta felolvasztásához is választható ez a funkció, akkor is, ha azok gyümölcsösek, krémesek, vagy akár csokoládé bevonatúak.

Mikrózási tanácsok

- Mindig tartsa a mikró tiszán, lehetőleg kerülje el az ételek kifröccsenését és ne felejtkezzen el megtisztítani a forgótányért, valamint a sütő belsejét.
- Mikrózásnál részesítse előnyben a fedővel rendelkező kerek, vagy ovális edényeket.
- Ne használjon fém, vagy fémdiszítésű edényeket. Bizonyos műanyag edények az étel forróságától megolvadhatnak.
- Főzőskor takarja le az ételeket. Használjon erre a célra üvegfedőt, tányért, vagy zsírálló papírt.
- Tésztát, kenyeret és hasonlókat közvetlenül a kenyértartó kosárban is, vagy szalvétán is felolvaszthat.
- Ha a fagyasztott ételt a csomagolásában melegíti fel, akkor a csomagolást először ki kell nyitni. Ha a csomagolás fémet, vagy fémdekorációt is tartalmaz, akkor azt csak akkor nem kell eltávolítani, ha a gyártó kifejezetten erre a célra ajánlja. Távolítsa el a fém zárókapcsot is.
- Kisebb darab alumínium fólia használható a mikróban olyan részek burkolására, ahol a túlfőzés elkerülése a cél (pl. csirkeláb).
- A nagyobb, sovány darabokat a hőálló edény szélére tegye és ha lehet, próbálja a nagyobb darabokat kisebb méretűekre felvágni. Az edényt mindig a készülék közepére helyezze.
- Az étel egyenletesen fog elkészülni, ha időnként megkeveri, vagy megforgatja.
- Mindig rövidebb főzési időt állítson be, mint amennyit a receptkönyvek írnak, hogy a túlfőzést elkerülje. A nagyobb mennyiségek hosszabb főzési időt igényelnek.
- Zöldségek párolásánál ne használjon vizet, vagy ha kell, akkor csak kis mennyiséget.
- Kevesebb só és fűszert használjon, mint amennyit a hagyományos főzésnél szokott.
- Fűszerezzen később.
- A főzés befejezése után hagyja állni az ételt, hogy jobb eredményt kapjon.
- Mindig tűzforró legyen az étel, mielőtt tálalja.
- Mindig használjon edényfogót, vagy kesztyűt, amikor az edényt kiveszi a készülékből.
- **Méz felolvasztása** – Ha az üvegben lévő méz kikristályosodott, akkor vegye le az üveg tetejét, majd az üveget helyezze a mikróba 2 percre, közepes teljesítmény beállításával.
- **Csokoládé felolvasztása** – 100 g csokoládét darabolja fel, helyezze egy mély tábla és magas teljesítménnyel 1-2 percig olvassza, majd jól keverje meg.
- **Vaj puhítása, vagy felolvasztása** – Az olvasztást néhány másodpercig magas teljesítménnyel végezze. Ha csak meg akarja puhítani, akkor alacsonyabb teljesítményt állítson be.
- **Kenyer frissítése, melegítése** – Néhány másodpercig végezze, közepes teljesítmény beállításával.
- **Fokhagyma héjának a könnyű eltávolításához** – 3-4 gerezd fokhagymát 15 másodpercig melegítsen magas teljesítményen. Préselje össze az egyik végét, amíg a fokhagyma gerezd kipattan a héjából.
- **Gyümölcsle** – A citrusfélék több levet adnak, ha facsarás előtt 15 másodpercig magas teljesítménnyel melegítik.
- **Zabkása főzése** – A zabkása a szervírozó tányérban is elkészíthető és nem ragad le a lábos aljára. Kövesse a gyártó útmutatásait.

Tisztítás és ápolás

A sütőnek mindig tisztának kell lennie. Az ételmaradványok elnyelik a mikrohullámú energiát és eléghetnek. Ez csökkenti a sütő hatékonyságát és kellemetlen szagokat eredményezhet. Ne próbálja meg saját maga a sütő javítását, vagy beállítását. A meghibásodott készülék javítását, beleértve a csatlakozó vezeték cseréjét is, csak a jótállási jegyben megjelölt szerviz végezheti.

Ügyeljen arra, hogy bármilyen tisztítási munka előtt a mikrohullámú sütő le legyen választva az elektromos hálózatról!

Tartozékok tisztítása (forgótányér és támasz)

A sütőtérből történő eltávolításuk után mosogatószeres vízben tisztítsa meg a tartozékokat. A forgótányér támaszát óvatosan kell tisztítani.

VIGYÁZAT! A sütőtér és a forgótányér nagyon felforrósodhat, ezért a használat után ne érintse meg azonnal!

Belső tisztítás

A sütő oldalfalain, az ajtó tömítésén és az ajtó felületén visszamaradó szennyeződések elnyelik a mikrohullámú energiát, ezáltal csökkentik a sütő hatékonyságát, sőt károsíthatják a sütő belsejét is.

A szennyeződés eltávolításához használjon kevés folyékony mosószert, meleg vizet és puha ruhát.

SOHA NE HASZNÁLJON MARÓ TISZTÍTÓSZERT, KERESKEDELMI SÜTŐ TISZTÍTÓT, VAGY FÉMSZÁLAS TISZTÍTÓ PÁRNÁT A MIKROHULLÁMÚ SÜTŐ EGYETLEN RÉSZÉNEK A TISZTÍTÁSHOZ SEM.

A makacs szennyeződések eltávolításához 2-3 percig forraljon egy csésze vizet a mikróban.

SOHA NE HASZNÁLJON KÉST, VAGY BÁRMILYEN MÁS ESZKÖZT A SZENNYEZŐDÉS SÜTŐFELÜLETRŐL TÖRTÉNŐ ELTÁVOLÍTÁSÁHOZ.

A sütőben lévő kellemetlen szagok eltávolításához a következőt ajánljuk: tegyen egy csésze vízbe 2 evőkanál citromlevet és azt 5 percig forralja a mikróban.

A grill tisztítása

A sütő használata során a grill fűtőbetétre zsír és más szennyezőanyag spriccelhet rá. Várja meg, amíg a készülék belseje kihűl, majd a következő használatot megelőzően törölje le a fűtőbetétre fröccsent szennyeződések. A fűtőbetétre ráakadó szennyeződések a használat során kellemetlen szagokat és füstöt okozhatnak.

Külső tisztítás

A kezelőpanel tisztításakor nyissa ki az ajtót. Ezzel elkerülheti a véletlenszerű bekapcsolást. A külső felületeket enyhén mosogatószeres meleg vízzel tisztítsa meg egy puha ruha segítségével. A mosogatószeres ruhával való letörölés után tiszta vizes ruhával, majd száraz ruhával törölje át a felületeket.

Ablaktisztító, vagy hasonló konyhai tisztító-spray is használható az ajtó ablakához. Soha ne használjon maró, karcoló vegyszert, mert károsíthatja a felületet. A károsodás elkerülése érdekében fokozottan ügyelni kell arra, hogy a szellőző nyílásokba víz semmilyen körülmények között ne juthasson be.

ÜZEMZAVAROK - PÓTALKATRÉSZEK

Ha a készülék működésében hibát észlel, akkor ellenőrizze az alábbiakban leírtakat, mielőtt a szervizhez fordul.

Ha a sütő nem indul el:

- Ellenőrizze, hogy a készüléket csatlakoztatta-e az elektromos hálózatra.
- Ellenőrizze, hogy megfelelően benyomta-e a csatlakozó dugót a konnektorba.
- Ha a csatlakozó dugóban lévő biztosítékkal van probléma, cseréltesse ki egy újra.
- Ellenőrizze, hogy van-e áram a fali csatlakozó aljzatban, vagy nem oldott-e le a lakás főbiztosítóka.
- Ellenőrizze, hogy ugyanabban a több férőhelyes csatlakozó aljzatban nem üzemel-e más készülék, amely nagy teljesítményű.
- Ellenőrizze a lakás főbiztosítékát.

Ha a mikrohullám nem működik:

- Ellenőrizze a beállító gombokat, hogy helyes-e azok beállítása.
- Ellenőrizze, hogy a beállítást a használati útmutató leírása szerint végezte-e.
- Ellenőrizze, hogy megfelelően bezárta-e az ajtót. (ha ételmaradványok ragadnak az ajtó-sütőtér záródó felületére, akkor az is akadályozhatja a megfelelő záródást, ami a mikro működésképtelenségét eredményezheti.)

Ha a fenti ellenőrzések után sem megfelelő a készülék működése, akkor forduljon a jótállási jegyben kijelölt szervizhez.

Fontos! Ha hívja a szervizt, akkor a bejelentkezéskor az alábbi adatokat adja meg a szerviznek:

1. Az Ön nevét, címét, postai irányítószámát:
2. Az Ön telefonszámát:
3. A hiba pontos leírását:
4. A készülék modellszámát:
5. A készülék sorozatszámát:
6. A készülék vásárlásának dátumát:

Azért, hogy az azonosító adatok mindig kéznél legyenek, javasoljuk, hogy írja be azokat az alábbi sorokba:

Modellszám: **EmS 20402**

Sorozatszám:

Vásárlási dátum:

Ha a készülék még jótállási időn belül van, a fentiekben részletezett ellenőrzéseket el kell végezni, mielőtt hívja a szerviz szakemberét. Ha a szakember kihívására nem a készülék mechanikus, vagy elektromos hibája miatt kerül sor, akkor annak költsége a vásárlót terheli.

Pótalkatrészek

Pótalkatrész az Alkatrészellátástól szerezhető be.

Jótállás

A jótállási feltételeket és kötelezettségeket a készülékhez mellékelt jótállási jegy tartalmazza.

Vevőszolgálat: 1142 Budapest, Erzsébet királyné út 87.
Forgalmazó: Electrolux Lehel Kft. Háztartási Készülékek
1142 Budapest, Erzsébet királyné út 87.

Spis treści

Przed rozpoczęciem korzystania z kuchni mikrofalowej	4	Tabele	16
Dane techniczne	4	– Wskazówki dotyczące pieczenia na grillu.....	16
Wskazówki bezpieczeństwa	5	– Wskazówki dotyczące funkcji "Mikrofała + Grill".....	16
– Naczynia.....	5	– Wskazówki dotyczące rozmrażania ręcznego.....	17
– Wskazówki bezpieczeństwa podczas pieczenia na grillu.....	5	– Tabela programów automatycznego podgrzewania.....	18
– Sprawdzenie przydatności naczyń.....	6	– Tabela programów automatycznego rozmrażania.....	19
– Żywność.....	6	Praktyczne wskazówki	20
– Tabela naczyń.....	7	Konserwacja i czyszczenie	21
– Rozpakowanie.....	7	– Czyszczenie akcesoriów (podstawa obrotowa i talerz).....	21
Obsługa kuchni mikrofalowej	8	– Czyszczenie wnętrza kuchni.....	21
– Elementy.....	8	– Czyszczenie grilla.....	21
– Podstawa obrotowa/ talerz.....	8	– Czyszczenie elementów zewnętrznych.....	21
– Panel sterujący.....	9	Warunki gwarancji	22
– Ustawienie zegara.....	10	Serwis i części zamienne	22
– Blokada przed przypadkowym uruchomieniem kuchni przez dzieci.....	10		
– Wyłączenie kuchni.....	10		
– Wyłączenie alarmu.....	11		
– Szybki start.....	11		
– Tabela ustawień.....	11		
– Gotowanie mikrofalowe.....	12		
– Pieczenie na grillu.....	12		
– Gotowanie "Mikrofała + Grill".....	13		
– Automatyczne rozmrażanie.....	14		
– Automatyczne podgrzewanie.....	15		

Gratulujemy zakupu nowej kuchni mikrofalowej

Gratulujemy Państwu trafnego wyboru i dziękujemy za zakup produktu firmy Electrolux. Jesteśmy przekonani, że nowa kuchnia mikrofalowa będzie Państwu bardzo przydatna i ułatwi przygotowywanie potraw.

Przed rozpoczęciem korzystania z kuchni mikrofalowej

Prosimy o dokładne zapoznanie się z niniejszą instrukcją obsługi. W celu efektywnego wykorzystania Państwa nowej kuchni mikrofalowej w instrukcji obsługi zawarto wiele cennych wskazówek i porad.

Zalecamy dokładne przeczytanie niniejszej instrukcji obsługi przed rozpoczęciem używania kuchni. Instrukcję należy zachować, aby podczas użytkowania móc w każdej chwili z niej skorzystać.

W przypadku sprzedaży urządzenia prosimy o przekazanie instrukcji nowemu użytkownikowi.

Dane techniczne

Wymiary zewnętrzne	Waga 13.5 kg
Szerokość 484 mm	Pojemność 20 litrów
Głębokość 376 mm	
Wysokość 275 mm	Zasilanie elektryczne 230V, 50 Hz
Wymiary komory kuchni	Bezpiecznik 10A
Szerokość 323 mm	Pobór mocy 2300W
Głębokość 296 mm	
Wysokość 218 mm	Moc użyteczna 800W
	Grill 1000W

Wskazówki bezpieczeństwa

- Wbudowany przełącznik blokujący zabezpiecza kuchnię mikrofalową przed uruchomieniem przy otwartych drzwiach.
- Nie należy manipulować przy drzwiach ani włączać kuchni, kiedy drzwi są otwarte. Może to narazić obsługującego na oddziaływanie energii mikrofalowej.
- Nie należy dopuszczać, aby na powierzchniach uszczelniających drzwi pozostawały resztki produktów żywnościowych lub środków czyszczących (patrz rozdział „Czyszczenie i konserwacja”).
- W przypadku usterek nie używać kuchni do czasu usunięcia ich przez autoryzowany zakład serwisowy.
- Prosimy zwracać szczególną uwagę na prawidłowe zamykanie się drzwi oraz na ewentualne usterki, tj.: (1) drzwi nie mogą być zwichrowane, (2) zawiasy i zatrzaski nie mogą być pęknięte i powinny działać niezawodnie, (3) uszczelki oraz powierzchnie uszczelniające nie mogą być uszkodzone.
- W przypadku wystąpienia usterki (opisanej powyżej), bądź konieczności wymiany części należy skontaktować się z lokalnym autoryzowanym zakładem serwisowym. Wszelkie prace o charakterze naprawczym i regulacyjnym muszą być wykonywane wyłącznie przez personel autoryzowanych zakładów serwisowych.
- W żadnym przypadku nie wolno demontować zewnętrznej obudowy drzwi oraz panelu sterującego, gdyż może to spowodować zagrożenie porażenia prądem elektrycznym o wysokim napięciu.
- Kuchnię należy zainstalować i umieścić zgodnie ze wskazówkami zawartymi w instrukcji obsługi.
- Kuchnię należy użytkować zgodnie z przeznaczeniem - jak podano w niniejszej instrukcji. Nie należy w tym urządzeniu stosować chemikaliów korozyjnych. Ten typ kuchni służy wyłącznie do podgrzewania, gotowania i rozmrażania produktów żywnościowych. Nie jest ona przeznaczona do celów przemysłowych, czy laboratoryjnych, jak również nie może być używana w celach komercyjnych. Użytkowanie niezgodne z przeznaczeniem powoduje anulowanie gwarancji.
- Nie włączać pustej kuchni mikrofalowej. Jeżeli nie ma w niej produktów żywnościowych lub wody, które mogłyby pochłoniąć energię mikrofalową, może wystąpić uszkodzenie magnetronu.
- Kuchnia mikrofalowa może być obsługiwana wyłącznie przez osoby dorosłe.
- Kuchni nie należy przechowywać na zewnątrz pomieszczeń oraz w pobliżu wody.
- Nie suszyć w kuchni mokrych przedmiotów lub gazet, gdyż może dojść do ich zapalenia.
- Kuchnia nie służy do przechowywania produktów żywnościowych i innych przedmiotów. Nie należy pozostawiać w niej przedmiotów papierowych, sprzętu do gotowania lub produktów żywnościowych, gdy kuchnia nie jest używana.

Naczynia

Większość naczyń ze szkła, tworzywo szklano - ceramicznych i szkła żaroodpornego nadaje się do stosowania w kuchni mikrofalowej. Mimo, że energia mikrofalowa nie przegrzewa większości naczyń szklanych i ceramicznych, mogą one ulec nagrzaniu w wyniku przenoszenia się ciepła z produktu na pojemnik. Dlatego zalecamy używanie rękawic przy wyjmowaniu z kuchni naczyń.

Wskazówki bezpieczeństwa podczas pieczenia na grillu

1. Szyba w drzwiczkach kuchni może pęknąć, jeżeli dostaną się na nią krople wody podczas używania grilla.
2. Podczas wkładania i wyjmowania potraw należy używać rękawic ochronnych. Naczynia nagrzewają się w czasie pracy kuchni i może dojść do oparzenia. Podstawa obrotowa i ruszt także rozgrzewają się i należy zachować szczególną ostrożność przy ich dotykaniu.
3. Wewnętrznej i zewnętrznej strony szyby w drzwiczkach nie należy dotykać metalowymi elementami podczas wkładania i wyjmowania potraw z kuchni. Wnętrze kuchni oraz drzwiczki nagrzewają się w czasie pracy. Zachować szczególną ostrożność.
4. Podstawy obrotowej i naczyń nie wolno zanurzać w zimnej wodzie bezpośrednio po wyjęciu z kuchni mikrofalowej.
5. Na wierzchu kuchni nie należy przechowywać żadnych przedmiotów. Ulega on rozgrzaniu w czasie pracy, więc pozostawione przedmioty mogą ulec uszkodzeniu. Z kuchni może wydobywać się para, osiadając na drzwiach. Na krawędzi kuchni pod drzwiami mogą także pojawić się krople wody. Jest to normalne zjawisko fizyczne spowodowane oddawaniem ciepła przez żywność i nie wpływa ujemnie na funkcjonowanie urządzenia. Drzwi nie uszczelniają całkowicie kuchni mikrofalowej.

& Para wydostająca się poprzez drzwi kuchni (lub na nich osiadająca; także krople wody) jest zjawiskiem normalnym. Jest efektem podgrzewania żywności i nie wpływa na sprawność oraz bezpieczeństwo urządzenia. Drzwi nie uszczelniają całkowicie komory kuchni.

- Postawie obrotowej nie wolno obracać ręcznie z użyciem siły, gdyż może to spowodować jej uszkodzenie.
 - Kiedy używamy w kuchni mikrofalowej naczyń metalowych może wystąpić iskrzenie. Ciągłe iskrzenie może uszkodzić urządzenie. W takim przypadku należy przerwać program i sprawdzić naczynie, z którego korzystamy.
- Otwory wentylacyjne kuchni nie mogą być zastonięte (górne, boczne oraz dolne).

m Nie używać kuchni do celów komercyjnych. Kuchnia jest przeznaczona do użytku w warunkach gospodarstwa domowego.

Sprawdzenie przydatności naczyń

- Umieścić w kuchni mikrofalowej naczynie wraz ze szklanką wypełnioną do połowy wodą. Podgrzać przy ustawieniu na 800 W (100 %) przez jedną minutę. Jeżeli naczynie jest gorące nie należy stosować go w kuchni mikrofalowej. Jeżeli jest ono lekko ciepłe - może być używane do podgrzewania (ale nie do gotowania). Jeżeli naczynie utrzymało normalną temperaturę (otoczenia) oznacza to, że nadaje się do gotowania w kuchni mikrofalowej.
- Papierowe serwetki, papier woskowany, ręczniki papierowe, tacki, kubki, kartony, opakowania mrożonek i tektura są bardzo wygodne w użyciu. Zawsze należy jednak upewnić się, czy pojemnik wypełniony jest produktem żywnościowym, który będzie pochłaniał energię mikrofalową (i będzie można uniknąć przegrzania naczynia). Stosować się do wskazówek producenta żywności.
- Wiele naczyń z tworzyw sztucznych (kubki, talerze, opakowania mrożonek i inne) nadaje się do stosowania w kuchniach mikrofalowych. Jeżeli chcecie Państwo z nich korzystać radzimy zapoznać się z informacją producenta. Należy unikać stosowania opakowań z tworzyw sztucznych wraz z produktami zawierającymi duże ilości cukru lub tłuszczu. Produkty te osiągają w kuchni mikrofalowej wysoką temperaturę, co może spowodować topienie się niektórych gatunków tworzyw sztucznych.
- Sprzęt metalowy lub z elementami metalowymi nie powinien być stosowany w kuchni mikrofalowej, z wyjątkiem, jeżeli producent wyraźnie określi i zaleci możliwość używania w kuchniach mikrofalowych.
- Pojemniki z ograniczonymi możliwościami otwierania (np. butelki) nie powinny być używane do przyrządzania potraw w kuchniach mikrofalowych.
- Prosimy o szczególną uwagę przy zdejmowaniu pokrywek bądź przykrywek z naczyń, aby nie poparzyć się parą.

UWAGA : **Nie pozostawiać włączonej kuchni mikrofalowej bez nadzoru, kontrolować jej pracę podczas podgrzewania i gotowania z użyciem pojemników wykonanych ze sztucznych, papierowych bądź łatwopalnych materiałów.** Jeżeli zauważą Państwo dym prosimy nie otwierać drzwi, lecz natychmiast wyłączyć kuchnię, odłączyć od zasilania elektrycznego i odczekać, aż dym przestanie się wydobywać z wnętrza urządzenia.

- Nie podgrzewać w kuchni potraw w puszkach. Produkt należy wyjąć z puszki i umieścić w odpowiednim naczyniu.

Żywność

- Nie należy smażyć potraw na tłuszczu. Jego temperatura nie jest kontrolowana, co może doprowadzić do sytuacji stwarzającej zagrożenie.
- Prażona kukurydza może być przyrządzana tylko w specjalnych opakowaniach lub przystosowanych naczyniach (czynność ta wymaga nadzoru obsługującego).
- Produkty posiadające nieporowatą skórę bądź powłokę (takie jak: jabłka, ziemniaki, wątróbki drobiowe, żółtka jaj) wymagają wcześniejszego nakłucia zewnętrznej warstwy, aby zapobiec tworzeniu się pary lub ewentualnemu poparzeniu.

UWAGA: Podczas podgrzewania płynów (tj. zup, sosów, napojów) doprowadzenie ich do temperatury wrzenia może nastąpić bez pojawienia się charakterystycznych pęcherzyków. Aby tego uniknąć należy przyjąć poniższe wskazówki:

- uniknąć używania pojemników o prostych ściankach z wąskimi szyjkami;
- nie doprowadzać do nadmiernego przegrzewania;
- przed umieszczeniem płynu w kuchni należy go uprzednio zamieszać (czynność powtórzyć w połowie cyklu podgrzewania);
- po podgrzaniu naczynie z płynem pozostawić jeszcze przez chwilę w kuchni, ponownie zamieszać, a następnie wyjąć pojemnik przy zachowaniu szczególnej ostrożności.

Niektóre produkty, np. jaja oraz szczelnie zamknięte pojemniki, szklane słoiki mogą ulec eksplozji i dlatego nie powinny być poddawane działaniu energii mikrofalowej. Czasami jaja mogą eksplodować podczas gotowania. Zawsze należy przekłuwać żółtka, przykryć je pokrywką i po zakończeniu gotowania odczekać jeszcze minutę przed jej zdjęciem.

ZAPAMIĘTAJ:

- Postawy obrotowej nie wolno obracać ręcznie z użyciem siły, gdyż może to spowodować jej uszkodzenie.
- Kiedy używamy w kuchni mikrofalowej naczyń metalowych może wystąpić iskrzenie. Ciągłe iskrzenie może uszkodzić urządzenie. W takim przypadku należy przerwać program i sprawdzić naczynie, z którego korzystamy.
- Otworki wentylacyjne kuchni nie mogą być zastonięte (górną, boczne oraz dolne).

Nie używać kuchni do celów komercyjnych. Kuchnia jest przeznaczona do użytku w warunkach gospodarstwa domowego.

Zachowaj instrukcję obsługi.

Tabela naczyń

Do gotowania w kuchni mikrofalowej możecie Państwo stosować różnorodne naczynia. Dla Waszego bezpieczeństwa oraz dla zapobiegania zniszczeniu naczyń i kuchni należy wybrać odpowiednie pojemniki i materiały.

Poniższa lista pozwoli Państwu zapoznać się z ogólnymi zasadami doboru naczyń do stosowania w kuchni mikrofalowej.

Materiał	Rodzaj naczynia	Tryb pracy		
		Gotowanie mikrofalowe	Grill	Mikrofałe & Grill
Ceramika i szkło	Naczynia ze szkła żaroodpornego	TAK*1	TAK	TAK *1
	Szkło z metalowymi dekoracjami	NIE	NIE	NIE
	Szkło ołowiane	NIE	NIE	NIE
Porcelana	Bez dekoracji metalowych	TAK	TAK	NIE
Wyroby garncarskie*2		TAK	TAK	TAK
Tworzywa sztuczne	Wyroby z tworzyw odpornych na oddziaływanie mikrofał; opakowania z tworzyw sztucznych	TAK	NIE	NIE
	Plastikowe opakowania	TAK		
Naczynia metalowe	Metalowe rondle do pieczenia	NIE	TAK	NIE
	Folia aluminiowa*3	TAK	TAK	TAK
Naczynia papierowe	Kubki, tacki, ręczniki	TAK	NIE	NIE
	Papier woskowany	TAK	NIE	NIE
Drewno		NIE	NIE	NIE
Akcesoria	Ruszt grilla	NIE	TAK	TAK
	Talerz obrotowy	TAK	TAK	TAK
	Podstawa talerza obrotowego	TAK	TAK	TAK

TAK: można używać

NIE: nie wolno używać

*1 tylko wtedy, gdy nie ma elementów metalowych.

*2 tylko wtedy, gdy nie jest powleczone substancją zawierającą metal.

*3 UWAGA: folii aluminiowej używać tylko do przykrywania (np. kości udek kurczaka, skrzydełek); folia może iskrzyć!

Rozpakowanie

Podczas rozpakowywania kuchni należy sprawdzić, czy nie jest ona uszkodzona. Uszkodzenia lub braki w wyposażeniu należy natychmiast zgłosić w jednostce handlowej, gdzie dokonaliście Państwo zakupu. Kuchnia, jej wyposażenie lub akcesoria mogą być opakowane w folię zabezpieczającą. Jeśli tak, należy usunąć ją przed pierwszym użyciem kuchni mikrofalowej. Nie należy pozostawiać elementów opakowania w miejscach dostępnych dla dzieci. Materiał, z którego wykonane są elementy opakowania może być zagrożeniem dla dzieci.

Obsługa kuchni mikrofalowej

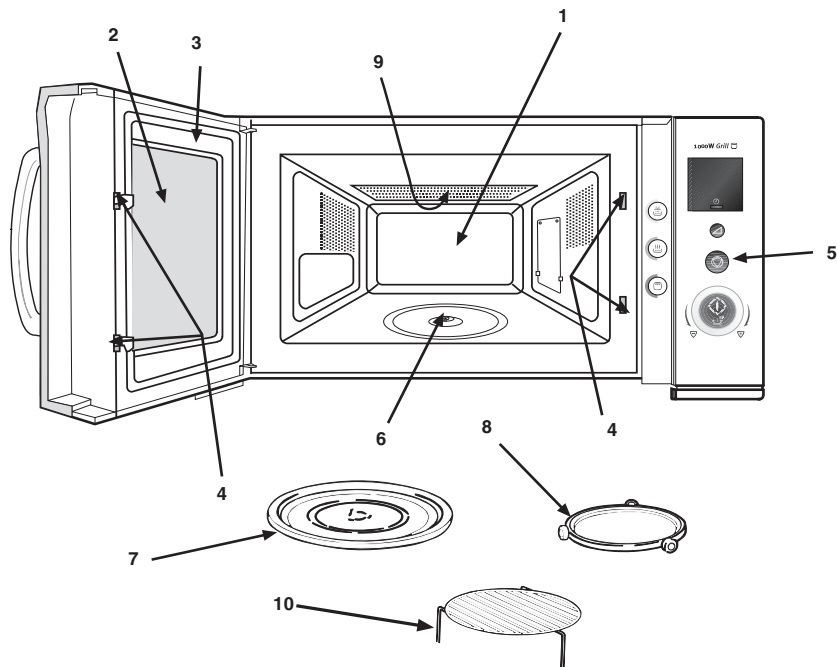

Elementy

1. Komora kuchni mikrofalowej. Wyczyścić i wytrzeć po każdym użyciu.
2. Okno, przez które można sprawdzać stan przygotowania potrawy.
3. Drzwi. Należy je dokładnie zamykać.
4. Zaczepy zatrzaskowe i blokada drzwi.
5. Panel sterujący.
6. Zaczep dla talerza obrotowego
7. Talerz obrotowy wykonany ze specjalnego szkła żaroodpornego. Na talerz należy postawić odpowiednie naczynie z potrawą. Nie używać kuchni bez talerza obrotowego.
8. Podstawa obrotowa talerza; umieszczana w dolnej części kuchni pod talerzem.
9. Grill.
10. Ruszt grilla.

Podstawa obrotowa / talerz

1. Podstawę obrotową umieścić w dolnej części kuchni.
 2. Talerz obrotowy położyć na podstawie, w sposób pokazany na rysunku. Należy upewnić się, że talerz został odpowiednio zamocowany w wypustce. **Nie wolno kłaść talerza w położeniu odwrotnym.**
- Zarówno talerz, jak i jego podstawa muszą znajdować się w kuchni podczas jej pracy.
 - Produkty oraz pojemniki umieszczamy zawsze na talerzu obrotowym.

Talerz obraca się w prawą i w lewą stronę; jest to zjawisko normalne. Nie obracać talerza ręcznie, gdyż można uszkodzić mechanizm obrotowy.

Talerz obrotowy

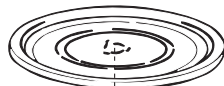

Podstawa obrotowa

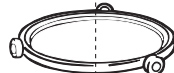

Zaczep dla talerza



Panel sterujący

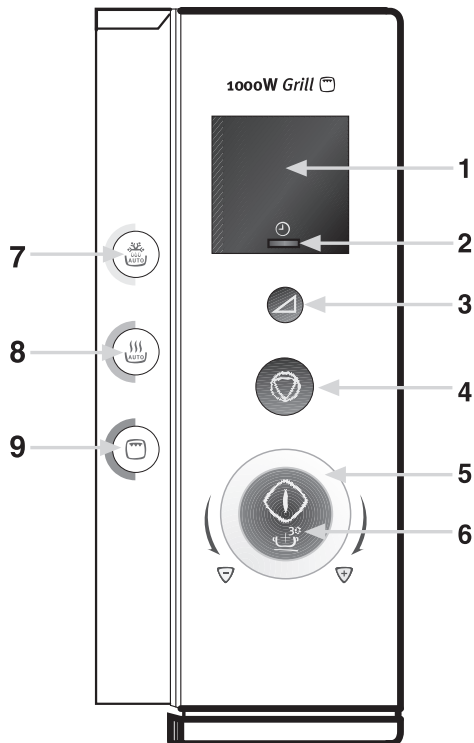

1. **Okno wyświetlacza**
Wskazuje czas gotowania, ustawiony poziom mocy oraz aktualną godzinę.
2. **Zegar**
Ustawianie aktualnej godziny.
3. **Moc**
Ustawianie mocy mikrofal.
4. **Stop/Clear**
Zatrzymanie lub przerwanie pracy kuchni.
5. **Pokrętko sterowania**
Ustawianie czasu gotowania.
6. **Szybki Start**
Włączanie mikrofalówki
7. **Automatyczne rozmrażanie**
Ustawianie trybu rozmrażania.
8. **Automatyczne podgrzewanie**
Ustawianie trybu podgrzewania.
9. **Grill**
Ustawienie trybu pieczenia na grillu lub opcji "Mikrofałe + Grill".

Ustawienie zegara

Po podłączeniu kuchni do zasilania (po raz pierwszy lub w przypadku przerwy w dostawie energii) okno wyświetlacza pulsuje i wskazuje "----".

Przykład: Ustawienie godziny 4.30

1. Wcisnąć przycisk zegara.
2. Pokrętle sterowania ustawić "4:00".
3. Wcisnąć przycisk zegara.
4. Pokrętle sterowania ustawić godzinę "4:30".
5. Wcisnąć przycisk zegara (aktualna godzina została wprowadzona do pamięci kuchni)/

UWAGA : **Aktualną godzinę można przywołać na wyświetlaczu (w czasie pracy kuchni) poprzez wciśnięcie przycisku zegara (wskazanie pojawi się przez 2 sekundy).**

Blokada przed przypadkowym uruchomieniem kuchni przez dzieci

Kuchnia posiada funkcję blokady, która uniemożliwia przypadkowe włączenie np. przez dzieci. Po włączeniu blokady nie można włączyć żadnej funkcji kuchni (do czasu skasowania blokady).

Włączenie blokady:

1. Jednocześnie wcisnąć przycisk '**Stop/Clear**' i przycisk '**Zegar**'.
Na wyświetlaczu pojawi się wskazanie '**L**'.

Aby skasować blokadę należy jednocześnie wcisnąć przycisk '**Stop/Clear**' i '**Zegar**'.

Wyłączenie kuchni

Są dwa sposoby zatrzymania kuchni w czasie jej pracy.

1. Wcisnąć przycisk "Stop/Clear".
 - Pracę kuchni można wznowić wciskając ponownie przycisk Start.
 - Ponowne wciśnięcie przycisku "Stop/Clear" skasuje aktualny program.
2. Otworzyć drzwi.
 - Można wznowić pracę kuchni zamykając drzwi i wciskając przycisk Start.
 - Ponowne wciśnięcie przycisku Stop/Clear spowoduje skasowanie aktualnego programu.

Wyłączenie alarmu

Można wyłączyć alarm akustyczny, który rozlega się po wciśnięciu przycisku i pod koniec programu.

Ustawienie:

1. Jednocześnie wcisnąć przycisk ' **Stop/Clear** ' i ' **Start** '. Na wyświetlaczu pojawi się wskazanie ' **OFF** ' (wyłączony).
Aby skasować, wcisnąć jednocześnie przycisk ' **Stop/Clear** ' i ' **Start** '.

Szybki start

Wciśnięcie przycisku ' **Start** ' pozwala na włączenie pełnej mocy mikrofalowej (900W) na 30 sekund.

Każde następne wciśnięcie przycisku ' **Start** ' wydłuży czas gotowania o 30 sekund.

Tabela ustawień

Poziom mocy	Proponowane użycie
100W	Utrzymywanie w ciepłe
180W	Rozmrażanie
300W	Gotowanie i podgrzewanie delikatnych potraw, zapiekanek
	Pieczenie ciast z serem
450W	Szybsze rozmrażanie i podgrzewanie produktów
	Pieczenie ciast; przyrządzanie budyniu
600W	Podgrzewanie zapiekanek.
	Odgrzewanie gotowych dań.
	Pieczenie mięsa i drobiu.
800W	Gotowanie lub podgrzewanie płynów.
	Gotowanie warzyw.

Gotowanie mikrofalowe

1. Otworzyć drzwi, na talerzu obrotowym położyć potrawę w naczyniu. Zamknąć drzwi. Aby wyłączyć kuchnię w czasie pracy należy wcisnąć przycisk "Stop/Clear".
2. Wcisnąc przycisk mocy wybrać odpowiedni poziom nagrzewania. **Uwaga: Po zakończeniu gotowania wcisnąć przycisk "Stop/Clear" dwukrotnie, upewniając się, że skasowano poprzednie ustawienia.**
3. Pokrętleń ustawić czas gotowania.
4. Wcisnąc przycisk Start (**Rozpocznie się gotowanie**).

Przykład: Gotowanie - 450W przez 15 minut

1. Wcisnąc przycisk mocy 3 razy (wskazanie ' 450 ' powinno pojawić się w oknie wyświetlacza).
2. Pokrętleń sterowania ustawić czas (wskazanie ' 15:00 ' powinno pojawić się w oknie wyświetlacza).
3. Wcisnąc przycisk "Start". Rozpocznie się gotowanie.

Pieczenie na grillu

1. Zamknąć drzwi, produkt ułożyć na ruszcie. Zamknąć drzwi.
2. Wcisnąc jeden raz przycisk Grill. **Uwaga: Po zakończeniu pieczenia wcisnąć przycisk "Stop/Clear" dwukrotnie, upewniając się, że skasowano poprzednie ustawienia.**
3. Obracając pokrętkę sterowania ustawić czas pieczenia.
4. Wcisnąc przycisk Start (**Rozpocznie się pieczenie**).
Aby wyłączyć kuchnię w czasie pracy, należy wcisnąć przycisk Stop/Clear.

Przykład: Pieczenie na grillu przez 15 minut

1. Wcisnąc jeden raz przycisk Grill.
2. Obracając pokrętkę sterowania ustawić czas. (Na wyświetlaczu powinno pojawić się wskazanie ' 15:00 ').
3. Wcisnąc przycisk Start. Rozpocznie się pieczenie.

**Przed pieczeniem na grillu należy ogrzać wstępnie komorę kuchni.
Włączyć grill na 3-4 minuty, tak jak opisano powyżej.**

Gotowanie “Mikrofałe + Grill”

Funkcja posiada trzy programy przygotowania potraw.

1. Otworzyć drzwi, ułożyć produkt na ruszcie grilla.
2. Wcisnąc przycisk Grill wybrać odpowiedni program.
3. Obracając pokrętkę sterowania ustawić czas gotowania.
4. Zamknąć drzwi i wcisnąć przycisk Start (**Rozpocznie się gotowanie**).

Aby wyłączyć kuchnię w czasie pracy, należy wcisnąć przycisk Stop/Clear.

Uwaga: Po zakończeniu gotowania wcisnąć przycisk “Stop/Clear” dwukrotnie, upewniając się, że skasowano poprzednie ustawienia.

Przykład: Gotowanie z mocą mikrofała 450W i grillowanie przez 15 minut

1. Otworzyć drzwi.
 2. Wcisnąć trzy razy przycisk Grill.
 3. Obracając pokrętkę sterowania ustawić czas. (na wyświetlaczu powinno pojawić się wskazanie ' 15:00 ').
 4. Zamknąć drzwi i wcisnąć przycisk Start. Kuchnia rozpocznie pracę.
-

Wstępne nagrzewanie kuchni przy tej funkcji nie jest konieczne.

Automatyczny program	Wcisnąć przycisk	Moc grilla	Moc mikrofała
Combi 1	2 razy	Pełna	600 W
Combi 2	3 razy	Pełna	450 W
Combi 3	4 razy	pełna	300 W

Automatyczne rozmrażanie

Można rozmrażać ręcznie, ustawiając moc na poziomie 180W. Aby przyspieszyć rozmrożenie produktu ważącego więcej niż 450g, można włączyć moc kuchni na 900W (100%) na 1 - 3 minuty, a później zmniejszyć do poziomu (180W) aż do całkowitego rozmrożenia.

1. Otworzyć drzwi, na talerzu obrotowym położyć potrawę w naczyniu. Zamknąć drzwi.
2. Wcisnąć przycisk 'Automatyczne rozmrażanie' i ustawić program.
3. Obracając pokrętkę sterowania ustawić wagę produktu.
4. Zamknąć drzwi.

5. Wcisnąć przycisk Start (rozpocznie się rozmrażanie).

UWAGA : szczegóły znajdują się w poniższej tabeli.

Aby wyłączyć kuchnię w trakcie programu, należy wcisnąć przycisk Stop/Clear.

UWAGA : Po zakończeniu pracy wcisnąć dwukrotnie przycisk Stop/Clear, aby upewnić się, że ustawienia zostaną skasowane.

UWAGA : W trakcie programów automatycznego rozmrażania kuchnia automatycznie wybiera poziom mocy mikrofal i czas trwania funkcji.

Wybór programów automatycznego rozmrażania:-

Automatyczny program	Wcisnąć przycisk	Waga
Mięso	Raz	200 - 2000g
Drób	Dwa razy	200 - 2000g
Ryb	Trzy razy	200 - 2000g
Chleb / Ciasto	Cztery razy	125 - 1000g

Przykład: automatyczne rozmrażanie ryby o wadze 500g.

1. Otworzyć drzwi.
2. Wcisnąć trzykrotnie przycisk Automatycznego rozmrażania.
3. Obracać pokrętkę sterowania, aż na wyświetlaczu pojawi się wskazanie wagi produktu 500.
4. Zamknąć drzwi i wcisnąć przycisk Start. Rozpocznie się rozmrażanie.

Dalsze wskazówki znajdują się w tabeli programów automatycznego rozmrażania.

Automatyczne rozmrażanie

- 1 Otworzyć drzwi, na talerzu obrotowym położyć potrawę w naczyniu.
- 2 Wcisnąć przycisk ' Automatyczne rozmrażanie ' i ustawić program.
- 3 Obracając pokrętko sterowania ustawić wagę produktu.
- 4 Zamknąć drzwi.
- 5 Wcisnąć przycisk Start (Rozpocznie się rozmrażanie).

UWAGA : szczegóły znajdują się w poniższej tabeli.
Aby wyłączyć kuchnię w trakcie programu, należy wcisnąć przycisk Stop/Clear.

UWAGA : Po zakończeniu pracy wcisnąć dwukrotnie przycisk Stop/Clear, aby upewnić się, że ustawienia zostaną skasowane.

UWAGA : W trakcie programów automatycznego rozmrażania kuchnia automatycznie wybiera poziom mocy mikrofal i czas trwania funkcji. Kuchnia zatrzyma się i / lub rozlegnie się alarm w trakcie rozmrażania, sygnalizujący konieczność obrócenia lub zamieszania potrawy. Wcisnąć przycisk Start, aby kontynuować rozmrażanie.

Wybór programów automatycznego rozmrażania:

Automatyczny program	Wcisnąć przycisk	Waga	Uwagi
Mięso	Raz	200 - 2000g	W czasie rozmrażania kuchnia zatrzyma się. Należy wtedy obrócić lub zamieszać potrawę. Wcisnąć przycisk Start, aby kontynuować rozmrażanie.
Drób	Dwa razy	200 - 2000g	W czasie rozmrażania kuchnia zatrzyma się. Należy wtedy obrócić lub zamieszać potrawę. Wcisnąć przycisk Start, aby kontynuować rozmrażanie.
Ryby	Trzy razy	200 - 2000g	W czasie rozmrażania kuchnia zatrzyma się. Należy wtedy obrócić lub zamieszać potrawę. Wcisnąć przycisk Start, aby kontynuować rozmrażanie.
Chleb / Ciasto	Cztery razy	125 - 1000g	
		Dla 125g	Obrócić po 10 sygnałach w ciągu 30 sekund
		Dla 250g	Obrócić po 10 sygnałach w ciągu 60 sekund
		Dla 375g	Obrócić po 10 sygnałach w ciągu 90 sekund.
		Dla 500g	Obrócić po 10 sygnałach w ciągu 120 sekund
		Dla 625g	Obrócić po 10 sygnałach w ciągu 150 sekund
		Dla 750g	Obrócić po 10 sygnałach w ciągu 180 sekund
		Dla 875g	Obrócić po 10 sygnałach w ciągu 210 sekund
		Dla 1000g	Obrócić po 10 sygnałach w ciągu 240 sekund

Uwaga : W trakcie rozmrażania chleba/ciasta, kuchnia zatrzyma się po 10 sygnałach, jeżeli drzwi zostaną otwarte. Obrócić lub zamieszać produkt, zamknąć drzwi i wcisnąć przycisk Start, aby kontynuować rozmrażanie.

Przykład: Aby automatycznie rozmrozić 500 g ryby:

- 1 Otworzyć drzwi.
- 2 Trzykrotnie wcisnąć przycisk Auto Rozmrażanie.
- 3 Obracać pokrętko sterowania, aż na wyświetlaczu pojawi się wskazanie wagi produktu 500.
- 4 Zamknąć drzwi i wcisnąć przycisk Start. Rozpocznie się rozmrażanie.

Dalsze wskazówki znajdują się w tabeli programów automatycznego rozmrażania.

Produkty można rozmrażać używając programów automatycznych lub ręcznie – wybierając moc mikrofal na poziomie 180W. Aby przyspieszyć rozmrażanie gęstych produktów o wadze przekraczającej 450g (1lb), można ustawić poziom 900W (100%) na 1 - 3 minuty, a następnie zmniejszyć do poziomu 180W (do zakończenia rozmrażania).

Tabele

Wskazówki dotyczące pieczenia na grillu

Produkty przeznaczone do pieczenia na grillu należy ułożyć na wysokim ruszcie (pod ruszt podstawić nie metalowe naczynie, w którym będą zbierały się soki z mięsa oraz tłuszcz). W połowie czasu pieczenia należy obrócić produkty na drugą stronę.

Produkt	Ilość (waga)	Czas pieczenia	Uwagi
Tost	2 kromki	4-5 min.	
Tost z serem	4 kromki	6-7 min.	4-5 min. same tosty; 2 minuty z serem

Wskazówki dotyczące funkcji "Mikrofale + Grill"

Używać niskiego rusztu w przypadku pieczenia wieprzowiny i wołowiny, delikatne kawałki przykryć folią. Na talerzu obrotowym, pod rusztem, postawić nie metalowe naczynie do zbierania tłuszczu i soków. Jeżeli to konieczne, obrócić produkty w czasie pieczenia.

Produkt	Ilość (waga)	Położenie pokręta	Czas przygotowania	Uwagi
Bekon	4 (100 g)	Combi 3	7- 9 min	
Wołowina	900 g	Mikrofale 600 W Combi 2	25 min	Posmarować tłuszczem. Przyprawić solą i pieprzem. Po pieczeniu odczekać 15- 20 minut.
Wieprzowina	900 g		5 - 6 min	
Kotlety wieprzowe	2 - 3(450 g)	Combi 2	20 - 25 min	Posmarować tłuszczem. Przyprawić solą, pieprzem i papryką.
Kurczak: Połowa	450 g	Combi 1	15 - 20 min	Posmarować tłuszczem. Przyprawić solą, pieprzem i papryką.
Udka	800 g	Combi 1	25 - 30 min	
Mrożone hamburgery	4 (200 g)	Combi 2	12 - 15 min	
Kielbaski	450 g	Combi 1	10 - 15 min	
Kotlety rybne	2 (350 g)	Combi 3	22 – 24 min	Posmarować tłuszczem. Przyprawić solą i pieprzem.
Mrożone ziemniaki	2 (150 g)	Combi 2	16 – 18 min.	

Wskazówki dotyczące rozmrażania ręcznego

Niektóre produkty (pieczywo i owoce) można rozmrażać przy ręcznym ustawieniu mocy (180W).

PRODUKT	PRZYGOTOWANIE	Czas rozmrażania	CZAS „ODCZEKANIA”
Pieczywo			
Mały bochenek	Położyć na papierze kuchennym lub naczyniu do mikrofalówki; obrócić w połowie czasu odmrażania.	8–10 min.	10–15 min.
Duży bochenek (krojony)	Położyć na papierze kuchennym lub naczyniu do mikrofalówki; obrócić w połowie czasu odmrażania.	10–13 min.	10 min
2 kromki	Położyć na papierze kuchennym.	45–60 sek.	5 min.
1 bułka	Położyć na papierze kuchennym.	45–60 sek.	5 min.
2 bułki	Położyć na papierze kuchennym.	1–1½ min.	5 min.
Ciasta i wyroby cukiernicze			
Sernik (450 g)	Zdjąć opakowanie, ułożyć na talerzu.	9–11 min.	15–30 min.
Ciasto (upieczone) (450 g)	Zdjąć opakowanie, ułożyć na talerzu.	7– 9 min.	15–30 min.
Placek (450 g)	Zdjąć opakowanie, ułożyć na talerzu.	7– 9 min.	15–30 min.
Masło			
250 g (1 kostka)			
Owoce			
Drobne owoce (225 g)			
Drobne owoce (450 g)	Ułożyć jedną warstwę na płytkim talerzu	7– 8 min.	5–10 min.
Dania gotowe			
400 g			
	Przykryć talerzem lub specjalną folią do mikrofalówek; aby podgrzać – włączyć mikrofałe na 100% (800W) na 3-4 minuty	7– 8 min	5–10 min.
Warzywa			
	Nie ma konieczności odmrażania warzyw przed gotowaniem. Wszystkie warzywa można ugotować przy ustawieniu 100% (800W)		

Wskazówki dotyczące rozmrażania

- Należy wybrać krótszy czas rozmrażania produktu, jeżeli mają Państwo wątpliwości. Produkt będzie rozmrażany podczas fazy „odczekania”.
- Oddzielić kawałki produktów.
- Duże kawałki, np. mięsa, obrócić w połowie czasu rozmrażania.
- Przed rozmrażaniem rozpakować lub wyjąć produkty z pojemników.
- Produkty ułożyć w większym pojemniku, aby ułatwić mieszanie w trakcie rozmrażania.
- Drób ułożyć częścią piersiową do dołu i obrócić w połowie czasu rozmrażania (lub pauzy). Należy pamiętać, aby delikatne części (np. skrzydełka) osłonić folią.

Po zakończeniu cyklu istotny jest czas „odczekania”, szczególnie w przypadku dużych kawałków i produktów, których nie można mieszać, aby upewnić się, że ich wnętrze jest całkowicie rozmrożone i gotowe do dalszego przyrządzania.

Tabela programów automatycznego podgrzewania

Program automatyczny	Wcisnąć przycisk	Czas "oczekania"	Wskazówki
Schlodzone dania gotowe	Raz	3 minuty	Danie położyć na ceramicznym talerzu i przykryć folią spożywczą (nadającą się do użytku w kuchniach mikrofalowych) Odpowiedni program dla posiłków składających się z 3 składników (mięso z sosem, warzywa i ziemniaki, ryż lub makaron).
Świeże warzywa	Dwa razy	3 minuty	Warzywa umyć, oczyścić i pokroić w kawałki o jednakowym rozmiarze. Zważyć warzywa i włożyć je do szklanego pojemnika z pokrywką. Dodać 45 ml wody (3 łyżki stołowe) podczas gotowania warzyw o wadze 200-450 g, dodać 60 ml wody (4 łyżki stołowe) przy 500- 650 g i dodać 75 ml wody (5 łyżek stołowych) dla 700- 750 g. Wymieszać po gotowaniu. (Jeżeli warzyw jest więcej, należy zamieszać także w trakcie gotowania).
Kawałki kurczaka	Trzy razy	3 minuty	Posmarować kawałki kurczaka oliwą i przyprawić pieprzem, solą i papryką. Ułożyć je na ruszcie (stroną ze skórą do dołu). Obrócić na drugą stronę jeśli rozlegnie się alarm.
Mrożone bułki	Cztery razy	2 minuty	Mrożone bułki ułożyć w okręgu na ruszcie (wierzchem do dołu). Obrócić na drugą stronę jeśli rozlegnie się alarm .

Tabela programów automatycznego rozmrażania

Produkt	Czas "odczekania"	Wskazówki
Mięso	20 - 60 minut	Krawędzie przykryć folią aluminiową. Obrócić na drugą stronę, jeśli rozlegnie się alarm. Odpowiedni program dla wołowiny, wieprzowiny, baraniny, steków, kotletów i mięsa mielonego.
Drób	20 - 60 minut	Nóżki i skrzydełka okryć folią aluminiową. Obrócić na drugą stronę, jeśli rozlegnie się alarm. Odpowiedni program dla całego kurczaka oraz porcji.
Ryby	20 - 50 minut	Końcówki zawinać w folię aluminiową. Obrócić na drugą stronę, jeśli rozlegnie się alarm. Odpowiedni program dla całych ryb oraz filetów.
Chleb / Ciasto	5 - 30 minut	Pieczyno położyć na papierze kuchennym i odwrócić, jeśli rozlegnie się alarm. Ciasto położyć na ceramicznym talerzu i obrócić, jeśli rozlegnie się alarm. (kuchnia będzie włączona do czasu otwarcia drzwi). Odpowiedni program do rozmrażania chleba (bochenków lub kromek), bułek i bagietek. Bułki ułożyć w okrąg na talerzu. Odpowiedni program dla ciast, herbatników, ciast z serem itp. Nie nadaje się do odmrażania owoców, ciast z kremem i ciast z czekoladową polewą.

Praktyczne wskazówki

- Kuchnię należy utrzymywać w czystości – wycierać po każdym użyciu (także podstawę obrotową i wewnętrzną stronę drzwi).
- Do gotowania mikrofalowego używać okrągłych lub owalnych naczyń z pokrywkami.
- Nie używać naczyń metalowych lub z metalowymi elementami. Niektóre rodzaje naczyń lub opakowań plastikowych mogą się stopić podczas gotowania w kuchni mikrofalowej.
- Produkty należy przykryć podczas gotowania. Użyć szklanej pokrywy lub talerza.
- Chleb można rozmrażać na papierowym ręczniku.
- Jeżeli mrożonki są podgrzewane w swoich oryginalnych opakowaniach, należy je otworzyć. Opakowania z elementami metalowymi mogą być umieszczane w kuchni mikrofalowej tylko wtedy, gdy ich producent żywności to zalecił. Zdjąć metalowe klipsy.
- Delikatne kawałki np. skrzydełka lub nóżki kurczaka należy okryć kawałkami folii aluminiowej, aby uniknąć przegrzania lub spalania.
- Produkty posiadające nieporowatą skórę bądź powłokę (takie jak: jabłka, ziemniaki, wątróbki drobiowe, żółtka jaj, kielbaski) wymagają wcześniejszego nakłucia zewnętrznej warstwy, aby zapobiec tworzeniu się pary lub ewentualnemu poparzeniu.
- Nie gotować jaj, gdyż mogą eksplodować!
- Większe kawałki żywności umieszczać po wewnętrznej stronie naczynia. Starać się gotować żywność porcjowaną w mniejsze kawałki. Żywność układać na środku talerza obrotowego.
- Żywność będzie ugotowana równomiernie, jeżeli będzie obracana lub mieszana podczas gotowania.
- Należy nieco skracać czas przygotowania potrawy wskazany przez producenta, aby uniknąć rozgotowania. Im większe kawałki żywności, tym dłuższy czas jest czas ich gotowania.
- Do gotowania warzyw należy dodawać jak najmniejsze ilości wody (lub gotować bez wody).
- Używać mniej soli i innych przypraw, niż w przypadku gotowania tradycyjnego.
- Żywność przyprawiać po wyjęciu z kuchni mikrofalowej.
- Po zakończeniu gotowania należy zachować „czas oczekania”, aby potrawy były równomiernie ugotowane.
- Po wyjęciu z kuchni potrawy sprawdzić, czy jest już wystarczająco gorąca (ugotowana równomiernie).

Przy wyjmowaniu naczyń i potraw z kuchni należy zawsze używać rękawic ochronnych.

• Miód

Jeżeli miód w słoiku uległ krystalizacji należy zdjąć pokrywkę i włożyć słoik do kuchni, podgrzewać falami mikrofalowymi przy średnim ustawieniu przez 2 minuty.

• Topienie czekolady

Porady

Podzielić tabliczkę 100 g na kostki, włożyć do miski i podgrzewać na najwyższej mocy przez 1-2 minuty, mieszać.

• Topienie lub zmiękczenie masła

Stopienie masła na najwyższym poziomie mocy; zmiękczenie – przy najniższym poziomie mocy.

• Odświeżanie lub podgrzewanie pieczywa

Średni poziom mocy przez kilka sekund.

• Obieranie czosnku

3 lub 4 ząbki czosnku ogrzewać na najwyższym poziomie mocy przez 15 sekund.

• Sok owocowy

Owoce będą bardziej soczyste po podgrzaniu na najwyższym poziomie mocy przez 15 sekund, przed wyciśnięciem.

Konserwacja i czyszczenie

Kuchnia mikrofalowa musi być utrzymywana w czystości. Nieusunięte resztki produktów niepotrzebnie pochłaniają energię mikrofalową oraz ulegają przypaleniu.

To przyczynia się do zmniejszenia wydajności urządzenia oraz powstawania nieprzyjemnych zapachów.

Żadne czynności naprawcze czy regulacyjne nie powinny być dokonywane we własnym zakresie. Naprawy mogą być przeprowadzane wyłącznie przez techników autoryzowanych zakładów serwisowych.

Przed przystąpieniem do czyszczenia należy upewnić się, czy kuchnia jest wyłączona i/lub odłączona od zasilania.

Czyszczenie akcesoriów (talerz i podstawa)

Czyścić delikatnymi środkami po wyjęciu z kuchni; należy ostrożnie obchodzić się z podstawą talerza obrotowego.

UWAGA: Wnętrze kuchni oraz talerz są bardzo gorące, więc nie należy ich dotykać bezpośrednio po zakończeniu cyklu gotowania.

Czyszczenie wnętrza kuchni

Kuchnię należy utrzymywać w czystości. Natychmiast usuwać pozostałości produktów żywnościowych ze ścianek, uszczelkę, powierzchnię uszczelniającą, gdyż powodują one nadmierną absorpcję energii mikrofalowej, przyczyniając się do zmniejszenia jej efektywności, a nawet powstania poważnej usterki.

Do czyszczenia stosować delikatne detergenty płynne, ciepłą wodę oraz miękkie i czyste ściereczki.

NIE NALEŻY UŻYWAĆ ŚRODKÓW ŚCIERNYCH, PRZEMYSŁOWYCH, STALOWYCH ZMYWAKÓW DO ŻADNEGO Z ELEMENTÓW KUCHNI MIKROFALOWEJ.

W celu usunięcia mocnych zabrudzeń można gotować w kuchni szklankę wody przez 2 - 3 minuty.

DO USUWANIA ZANIECZYSZCZEŃ NIE UŻYWAĆ NOŻY I INNYCH OSTRYCH NARZĘDZI.

W celu usunięcia nieprzyjemnego zapachu należy gotować w kuchni szklankę wody z 2 łyżkami soku z cytryny przez 5 minut.

Konserwacja i czyszczenie (grill)

Grzałka grilla może zostać zanieczyszczona przyskającym tłuszczem. Oczekać, aż kuchnia będzie chłodna i wytrzeć zabrudzenia przed następnym włączeniem kuchni. Pozostawione resztki tłuszczu mogą powodować dymienie i powstawanie nieprzyjemnych zapachów.

Silnik podstawy obrotowej jest uszczelniony. Mimo to nie należy dopuścić do dostania się wody pod zaczep podstawy w czasie czyszczenia.

W celu łatwiejszego czyszczenia wnętrza kuchni, górną grzałkę można opuścić, delikatnie pociągając do dołu. Upewnić się, że grzałka nie jest rozrzana.

Czyszczenie elementów zewnętrznych

Podczas czyszczenia elementów panelu sterującego należy otworzyć drzwi, co zapobiegnie przypadkowemu włączeniu kuchni. Elementy zewnętrzne należy czyścić łagodnymi środkami (także uniwersalnymi środkami w sprayu), ciepłą wodą i osuszać miękką szmatką.

Nie wolno stosować środków ściernych, szorstkich zmywaków do naczyń, czy też szorstkich środków chemicznych. Podczas czyszczenia prosimy zwrócić uwagę, aby do otworów wentylacyjnych nie dostała się woda.

WARUNKI GWARANCJI

Warunki udzielonej gwarancji znajdują się w karcie gwarancyjnej, którą otrzymali Państwo przy zakupie urządzenia.

Serwis i części zamienne

Jeżeli kuchnia nie działa prawidłowo przed wezwaniem serwisu proszę sprawdzić, czy usterki nie można usunąć samodzielnie.

Nie można uruchomić kuchni:

- Sprawdzić, czy urządzenie jest prawidłowo podłączone do zasilania elektrycznego.
- Sprawdzić, czy wtyczka jest prawidłowo włożona do gniazdka.
- Jeśli to konieczne, wymienić bezpiecznik (na sprawny, o tych samych parametrach).
- Sprawdzić, czy przełącznik (gniazdko ścienne lub inny punkt obwodu) znajduje się w pozycji ON (włączony).
- Sprawdzić, czy w gniazdku jest napięcie (poprzez podłączenie innego, sprawnego urządzenia).
- Sprawdzić bezpiecznik w skrzynce.

Kuchnia nie podejmuje pracy:

- Sprawdzić, czy włączono zabezpieczenie przed przypadkowym uruchomieniem przez dzieci.
- Sprawdzić wykonane ustawienia.
- Sprawdzić, czy ustawienia zostały dokonane zgodnie z opisem w instrukcji obsługi.
- Sprawdzić, czy prawidłowo zamknięto drzwi (oraz czy zamknięciu nie przeszkadzają resztki produktów).

Sprawdzić, czy przycisk Start został wciśnięty.

UWAGA: Koszt wezwanie technika z powodu usterki wymienionej powyżej lub nieprawidłowej obsługi / instalacji urządzenia pokrywa klient, nawet w czasie trwania gwarancji.

Serwis i części zamienne

Jeżeli wykonanie powyższych czynności nie przyniosło efektu i kuchnia nadal nie funkcjonuje, należy skontaktować się z najbliższym autoryzowanym zakładem serwisowym Electrolux.

Jeżeli będą Państwo zamawiali usługi serwisowe lub części zamienne, prosimy o podanie następujących informacji:

1. objawy usterki
2. oznaczenie modelu
3. numer seryjny/produktu
4. data zakupu

Zalecamy zapisanie tych informacji poniżej:

Model : **EMM20402**

Numer seryjny:

Data zakupu:

Jeżeli urządzenie podlega gwarancji, przed wezwaniem serwisu należy sprawdzić, czy usterki nie można usunąć samodzielnie. Wizyta będzie odpłatna, gdy usterka nie będzie miała charakteru mechanicznego lub elektrycznego.

Obsah

Pred prvým použitím	4
Technické údaje	4
Bezpečnostné pokyny	5
– Vhodný kuchynský riad	5
– Testovanie kuchynského riadu	6
– Príprava pokrmov	6
Tabuľka varných nádob a príslušenstva	7
Inštalácia	8
– Vybalenie	8
– Inštalácia	8
– Zapojenie do elektrickej siete	8
Používanie mikrovlnnej rúry	9
– Označenia a funkcia jednotlivých častí	9
– Inštalácia rotačného taniera	9
– Ovládací panel	10
– Nastavenie denného času	11
– Detská poistka	11
– Zastavenie rúry	11
– Vypnutie zvukovej signalizácie	12
– Rýchly štart	12
– Tabuľka výkonových stupňov	12
– Mikrovlnná tepelná úprava	13
– Grilovanie	13
– Kombinovaná tepelná úprava	14
– Automatické rozmrazovanie	15
– Automatické zohrievanie	16
Tabuľky	17
– Manuálne rozmrazovanie	18
– Automatické zohrievanie	19
– Automatické rozmrazovanie	20
Rady a tipy pre mikrovlnnú prevádzku	21
Ošetrovanie a čistenie	22
– Čistenie príslušenstva	22
– Čistenie spotrebiča zvnútra	22
– Čistenie grilu	22
– Čistenie spotrebiča zvonka	22
Servis a náhradné diely	23
– Náhradné diely	23
– Záruka	23

Blahoželáme vám ku kúpe novej mikrovlnnej rúry

Ďakujeme vám, že ste si vybrali výrobok značky Electrolux. Sme presvedčení, že sa vaša nová mikrovlnná rúra stane užitočným pomocníkom vo vašej domácnosti. Tak ako pri iných domácich elektrospotrebičoch, aj pri tomto výrobku budete potrebovať určitý čas, aby ste sa naučili využívať všetky jeho funkcie a prednosti. Veríme, že sa pre vás stane vaša nová mikrovlnná rúra nepostrádateľnou.

Pred prvým použitím

Tento návod na používanie si dôkladne prečítajte. Ak ho preštudujete pozorne a budete sa riadiť uvedenými pokynmi, dosiahnete optimálne využitie vašej mikrovlnnej rúry Electrolux.

Návod na používanie je dôležitou súčasťou mikrovlnnej rúry. Ak spotrebič predáte, darujete, alebo ho necháte v starom byte, postarajte sa o to, aby sa návod na používanie dostal do rúk nového majiteľa. Ďalší užívateľ sa tak bude môcť oboznámiť s obsluhou spotrebiča a bezpečnostnými pokynmi.

Pred prvým použitím spotrebiča si pozorne prečítajte tento návod a riadte sa uvedenými pokynmi.

Technické údaje

Vonkajšie rozmery	Šírka 484 mm
	hĺbka 376 mm
	výška 275 mm
Vnútorne rozmery dutiny	šírka 323 mm
	hĺbka 296 mm
	Výška 218 mm
Objem	20 litrov
Hmotnosť	13.5 kg
Zapojenie	230 V, 50 Hz
Poistka	10 A
Príkon	2300 W
Výkon mikrovlnnej rúry	800 W
Výkon grilu	1000 W

Bezpečnostné pokyny

- Vďaka zabudovanému bezpečnostnému spínaču sa mikrovlnná rúra nedá spustiť, keď sú jej dvierka otvorené.
- Za žiadnych okolností sa nesnažte uviesť mikrovlnnú rúru do prevádzky pri otvorených dvierkach, aby ste sa nevystavili vplyvu mikrovln.
- Dbajte na to, aby sa na tesnení dvierok neusadzovali zvyšky jedál alebo čistiaceho prostriedku. Prečítajte si kapitolu o čistení a ošetrovaní mikrovlnnej rúry.
- V prípade poruchy alebo poškodenia mikrovlnnú rúru v žiadnom prípade nepoužívajte. Opravu spotrebiča prenechajte kvalifikovaným servisným technikom.
- Je dôležité, aby sa dvierka mikrovlnnej rúry zatvárali bez problémov. Dvierka nesmú byť ohnuté, spojovacie kľby a čapy nesmú byť zlomené alebo inak poškodené a tesnenie dvierok nesmie byť narušené.
- Za žiadnych okolností sa nepokúšajte opraviť spotrebič sami. Je nebezpečné upravovať alebo pozmeňovať spotrebič a jeho vlastnosti. V prípade poruchy sa obráťte na najbližšie autorizované servisné stredisko. Zoznam autorizovaných servisných stredísk je priložený.
- Nikdy neodstraňujte vonkajší plášť, dvierka alebo ovládací panel spotrebiča. Hrozí nebezpečenstvo zásahu elektrickým prúdom.
- Pri inštalácii a zapájaní mikrovlnnej rúry do elektrickej siete sa riadte pokynmi v kapitole Inštalácia.
- Mikrovlnnú rúru používajte len na špecifické účely, popísané v tomto návode. Pri čistení mikrovlnnej rúry nepoužívajte korozívne chemikálie.
- Mikrovlnná rúra je určená predovšetkým na tepelnú úpravu, zohrievanie a rozmrazovanie jedál. Mikrovlnná rúra nie je určená na priemyselné, laboratórne a komerčné účely. Pri používaní mikrovlnnej rúry na nevhodné účely záruka stráca platnosť.
- Nikdy nezapínajte prázdnu mikrovlnnú rúru. V opačnom prípade môže dôjsť k poškodeniu vnútorného magnetronového zariadenia.
- Mikrovlnnú rúru nikdy neumiestňujte v exteriéroch. Rovnako mikrovlnnú rúru nepoužívajte v blízkosti vody.
- Nedovoľte, aby sa do mikrovlnnej rúry dostali novinový papier alebo suché textilie. Môžu sa vznietiť len pod dohľadom dospelých.
- Mikrovlnnú rúru nepoužívajte na skladovanie potravín. Ak je mikrovlnná rúra mimo prevádzky, nenechávajte v nej zvyšky papierov, obalov a kuchynských náradie.

Vhodný kuchynský riad

- Na používanie v mikrovlnnej rúre je vhodné najmä sklo, sklokeramika a predovšetkým tepluvzdorný sklenený riad. Mikrovlnná energia nepôsobí na väčšinu sklenených a porcelánových nádob, riad sa však zohreje vplyvom tepla z pokrmov. Pri vyberaní pokrmov z mikrovlnnej rúry použite ochranné rukavice, aby ste predišli popáleninám.

Bezpečnosť pri grilovaní

1. Ak sa na sklené okno, ktoré je súčasťou dveri, počas grilovania dostane voda, môže ľahko prasknúť.
2. Keď do mikrovlnnej rúry vkladáte alebo z nej vyberáte kuchynskú nádobu, používajte špeciálne rukavice. Ochranné rukavice použite tiež pri manipulácii s rotačným tanierom a kovovým podstavcom, ktoré sa pri činnosti mikrovlnnej rúry zohrievajú na vysokú teplotu.
3. Dvierok mikrovlnnej rúry sa zásadne nedotýkajte kovovými predmetmi. Pri manipulovaní s kuchynskými nádobami buďte opatrní – dvierka a vnútro rúry sa počas prevádzky značne zohrejú.
4. Rotačný tanier alebo kuchynskú nádobu sa nepokúšajte ochladiť ponorením do studenej vody a podobne.
5. Na mikrovlnnú rúru neodkladajte žiadne predmety, pretože by sa mohli vplyvom tepla poškodiť.

Je normálne, keď sa okolo dvierok vytvorí para, keď sa dvierka zahmlia, alebo keď sa na spodku dvierok vyzrážajú kvapky vody. Ide o kondenzáciu vodnej pary, ktorá sa uvoľňuje pri tepelnej príprave jedál a nijako neovplyvňuje bezpečnosť rúry. Dvierka nemajú tesniť dutinu rúry úplne.

Testovanie kuchynského riadu

- Do mikrovlnnej rúry vložte kuchynskú nádobu spolu s pohárom plným vody a výkon nastavte na 900 W (100%). Čas ohrievania nastavte na jednu minútu. Ak je riad horúci, nemali by ste ho používať. Ak je miernie teplý, môžete ho používať na zohrievanie jedál. Ak má riad izbovú teplotu, môžete ho používať aj na tepelnú úpravu pokrmov.
- Obaly z materiálov, ako sú napr. servítky, voskový papier, papierové utierky, papierové šálky, kartónové škatule a lepenkové obaly sú vhodné pre použitie v mikrovlnnej rúre. Pred použitím sa vždy ubezpečte, že nie sú prázdne, aby ste zabránili prehriatiu.
- V mikrovlnnej rúre môžete používať veľa druhov umelohmotných riadov, šálok a obalov. Vždy sa riadte pokynmi výrobcu. Plastové obaly nepoužívajte, ak obsahujú príliš mastné jedlá alebo jedlá s vysokým obsahom cukru. Pri ich zohriatí môže dôjsť k poškodeniu obalu.
- Kovový riad alebo riad s kovovým lemovaním, resp. ornamentom by ste v mikrovlnnej rúre nemali používať, ak to výrobca vyslovene neodporúča.
- V mikrovlnnej rúre nezohrievajte pokrmy v obaloch s úzkym otvorom, ako sú napr. flaše.
- Pri snímaní pokrievok a uzáverov kuchynských nádob buďte opatrní a použite rukavice, aby ste predišli popáleninám.

V mikrovlnnej rúre nikdy nepripravujte bez dozoru jedlá v plastových, papierových alebo horľavých obaloch. Ak sa objaví dym, nechajte dvierka zatvorené, rúru vypnite, odpojte ju od elektrickej siete a počkajte, kým pokrm prestane dymiť.

Príprava pokrmov

- V mikrovlnnej rúre nikdy nezohrievajte potraviny v plechoviciach. Najprv ich preložte do nádob, ktorú je vhodné používať v mikrovlnnej rúre.
- V mikrovlnnej rúre nikdy nefritujte a nepripravujte príliš mastné jedlá. Vzhľadom na to, že sa teplota tuku nedá kontrolovať, môže dôjsť k nebezpečným situáciám.
- Pukance môžete v mikrovlnnej rúre pripravovať len v špeciálnych obaloch, určených na tento účel. Tento proces treba neustále sledovať.

- Potraviny s pevnou šupou, resp. neporovitou kožou (napr. jablká, zemiaky, kuracie pečienky, vaječné žĺtko), vždy prepichnete, aby ste zabránili tak utajenému varu vo vnútri pokrmov a ich následnej explózií.
- Detiskú výživu po zohriatí dobre premiešajte alebo pretrepte, aby sa teplo rovnomerne rozložilo. Skôr, ako výživu dieťaťu podáte, bezpodmienečne skontrolujte jej teplotu.

Upozomenie: Pri zohrievaní polievok, nápojov a omáčok v mikrovlnnej rúre sa môže stať, že pokrm vykypí bez toho, aby ste spozorovali bod varu. Aby ste sa vyhli uvedenému javu, odporúčame:

1. Nepoužívajte nádoby s úzkym hrdlom.
 2. Pokrmy neprehrievajte.
 3. Pokrmy pred ich zohrievaním v mikrovlnnej rúre, ako aj v polovici procesu zohrievania premiešajte.
 4. Po zohriatí nechajte pokrmy ešte chvíľu v mikrovlnnej rúre, a potom ich zamiešajte skôr, ako ich vyberiete.
- Niektoré potraviny ako napr. celé vajcia alebo pokrmy v uzatvorených pohároch, môžu pri zohrievaní explodovať, preto ich neodporúčame pripravovať v mikrovlnnej rúre. Ak chcete v mikrovlnnej rúre pripraviť vajčka, žltok vždy prepichnete a potom vajcia zakryte. Pred odokrytím pokrievky počkajte cca jednu minútu.

Upozomenia:

- Nikdy sa nepokúšajte násilím otočiť rotačný tanier; mohli by ste ho poškodiť.
- Príčinou iskrenia v mikrovlnnej rúre býva kovová kuchynská nádoba. Iskrenie môže spotrebič vážne poškodiť, preto treba program okamžite zastaviť a použitú nádobu skontrolovať.
- Dbajte na to, aby ventilačné otvory vo vrchnej, zadnej, bočnej a spodnej časti spotrebiča zostali voľné.

Spotrebič nepoužívajte na komerčné účely.

Mikrovlnná rúra je určená na používanie v domácnosti.

Dodržiavajte vyššie uvedené pokyny.

Tabuľka varných nádob a príslušenstva

Na tepelnú úpravu pokrmov v mikrovlnnej rúre môžete používať množstvo druhov riadov a príslušenstva. V záujme bezproblémovej prevádzky, vlastnej bezpečnosti a maximálnej účinnosti si vyberte to najvhodnejšie pre daný druh tepelnej úpravy pokrmu. Ponúkame Vám stručný prehľad všeobecne používaných nádob:

Materiál	Riad	Mikrovlnná tepelná úprava	Grilovanie	Kombinovaná tepelná úprava
keramika a sklo	porcelán bez kovovej dekorácie	ÁNO	ÁNO	ÁNO
	tepluvzdorné sklenené nádoby	ÁNO*	ÁNO	ÁNO*
	sklenené nádoby s kovovými ornamentami	NIE	NIE	NIE
	nádoby z olovnatého krištáľu	NIE	NIE	NIE
čínsky porcelán	bez kovových ozdôb	ÁNO	ÁNO	NIE
porcelán *	bez kovových ozdôb	ÁNO	ÁNO	ÁNO
plast	tepluvzdorné plastové obaly	ÁNO	NIE	NIE
	plastové obaly	ÁNO	NIE	NIE
kov	plechy na pečenie	NIE	ÁNO	NIE
	alobal**	ÁNO	ÁNO	ÁNO
papier	šálky, tanieriky	ÁNO	NIE	NIE
voskový papier		ÁNO	NIE	NIE
drevo		NIE	NIE	NIE
príslušenstvo	grilovacie podložka	NIE	ÁNO	ÁNO
	rotačný tanier	ÁNO	ÁNO	ÁNO
	podložka pod tanier	ÁNO	ÁNO	ÁNO

ÁNO: vhodné používať v mikrovlnnej rúre

NIE: nevhodné používať v mikrovlnnej rúre

* Ak glazúra neobsahuje kov, alebo ak nádoby nemajú kovovú dekoráciu.

** POZNÁMKA: Alobal sa používa na zakrytie a ochranu potravín; môže spôsobovať iskrenie.

Inštalácia

Vybalenie

Po vybalení skontrolujte, či spotrebič počas prepravy neutrpel škody. A zistíte, že je rúra poškodená alebo nejaká jej časť chýba, bezodkladne sa obráťte na vášho dodávateľa. Rúra a jej príslušenstvo môže byť zabalené do ochrannej fólie. Pred prvým použitím spotrebiča treba fóliu bezpodmienečne odstrániť.

Obalový materiál odstráňte z dosahu detí.

Inštalácia

1. Z dvierok spotrebiča odstráňte všetky reklamné nálepky.
2. Spotrebič umiestnite na rovný a hladký povrch. Miesto umiestnenia spotrebiča musí byť dostatočne pevné, aby udržalo hmotnosť spotrebiča (13,5 kg) a jeho obsah, a stabilné, aby nedošlo k vzniku vibrácií.
3. Mikrovlnnú rúru umiestnite v dostatočnej vzdialenosti od vody a zdrojov tepla, ako sú napr. radiátor a boiler, aby ste sa vyhli zníženiu výkonu a poškodeniu spotrebiča.
4. Ventiláčne otvory v dolnej a bočných častiach spotrebiča nechajte voľné. Na hornú stranu spotrebiča nedávajte žiadne predmety. Pri zablokovaní ventiláčnych otvorov počas prevádzky sa môže rúra prehriať a následne poškodiť. Z ventiláčnych otvorov prúdi horúci vzduch. Dbajte na to, aby boli otvory vždy voľné, a aby sa medzi rúrou a zadnú stenu nedostali napr. záclony.
5. Mikrovlnnú rúru umiestnite čo najďalej od rádia alebo televízie. Tento spotrebič zodpovedá požiadavkám pre potlačenie rušenia príjmu *, ak ho však položíte príliš blízko rádia alebo televízie, môže sa príjem narušiť.
6. Ak rúru umiestnite do rohu, v záujme dostatočnej ventilácie zachovajte odstup od stien aspoň 10 cm.

* Tento spotrebič zodpovedá smernici 87/308/EWG, ktorá sa týka opatrení proti rušeniu príjmu.

Dôležité upozornenie!

Rúru môžete umiestniť kdekoľvek v kuchyni. Položte ju na rovnú a pevnú podložku. Ventiláčne otvory a dolná časť spotrebiča musia zostať bezpodmienečne voľné (dostatočná ventilácia).

Zapojenie do elektrickej siete

SPOTREBIČ MUSÍ BYŤ BEZPODMIENEČNE UZEMNENÝ!

Výrobca nezodpovedá za škody spôsobené nerespektovaním tohto bezpečnostného pokynu.

Spotrebič je dodávaný s pripojným káblom a štandardnou euro-zástrčkou pre zapojenie do elektrickej siete s parametrami 230 V, 50 Hz prostredníctvom uzemnenej elektrickej zásuvky.

Uzemnenie minimalizuje nebezpečenstvo skratu. Skontrolujte či nominálne napätie spotrebiča zodpovedá pripojnému napätiu na mieste inštalácie.

Ak hodláte rúru zapojiť do elektrickej siete prostredníctvom predživacieho kábla, skontrolujte, či je kábel uzemnený.

V prípade problémov alebo pochybností ohľadne zapojenia spotrebiča do elektrickej siete a uzemnenia sa obráťte na kvalifikovaného elektrikára.

Spotrebič musí byť bezpodmienečne uzemnený. Ak zástrčka spotrebiča nie je kompatibilná so zásuvkou na mieste umiestnenia, môžete zástrčku odstrihnúť a nahradiť ju novou. Z oddelenej zástrčky odstráňte poistku a zástrčku zlikvidujte, aby nedošlo k jej zapojeniu v inej zásuvke, čo by mohlo mať za následok úraz elektrickým napätím. Ak treba v dodávanej zásuvke vymeniť poistku, musíte nahradiť aj kryt poistky. Ak je kryt poistky poškodený alebo sa stratil, nesmiete zástrčku používať dovtedy, kým vám autorizovaný servisný technik nenainštaluje nový kryt poistky.

Pri výmene zástrčky spotrebiča postupujte takto:

1. Z odstrihnutej zástrčky odstráňte poistku.
2. Odstrihnutú zástrčku potom odstráňte, aby ste predišli nebezpečenstvu, ktoré hrozí pri zapojení zástrčky do niektorej zásuvky elektrickej inštalácie.

Používanie mikrovlnnej rúry

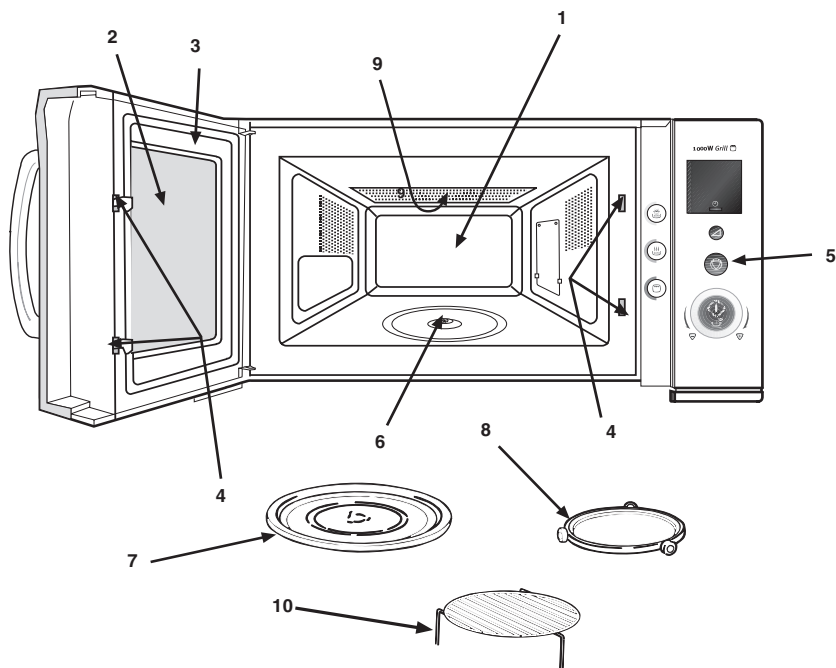

Označenie a funkcia jednotlivých častí

1. Pracovný priestor na tepelnú úpravu
Po každom použití dutinu rúry vytrite vlhkou handričkou.
2. Priehľadné okienko dverí
Ak je rúra v prevádzke, môžete cez okienko sledovať prípravu pokmu.
3. Dvierka mikrovlnnej rúry
Počas prevádzky spotrebiča musia byť dvierka rúry vždy úplne zatvorené.
4. Prichytky dveriek a bezpečnostný blokovací systém
5. Ovládací panel
6. Hriadeľ rotačného taniera
7. Rotačný tanier
Je vyrobený zo špeciálneho tepluvzdorného skla. Pokrm vo vhodnej nádobe treba položiť na rotačný tanier. Rúru nepoužívajte bez rotačného taniera.
8. Podložka pod rotačný tanier
Podložku umiestnite na dno dutiny rúry pod rotačný tanier.
9. Grilovacie teleso
10. Grilovací rošt

Inštalácia rotačného taniera

1. Podložku rotačného taniera položte na dno dutiny rúry.

2. Na podložku umiestnite rotačný tanier podľa pokynov na obrázku. Dbajte na to, aby bol rotačný tanier pevne prichytený v hriadeľ. **Rotačný tanier nikdy nedávajte obrátene.**

- Rúru nikdy nepoužívajte bez podložky a rotačného taniera.
- Pri tepelnej úprave musí byť pokrm vo vhodnej nádobe položený na rotačnom tanieri.
- Rotačný tanier sa otáča v smere aj proti smeru hodinových ručičiek.

rotačný tanier

podložka

hriadeľ

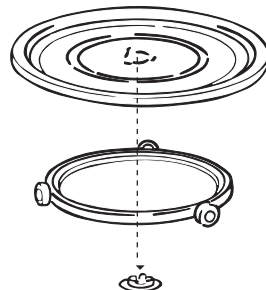

Ovládací panel

1. **Displej**
Zobrazuje čas tepelnej úpravy pokrmu, výkonový stupeň a aktuálny denný čas.
2. **Tlačidlo Hodiny**
Slúži na nastavenie aktuálneho denného času.
3. **Tlačidlo Výkon**
Slúži na nastavenie požadovaného výkonu.
4. **Tlačidlo Stop / Vymazať**
Na zastavenie alebo prerušenie prevádzky spotrebiča.
5. **Otočný ovládač**
Slúži na nastavenie času tepelnej úpravy pokrmu.
6. **Tlačidlo Rýchly štart**
Na spustenie mikrovlnnej rúry.
7. **Tlačidlo Automatické rozmrazovanie**
Na nastavenie programu rozmrazovania.
8. **Tlačidlo Automatické zohrievanie**
Na nastavenie programu zohrievania.
9. **Tlačidlo Grill**
Slúži na nastavenie grilovania alebo kombinovanej prevádzky.

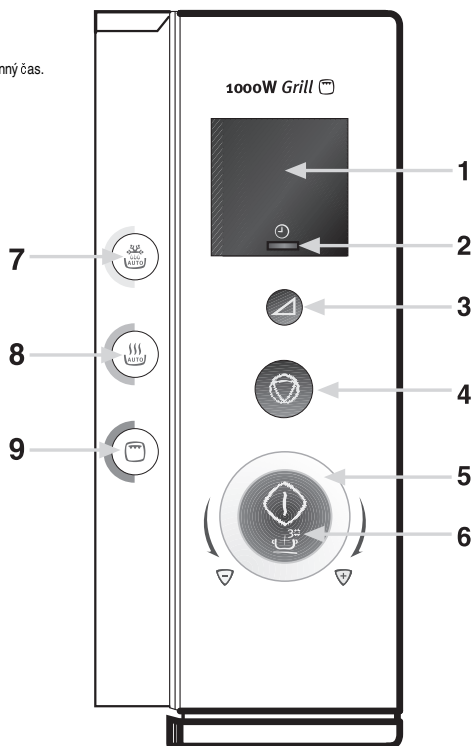

Nastavenie denného času

Pri prvom zapojení spotrebiča do elektrickej siete alebo po obnovení dodávky elektrickej energie bude na displeji blikať " - - - ".

Príklad: Nastavenie denného času 4.30

1. Stlačte tlačidlo Hodiny.
2. Otočným ovládačom nastavte čas "4:00".
3. Znovu stlačte tlačidlo Hodiny.
4. Otočným ovládačom nastavte čas "4:30".
5. Znovu stlačte tlačidlo Hodiny. Teraz je aktuálny denný čas nastavený.

Aktuálny denný čas si môžete zobrazit' na displeji spotrebiča aj po spustení prevádzky rúry. Stačí stlačit' tlačidlo Hodiny. Denný čas sa zobrazí na displeji na 2 sekundy.

Detská poistka

Spotrebič je vybavený bezpečnostnou detskou poistkou, ktorá zabráňuje neúmyselnému spusteniu mikrovlnnej rúry. Po aktivovaní detskej poistky nie je možné použiť žiadne ovládacie prvky dovtedy, kým detskú poistku nezrušíte.

Aktivovanie a zrušenie detskej poistky

1. Naraz stlačte tlačidlá Stop / Vymazať a Hodiny. Na displeji sa zobrazí písmeno "L".
2. Ak chcete detskú poistku zrušiť, znovu stlačte súčasne tlačidlá Stop / Vymazať a Hodiny.

Zastavenie rúry

Existujú dva spôsoby zastavenia prevádzky mikrovlnnej rúry:

1. Stlačte tlačidlo Stop / Vymazať.
 - Rúru môžete opätovne spustiť stlačením tlačidla Rýchly štart.
 - Opätovným stlačením tlačidla Stop / Vymazať prebiehajúci program zrušíte.
2. Otvorte dvierka rúry.
 - Rúru môžete opätovne spustiť zatvorením dvierok a stlačením tlačidla Rýchly štart.
 - Opätovným stlačením tlačidla Stop / Vymazať prebiehajúci program zrušíte.

Vypnutie zvukovej signalizácie

V prípade potreby môžete zvukovú signalizáciu spotrebiča vypnúť. V takomto prípade zrušíte zvukovú signalizáciu, ktorá sa ozýva pri stlačení ovládacích prvkov, ale aj signalizáciu skončenia tepelnej úpravy pokrmov.

Vypnutie a zapnutie zvukovej signalizácie

1. Naraz stlačte tlačidlá Stop / Vymazať a Rýchly štart. Na displeji sa zobrazí heslo "OFF".
2. Ak chcete zvukovú signalizáciu znovu zapnúť, znovu stlačte súčasne tlačidlá Stop / Vymazať a Rýchly štart.

Rýchly štart

Po stlačení tlačidla Rýchly štart sa mikrovlnná rúra spustí na 30 sekúnd s maximálnym výkonom (900 W). Pri každom ďalšom stlačení tlačidla Rýchly štart sa čas tepelnej úpravy pred ňou o ďalších 30 sekúnd.

Tabuľka výkonových stupňov

Výkon	Využitie
100 W	Udržiavanie teploty pokrmov.
180 W	Rozmrazovanie mrazených pokrmov
300 W	Mierny výkon dokončovanie niektorých pokrmov, hustých polievok a gulášov, pečenie pudingov a syrových koláčov
450 W	Stredný výkon rychlejšie rozmrazovanie a zohrievanie hustých polievok a gulášov, pečenie koláčov
600 W	Zohrievanie zohrievanie hotových pokrmov, pečenie mäsa a hydiny, hustých prívarkov a polievok
800 W	Max. výkon zohrievanie vody alebo tekutín, tepelná úprava zeleniny, predhrievanie a zapekanie pokrmov

Mikrovládná tepelná úprava

1. Otvorte dverka spotrebiča, pokrm položte na rotačný tanier a zatvorte dverka.
2. Tlačidlo Výkon stlačajte dovtedy, kým nenastavíte požadovaný výkon.
3. Otočným ovládačom nastavte požadovaný čas tepelnej úpravy pokrmu.
4. Stlačte tlačidlo Rýchly štart. Rúra začne pracovať.

Ak chcete tepelnú úpravu pokrmu prerušiť, stlačte tlačidlo Stop / Vymazať.

Ak chcete tepelnú úpravu pokrmu ukončiť, musíte stlačiť tlačidlo Stop / Vymazať dva razy.

Príklad: 15-minútová tepelná úprava pokrmu pri výkone 450 W

1. Trikrát stlačte tlačidlo Výkon. Na displeji by sa mal zobrazíť výkon 450 W.
 2. Otočným ovládačom nastavte čas "15:00".
 3. Stlačte tlačidlo Rýchly štart. Mikrovládná rúra začne pracovať.
-

Grilovanie

1. Otvorte dverka spotrebiča, pokrm položte na grilovací rošt a zatvorte dverka.
2. Raz stlačte tlačidlo Gril.
3. Otočným ovládačom nastavte požadovaný čas grilovania.
4. Stlačte tlačidlo Rýchly štart. Rúra začne pracovať.

Ak chcete grilovanie pokrmu prerušiť, stlačte tlačidlo Stop / Vymazať.

Ak chcete tepelnú úpravu pokrmu ukončiť, musíte stlačiť tlačidlo Stop / Vymazať dva razy.

Príklad: 15-minútová grilovanie pokrmu

1. Jedenkrát stlačte tlačidlo Gril.
 2. Otočným ovládačom nastavte čas "15:00".
 3. Stlačte tlačidlo Rýchly štart. Rúra začne pracovať.
-

Pred grilovaním treba rúru predhriať.

Pri predhrievaní grilu treba nastaviť rúru podľa vyššie uvedených pokynov na 3-4 minúty.

Kombinovaná tepelná úprava

Mikrovlnná rúra ponúka tri programy kombinovanej tepelnej úpravy (kombinácia mikrovlnnej tepelnej úpravy a grilovania).

- | | |
|--|---|
| <ol style="list-style-type: none"> 1. Otvorte dverka spotrebiča, pokrm položte na grilovací rošt a zatvorte dverka. 2. Tlačidlo Gril stlačajte dovtedy, kým nenastavíte vhodný program pre kombinovanú tepelnú úpravu. 3. Otočným ovládačom nastavte požadovaný čas tepelnej úpravy pokrmu. 4. Stlačte tlačidlo Rýchly štart. Rúra začne pracovať. | <p>Ak chcete tepelnú úpravu pokrmu prerušiť, stlačte tlačidlo Stop / Vymazať.</p> <p>Ak chcete tepelnú úpravu pokrmu ukončiť, musíte stlačiť tlačidlo Stop / Vymazať dva razy.</p> |
|--|---|

Príklad: 15-minútová kombinovaná tepelná úprava pokrmu s výkonom 450 W

1. Otvorte dverka rúry.
 2. Tri krát stlačte tlačidlo Gril.
 3. Otočným ovládačom nastavte čas "15:00".
 4. Zatvorte dverka. Stlačte tlačidlo Rýchly štart. Mikrovlnná rúra začne pracovať.
-

Pred kombinovanou prevádzkou rúru netreba predhrievať.

Program kombinovanej prevádzky	Tlačidlo stlačte	Výkon grílu	Mikrovlnný výkon
Kombi 1	2 krát	Maximálny	600 W
Kombi 2	3 krát	Maximálny	450 W
Kombi 3	4 krát	Maximálny	300 W

Automatické rozmrazovanie

Pri manuálnom rozmrazovaní zvolíte výkon 180 W. Ak chcete urýchliť rozmrazovanie veľkých kusov pokrmov s hmotnosťou nad 450 g, môžete najprv zvoliť na 1-3 minúty výkon 900 W (100 %), a potom nastaviť výkon 180 W a nechať pokrm kompletne rozmraziť.

- | | |
|--|---|
| <ol style="list-style-type: none"> 1. Otvorte dverka spotrebiča, pokrm položte na rotačný tanier a zatvorte dverka. 2. Tlačidlo Automatické rozmrazovanie stlačíte dovtedy, kým nenastavíte požadovaný program. 3. Otočným ovládačom nastavte hmotnosť pokrmu. 4. Zatvorte dverka. Stlačte tlačidlo Rýchly štart. Rúra začne pracovať. | <p>Poznámka: Prečítajte si nasledujúcu tabuľku.</p> <p>Ak chcete tepelnú úpravu pokrmu prerušiť, stlačte tlačidlo Stop / Vymazať.</p> <p>AK chcete tepelnú úpravu pokrmu ukončiť, musíte stlačiť tlačidlo Stop / Vymazať dva razy.</p> |
|--|---|

Počas automatického rozmrazovania si rúra automaticky zvolí požadovaný mikrovlnný výkon a čas rozmrazovania. Podľa druhu pokrmu zvolíte vhodný program rozmrazovania.

Program automatického rozmrazovania	Stlačte tlačidlo	Hmotnosť pokrmu
mäso	raz	200 - 2000 g
hydina	dva razy	200 - 2000 g
ryba	tri razy	200 - 2000 g
chlieb / koláč	štyri razy	125 - 1000 g

Příklad: Automatické rozmrazovanie 500 g ryby

1. Otvorte dverka rúry.
2. Tri razy stlačte tlačidlo Automatické rozmrazovanie.
3. Otočným ovládačom nastavte hmotnosť pokrmu "500".
4. Zatvorte dverka rúry. Stlačte tlačidlo Rýchly štart. Mikrovlnná rúra začne pracovať.

Ďalšie podrobnosti nájdete v tabuľke Automatické rozmrazovanie.

Automatické zohrievanie

Mikrovlnnú rúru môžete používať aj na automatické zohrievanie vychladených hotových pokrmov, čerstvej zeleniny, kuracích kúskov a mrazeného pečiva.

1. Otvorte dverka spotrebiča, pokrm položte na rotačný tanier a zatvorte dverka.
2. Tlačidlo Automatické zohrievanie stlačíte dovtedy, kým nenastavíte požadovaný program.
3. Otočným ovládačom nastavte hmotnosť pokrmu.
4. Zatvorte dverka. Stlačte tlačidlo Rychly štart. Rúra začne pracovať.

Poznámka: Prečítajte si nasledujúcu tabuľku.

Ak chcete tepelnú úpravu pokrmu prerušiť, stlačte tlačidlo Stop / Vymazať.

Ak chcete tepelnú úpravu pokrmu ukončiť, musíte stlačiť tlačidlo Stop / Vymazať dva razy.

Počas automatického zohrievania si rúra automaticky zvolí požadovaný mikrovlnný výkon a čas zohrievania. Podľa druhu pokrmu zvolte vhodný program zohrievania.

Program automatického rozmrazovania	Stlačte tlačidlo	Hmotnosť pokrmu
Vychladené hotové pokrmy	raz	300 - 350 g
		400 - 450 g
		500 - 550 g
Čerstvá zelenina	dva razy	200 - 250 g
		300 - 350 g
		400 - 450 g
		500 - 550 g
		600 - 650 g
		700 - 750 g
Kuracie kusy	tri razy	200 - 300 g (1 kus)
		400 - 500 g (2 kusy)
		600 - 700 g (3 kusy)
		800 - 900 g (4 kusy)
Mrazené pečivo	štyri razy	100 - 150 g (2 kusy)
		200 - 250 g (4 kusy)
		300 - 350 g (6 kusy)

Príklad: Automatické zohrievanie 500 g čerstvej zeleniny

1. Otvorte dverka rúry.
2. Dva razy stlačte tlačidlo Automatické zohrievanie.
3. Otočným ovládačom nastavte na displeji hmotnosť pokrmu "500-550".
4. Zatvorte dverka rúry. Stlačte tlačidlo Rychly štart. Mikrovlnná rúra začne pracovať.

Ďalšie podrobnosti nájdete v tabuľke Automatické zohrievanie.

Tabuľky

Pokyny pre používanie grilu

Pokrm položte na grilovací rošt vo vyššej polohe a za účelom zjednodušenia čistenia pod rošt umiestnite nekovovú nádobu na zachytávanie šťavy a tuku. V polovici času grilovania pokrm obráťte.

Pokrm	Množstvo	Čas grilovania	Poznámky
Toast	2 kusy	4-5 min	
Syrový toast	4 kusy	6-7 min	4-5 min toast a 2 min obloha

Pokyny pre používanie kombinovanej prevádzky

Pri pečení hovädzieho a bravčového mäsa pokrm položte na grilovací rošt v nižšej polohe a okraje a tenké časti prikryte. Za účelom zjednodušenia čistenia pod rošt umiestnite nekovovú nádobu na zachytávanie šťavy a tuku. Pokrm obracajte podľa potreby.

Pokrm	Množstvo (hmotnosť)	Prevádzkový režim	Čas tepelnej úpravy pokrmu	Poznámky
Slanina	4 (100 g)	mikrovlny 600 W + gril	7 - 9 min	
Hovädzie mäso	900 g	len mikrovlny 600 W	25 min	Potrite olejom a dochuťte soľou a korením.
Bravčové mäso	900 g	mikrovlny 600 W + gril	5 - 6 min	Po dokončení tepelnej úpravy nechajte odstáť v rúre 15 - 20 min.
Bravčový rezeň	2-3 (450 g)	mikrovlny 600 W + gril	20 - 25 min	Potrite olejom a dochuťte soľou a korením.
Kurča pozdĺžne rozpolené, kuracie stehná	450 g	len mikrovlny 600 W	15 - 20 min	Potrite olejom a dochuťte soľou a korením.
	800 g	mikrovlny 600 W + gril	25 - 30 min	
Mrazený hamburger	4 (200 g)	mikrovlny 600 W + gril	12 - 15 min	
Klobásky	najviac 450 g	mikrovlny 600 W + gril	10 - 15 min	
Rybací steak	2 (350 g)	mikrovlny 600 W + gril	22 -24 min	Potrite olejom a dochuťte soľou a korením.
Mrazené zemiaky a fašírky	2 (150 g)	mikrovlny 600 W + gril	16 - 18 min	

Manuálne rozmrazovanie

Niektoré pokrmy, ako sú napr. ovocie a chlieb, môžete účinne rozmrazovať aj manuálne pri výkonnom stupni 180 W.

Pokrm	Príprava	Čas	Odstátie
Chlieb			
Menší bochník	Položte na vhodný podstavec alebo špeciálny kuchynský papier. V polovici rozmrazovania obráťte.	8-10 min	10-15 min
Krájaný väčší bochník	Položte na vhodný podstavec alebo špeciálny kuchynský papier. V polovici rozmrazovania obráťte.	10-13 min	10 min
2 krajce	Položte na špeciálny kuchynský papier.	45-60 s	5 min
1 žemľa	Položte na špeciálny kuchynský papier.	45-60 s	5 min
2 žemle	Položte na špeciálny kuchynský papier.	1-1,5 min	5 min
Koláče a cestoviny			
Torta 450 g	Odbalte a položte na tanier.	9-11 min	15-30 min
Syrový koláč 450 g	Odbalte a položte na tanier.	9-11 min	15-30 min
Koláč 450 g	Odbalte a položte na tanier.	7-9 min	15-30 min
Múčne jedlo 450 g	Odbalte a položte na tanier.	7-9 min	15-30 min
Maslo			
250 g (1 balenie)	Odbalte a položte na tanier.	3-4 min	5-10 min
Ovocie			
Mäkké bobuľovité ovocie 225 g	Položte v jednej vrstve na plytký tanier.	5-6 min	5-10 min
Mäkké bobuľovité ovocie 450 g	Položte v jednej vrstve na plytký tanier.	7-8 min	5-10 min
Krájaný pokrm			
400 g	Prikryte tanierom alebo vhodnou fóliou (nie PVC). Ak chcete pokrm aj zohriať, zvolte 100% výkon (800 W) a nastavte čas 3-4 minúty.	7-8 min	5-10 min
Zelenina			
	Zeleninu pred tepelnou úpravou nemusíte rozmrazovať. Ak chcete zeleninu rozmraziť aj zohriať, zvolte maximálny výkon 800 W (100%).		

Tipy pre rozmrazovanie

1. V prípade pochybností odporúčame nastaviť radšej kratšiu dobu rozmrazovania. Pokrm sa rozmrazuje aj pri odstravení.
2. V polovici rozmrazovania pokrm obráťte.
3. Hneď ako je to možné pokrm rozporciujte a rozmrazené kúsky oddelte.
4. Pred odmrávaním odstráňte alebo otvorte obal pokrmu.
5. Pokrm vložte do väčšej nádoby, aby ste ho mohli pohodlne miešať.
6. Hýdlinu začnite rozmrazovať prsiami smerom nadol a v polovici odmrávania ju obráťte. Chúlolistivé časti obalte fóliou.

Odstátie je veľmi dôležité najmä pri rozmrazovaní veľkých pokrmov. Pred začatím tepelnej úpravy sa ubezpečte, že sú potraviny aj v strede úplne rozmrazené.

Automatické zohrievanie

Program automatického zohrievania	Stlačte tlačidlo	Čas odstátia	Odporúčania
Vychladené hotové pokrmy	jeden raz	3 minúty	Pokrm položte na porcelánový tanier a prikryte špeciálnou fóliou pre použitie v mikrovlnných rúrach. Tento program je vhodný na zohrievanie pokrmov pozostávajúcich z troch komponentov (napr. mäso s omáčkou, zelenina so zemiakmi, ryžou alebo cestovínami).
Čerstvá zelenina	dva razy	3 minúty	Po umytí, očistení a nakrájaní na drobné kúsky zeleninu odvážte. Potom ju vložte do sklenenej nádoby s vekom. Pri tepelnej úprave 200 - 450 g zeleniny pridajte 45 ml vody (3 polievkové lyžice), pri 500 - 650 g pridajte 60 ml vody (4 lyžice vody) a pri 700 - 750 g pridajte 75 ml (5 polievkových lyžíc). Po skončení tepelnej úpravy zeleninu premiešajte. Ak pripravujete väčšie množstvo pokrmu, premiešajte ho raz aj počas tepelnej úpravy.
Kuracie kusy	tri razy	3 minúty	Kuracie kusy potrite olejom a ochuťte korením, soľou a paprikou. Potom ich položte na grilovací rošt vo vysokej polohe kožou smerom nadol. Keď zaznie zvuková signalizácia, pokrm obráťte.
Mrazené pečivo	štyri razy	2 minúty	Mrazené pečivo rozložte na grilovací rošt homou stranou nadol. Keď zaznie zvuková signalizácia, pečivo obráťte.

Automatické rozmrazovanie

Pokrm	Čas odstátia	Odporúčania
Mäso	20 - 60 minút	Okraje obalte alobalom. Keď zaznie zvuková signalizácia, pokrm obráťte. Tento program je vhodný na rozmrazovanie hovädzieho, jahňacieho, bravčového masa, steakov, rezňov a fašírok.
Hydina	20 - 60 minút	Nohy a krídla obalte alobalom. Keď zaznie zvuková signalizácia, pokrm obráťte. Tento program je vhodný na rozmrazovanie celého kurčatá ako aj porciovaného kurčatá.
Ryby	20 - 50 minút	Chvost alebo aj celú rybu obalte alobalom. Keď zaznie zvuková signalizácia, pokrm obráťte. Tento program je vhodný na rozmrazovanie celej ryby alebo aj rybacieho filé.
Chlieb / koláč	5 - 30 minút	<p>Chlieb položte na špeciálny kuchynský papier a koláč na porcelánový tanier. Keď zaznie zvuková signalizácia, chlieb obráťte. Ak je to možné obráťte aj koláč. Keď otvoríte dverka rúry, rozmrazovanie sa preruší a po ich zatvorení bude zase pokračovať.</p> <p>Tento program je vhodný na rozmrazovanie všetkých druhov chleba, vcelku alebo nakrájaného, pečiva a bagety. Pri rozmrazovaní pečivo rozmiestnite do kruhu.</p> <p>Tento program je vhodný na rozmrazovanie všetkých druhov kysnutých koláčov, biskvitov, syrových koláčov a pod.. Program nie je vhodný na rozmrazovanie drobného pečiva, keksov, ovocných a šľahačkových koláčov a zákuskov s čokoládovou polevou.</p>

Rady pre mikrovlnnú prevádzku

- Rúru udržiajte vždy čistú. Dbajte na to, aby pokrm nevykypel a nezabudnite vyčistiť plochu pod sklenným rotačným tanierom a vnútornú stranu dvierok.
- Pri tepelnej úprave v mikrovlnnej rúre používajte okrúhle a oválne nádoby.
- Nepoužívajte kovový riad alebo riad s kovovou dekoráciou. Niektoré druhy plastu sa môžu vplyvom tepla z pokrmu roztopiť a zdeformovať.
- Jedlo pripravujte vždy zakryté. Použite sklennú pokrievku, tanier alebo špeciálny papier.
- Pečivo, chlieb a iné múčniky môžete rozmrazovať priamo v košíku alebo na kuchynskom papieri.
- Ak rozmrazujete jedlo v pôvodnom obale, otvorte ho. Odstráňte kovové spoje a spinky. Obaly s obsahom kovu nikdy nedávajte do mikrovlnnej rúry, iba ak to výrobca výslovne odporúča.
- Na ochranu tenkých a chústovitých kusov (nohy kurčaťa) použite alobal.
- Jedlá v šupke alebo potiahnuté kožou (zemiaky, klobásy) pred tepelnou prípravou prepichnete. V rúre nepripravujte vajcia, pretože môžu explodovať.
- Pri tepelnej úprave väčších kusov dbajte na to, aby boli najhrubšie kusy na okrajoch nádoby. Pokrm sa snažte rozporciovať rovnomerne. Pokrm umiestnite vždy do stredu nádoby.
- Jedlo sa pripraví rovnomerne, ak ho počas tepelnej úpravy občas premiešate.
- Pri príprave pokrmu zvolte najskôr kratšiu dobu prípravy, aby ste sa vyhli prevareniu. Čím je jedla viac, tým dlhší čas je potrebný na jeho prípravu.
- Pri príprave zeleniny používajte len minimálne alebo žiadne množstvo vody.
- Používajte menej dochucovadiel ako pri normálnej tepelnej úprave. Pokrm okoreňte až po skončení tepelnej úpravy.
- V záujme rovnomernej tepelnej úpravy nechajte jedlo v mikrovlnnej rúre vždy pár minút odstáť.
- Pred servirovaním skontrolujte, či je jedlo dostatočne teplé.
- Pri vyberaní pokrmu z rúry používajte rukavice.

Tipy pre mikrovlnnú prevádzku

- **Zjemnenie medu**
Ak chcete vrátiť skryštalizovaný med od pôvodného stavu, odniete veko nádoby, nádobu vložte do mikrovlnnej rúry, nastavte stredný výkon a rúru nechajte pracovať 2 minúty
- **Roztopenie čokolády**
100 g čokolády rozlámte na kúsky, vložte do vhodnej nádoby, zohrievajte 1-2 minúty pri najvyššom výkone a potom dobre premiešajte.
- **Zmäkčenie alebo roztopenie masla**
Maslo sa roztopí za niekoľko sekúnd pri maximálnom výkone. Na zmäkčenie postačí nižší výkonový stupeň.
- **Zohrievanie chleba**
Na niekoľko sekúnd zvolte stredný výkonový stupeň.
- **Jednoduché šúpanie cesnaku**
3 alebo 4 strúčiky cesnaku zohrievajte 15 sekúnd pri vysokom výkone. Potom na jednom konci strúčik stlačte a cesnak sa ľahko zbaví šupy.
- **Ovocná šťava**
Citrusové plody dajú viac šťavy, ak ich najprv na 15 sekúnd zohrejete pri vysokom výkone.
- **Príprava obilnej kaše**
Kašu môžete pripraviť jednoducho v mikrovlnnej rúre priamo v servirovacom tanieri bez ulepených hrncov. Rádajte sa pokynmi výrobcu pokrmu.

Ošetrovanie a čistenie

Spotrebič udržiajte v čistote. Zvyšky jedál priťahujú energiu mikrovln a pripalujú sa. To môže mať za následok nižšiu výkonnosť spotrebiča a vznik nepríjemného zápachu.

Nikdy sa nepokúšajte spotrebič opravovať sami. Opravy spotrebiča smie vykonávať výlučne kvalifikovaný servisný technik.

Pred čistením spotrebič odpojte od elektrickej siete.

Čistenie príslušenstva

(rotačného taniera a podložky)

Po odmontovaní umyte príslušenstvo šetrným čistiacim prostriedkom. S príslušenstvom manipulujte opatrne.

Pozor: Vnútro rúry a rotačný tanier sa počas prevádzky rúry značne zohrejú, preto sa ich bezprostredne po použití nedotýkajte.

Čistenie spotrebiča zvnútra

Vnútro rúry udržiajte čisté. Zvyšky jedál a prskance okamžite utrite. Nečistoty na stenách rúry, povrchu dvierok a tesnení pohlcujú mikrovlnnú energiu, redukujú výkon rúry a v krajnom prípade môžu poškodiť jej vnútro.

Na čistenie používajte šetrný tekutý čistiaci prostriedok, teplú vodu a mäkkú, čistú handričku.

ZÁSADNE NEPOUŽÍVAJTE ABRAZÍVNE, AGRESÍVNE A KOMERČNÉ ČISTIACE PROSTRIEDKY A DRÔTENKY.

Odolných nečistôt sa zbavíte jednoduchým spôsobom: v mikrovlnnej rúre nechajte zovrieť pohár vody po dobu cca 2-3 minúty.

NA ODSTRÁNENIE NEČISTÔT Z VNÚTORNEHO POVRCHU MIKROVLNNEJ RÚRY NEPOUŽÍVAJTE NÔŽ A INÉ PREDMETY.

Neprijemný zápach po jedle odstránite týmto spôsobom: v mikrovlnnej rúre nechajte zovrieť po dobu 5 minút pohár s roztokom vlažnej vody a 2 polievkových lyžíc citrónovej šťavy.

Čistenie grilu

Grilovacie teleso sa počas prevádzky spotrebiča môže znečistiť prskajúcim tukom alebo šľavou z pokrmu. Po skončení prevádzky počkajte, kým rúra vychladne a zvyšky tuku očistíte. V dôsledku znečisteného grilovacieho telesa sa môže v rúre tvoriť pri ďalšom zohrievaní neprijemný zápach a dym.

Motor pohonnej jednotky je dostatočne utesnený. Napriek tomu dávajte pozor, aby sa pri čistení dolnej časti rúry ku hriadeľu nedostala voda.

V záujme zjednodušenia čistenia vnútra mikrovlnnej rúry môžete horné ohrevné teleso mierne sklopiť jemným potiahnutím smerom nadol. Z bezpečnostných dôvodov však dbajte na to, aby bolo ohrevné teleso dostatočne vychladnuté.

Čistenie spotrebiča zvonka

Pri čistení ovládacieho panelu spotrebiča, nechajte pootvorené dvierka. Zabráňte tým neúmyselnému spusteniu spotrebiča.

Vonkajší plášť vyčistíte roztokom šetrného čistiaceho prostriedku, potom čistou vodou odstráňte zvyšky čistiaceho prostriedku a následne vytrite dosucha mäkkou handričkou.

Na čistenie okna dvierok môžete použiť bežný univerzálny prostriedok s rozprašovačom. Na čistenie vonkajšej časti spotrebiča nepoužívajte abrazívne a agresívne čistiace prostriedky a drôtenky. Dbajte na to, aby sa pri čistení do ventilačných otvorov nedostala voda.

Servis a náhradné diely

Ak spotrebič nepracuje tak, ako by mal, prečítajte si nasledujúcu kapitolu a riadte sa uvedenými pokynmi.

Spotrebič vôbec nefunguje?

Skontrolujte, či

- je spotrebič zapojený do elektrickej siete;
- je zástrčka zasunutá v zásuvke;
- v prípade potreby vymeníte poistku v zástrčke za novú s rovnakými parametrami a skontrolujte, či je zástrčka správne pripojená ku káblu;
- je zapnutý spínač zásuvky alebo elektrického obvodu;
- sú v poriadku poistky domácej elektrickej inštalácie;
- neide o prerušenie dodávky elektrického prúdu;

Ak sa poistky vypália viackrát za sebou, obráťte sa na kvalifikovaného elektroinštalátora.

Mikrovlnná rúra nepracuje?

Skontrolujte, či

- sú dvierka dobre zatvorené;
- na dvierkach nie sú zachytené zvyšky pokrmov alebo iné predmety;
- sú tesnenia dvierok dokonale čisté;
- ste správne nastavili všetky ovládače;

Ak vám uvedené pokyny nepomôžu a porucha pretrváva aj naďalej, obráťte sa na autorizované servisné stredisko. Zoznam autorizovaných servisných stredísk je priložený.

Kompetentný servisných technik bude od vás požadovať nasledujúce údaje:

1. Meno, adresu a PSČ
2. Telefónne číslo
3. Stručný popis poruchy
4. Model a sériové číslo
5. Dátum kúpy

Tieto údaje umožnia pracovníkom servisu pripraviť správne náhradné diely. Vyhnite sa tak opakovanej návšteve servisných technikov a ušetríte.

Model a výrobné číslo nájdete na typovom štítku spotrebiča. Doporučujeme zapísať si ich do nasledujúceho zoznamu, aby ste ich mali vždy poruke:

Model: EMS20402

Výrobné číslo: _____

Dátum kúpy: . _____

Ak sa závrada vyskytla počas záručnej doby, treba si prichystať aj doklad o kúpe spotrebiča.

Služby servisného strediska počas záručnej doby nebudú bezplatné, ak sa jedná o neopodstatnenú reklamáciu alebo poruchu, spôsobenú nesprávnym použitím spotrebiča. Preto sa dôsledne riadte pokynmi v tejto príručke.

Náhradné diely

Náhradné diely majú k dispozícii výlučne autorizované servisné strediská a zákaznícke centrum. V prípade poruchy sa preto vždy obráťte na autorizované servisné stredisko. Príslušný zoznam je priložený.

Záruka

Electrolux Slovakia, divízia Domáce spotrebiče, poskytuje na výrobky 2-ročnú záruku. Viac informácií o záruke nájdete na priloženom záručnom liste.

Čestitamo vam, da ste se odločili za nakup nove mikrovalovne pečice Electrolux.

Zahvaljujemo se vam za zaupanje, ki ste nam ga izkazali, ko ste izbrali naš proizvod. Prepričani smo, da boste hitro ugotovili, kako uporabna je vaša nova mikrovalovna pečica, in da vam bo v veliko pomoč. Kot pri vseh kuhinjskih aparatih bo tudi pri uporabi mikrovalovne pečice trajalo nekaj časa, da se boste seznanili z vsemi funkcijami in možnostmi uporabe, vendar pa smo prepričani, da vam bo sčasoma vaša mikrovalovna pečica postala nepogrešljiva.

Preden prvič uporabite svojo novo mikrovalovno pečico

natančno preberite vsa navodila za uporabo. Ta navodila smo pripravili z željo, da bi vam omogočili res optimalno in varno uporabo, zato vas prosimo, da jih pazljivo preberete.

Knjižico z navodili imejte vedno pri roki, tako da boste lahko vsakič, ko boste v dvomih, poiskali ustrezno navodilo. Če boste svojo mikrovalovno pečico prodali, jo komu podarili ali jo ob selitvi pustili v starem stanovanju, poskrbite, da bo novi lastnik obenem s pečico dobil tudi navodila za uporabo in se bo lahko tako tudi sam seznanil z varno in optimalno uporabo.

Navodila za varno uporabo

- Vgrajena varnostna stikala preprečujejo delovanje mikrovalovne pečice, če so vrata odprta.
- Nikoli ne poskušajte spremeniti delovanje teh stikal, saj bi delovanje pečice pri odprtih vratih lahko povzročilo izpostavljanje oseb mikrovalovni energiji.
- Pazite, da se na tesnilu vrat ne bi nabrali ostanki hrane ali čistil; tesnilo redno čistite (glej poglavje o čiščenju in vzdrževanju mikrovalovne pečice).
- Če je mikrovalovna pečica pokvarjena, je ne smete uporabljati, ampak se takoj obrnite na pooblaščen servis.
- Izjemno pomembno je, da se vrata mikrovalovne pečice pravilno zapirajo in da niso poškodovani naslednji deli: (1) vrata (usločena); (2) tečaji vrat in zapahi (zlomljeni ali zrahljani); (3) tesnila vrat in tesnilne površine.
- Nikoli ne poskušajte sami popraviti pokvarjeno mikrovalovno pečico. Popravila, vzdrževalna dela in spreminjanje značilnosti pečice smejo opravljati samo za to usposobljeni strokovnjaki pooblaščenega servisa. Vsi posegi s strani nestrokovnih oseb pomenijo veliko tveganje za uporabnika mikrovalovne pečice.
- Nikoli ne smete sneti ohišja, vrat ali upravljalne plošče z mikrovalovne pečice. To bi lahko povzročilo izpostavljanje izjemno visoki napetosti.
- Mikrovalovno pečico smete inštalirati in postaviti samo v skladu z navodili za inštalacijo, ki so podana v teh navodilih za uporabo.
- Mikrovalovno pečico uporabljajte samo v namene, ki so opisani v teh navodilih. V njej ne smete segrevati korozivnih kemikalij. Ta tip mikrovalovne pečice je izključno namenjen segrevanju in kuhanju ter oddaljevanju zamrznjene hrane. Ta mikrovalovna pečica ni primerna za industrijsko uporabo ali uporabo v laboratorijih, ravno tako pa tudi ni namenjena komercialni uporabi. Pri taki uporabi mikrovalovne pečice vam garancije ne moremo priznati.
- Nikoli ne vklaplajte prazne mikrovalovne pečice. Če v njej ni hrane ali vode, ki bi absorbirali mikrovalovno energijo, lahko pride do poškodbe magnetrona.
- Če mikrovalovno pečico uporabljajo otroci, jih je pri tem treba skrbno nadzirati, pred tem pa se prepričajte, da so sposobni sami uporabljati mikrovalovno pečico in da razumejo nevarnosti, ki so lahko posledica nepravilne uporabe.
- Mikrovalovna pečica ne sme stati na prostem ali v bližini vode.

- Ne poskušajte v mikrovalovni pečici sušiti oblek ali časopisov; ti predmeti bi se lahko vneli.
- Ne uporabljajte mikrovalovne pečice za shranjevanje; nikakor ne smete v njej puščati predmetov iz papirja, kuhinjskih pripomočkov ali hrane.

Navodila za varno uporabo žara

1. Če med kuhanjem z infra žarom pride voda v stik s steklom na vratih, to lahko počli.
2. Pri postavljanju ali jemanju hrane iz pečice vedno uporabljajte zaščitne kuhinjske rokavice. Posoda se v pečici zelo segreje, zato pazite, da vas ne opeče. Vrtljiva plošča in kovinska mreža se ravno tako segrejeta, zato vedno uporabljajte zaščitne rokavice.
3. Pri postavljanju ali jemanju hrane v pečico se ne dotikajte okenc s kovinskimi deli. Bodite previdni; notranjost vrat se zelo segreje.
4. Ne polagajte vrtljive plošče ali posod v hladno vodo in jih ne poskušajte na silo ohladiti.
5. Ne odlagajte raznih predmetov na mikrovalovno pečico. Zgornja stena mikrovalovne pečice se zelo segreje, zato bi se lahko ti predmeti poškodovali. Popolnoma normalno je, če izza vrat uhaja para, če se vrata zarosijo ali celo če izpod vrat med kuhanjem kaplja voda. To je posledica kondenzacije vlage zaradi segrevanja hrane in ne vpliva na varnost vaše mikrovalovne pečice. Vrata ne zapirajo notranjosti pečice hermetično.

Testiranje ustreznosti posode

- Postavite posodo v mikrovalovno pečico skupaj s kozarcem, polnim vode. Segrevajte mikrovalovno pečico eno minuto na 900 W (100%). Če se je posoda segrela, je ne uporabljajte mikrovalovni pečici. Če je le mlačna, jo lahko uporabljate za segrevanje jedi, ne pa za kuhanje. Če je posoda tudi po segrevanju sobne temperature, je primerna za kuhanje v mikrovalovni pečici.
- Papirnati prtički, povoščeni papir, papirnate brisače, krožniki, skodelice, škatle, ovojni papir in lepenka so zelo praktični pripomočki za uporabo v mikrovalovni pečici. Vedno se prepričajte, da ste jih v pečico postavili polne hrane ali tekočine, saj ta absorbira energijo in je na ta način izključena možnost pregrevanja.
- Večina plastičnih posod, skodelic, škatel za shranjevanje v zamrzovalniku in plastičnih ovojev

je primerna za uporabo v mikrovalovni pečici. Pri uporabi plastike upoštevajte navodila proizvajalca. Izogibajte se uporabi plastičnih posod za pripravo hrane, ki vsebuje veliko maščob ali sladkorja, ker dosežejo taka živila višjo temperaturo in bi se določena vrsta plastike lahko začela topiti.

- Ne puščajte vklopljene mikrovalovne pečice nenadzorovane; predvsem če segrevate ali kuhate hrano v plastični ali papirnati posodi oz. taki, ki se lahko vname, večkrat preverite delovanje pečice. Če opazite dim, pustite vrata zaprta, izklopite mikrovalovno pečico ali potegnite vtičač iz vtičnice in počakajte, da se preneha kaditi.
- Kovinska posoda in posoda s kovinsko obrobo ni primerna za uporabo v mikrovalovni pečici, razen če proizvajalec izrecno tega ne dovoljuje.
- Posoda z ozkimi grli, kot so to n.pr. steklenice, za uporabo v mikrovalovni pečici ni primerna.
- Ko želite odkriti posodo, v kateri ste kuhali, pazite, da vas vroča para ne opeče.

Varnost pri pripravljanju živil

- Nikoli ne segrevajte hrane v konzervah; pred segrevanjem jo preložite v drugo posodo.
- Mikrovalovna pečica ni primerna za cvrenje hrane v maščobi; ker temperature maščobe ni mogoče nadzirati, bi lahko prišlo do poškodb uporabnika.
- Pokovko (pop-corn) smete pripravljati v mikrovalovni pečici le, če uporabite posebno, temu namenjeno posodo oz. posebne zavojčke pokovke, pripravljene za pripravo v mikrovalovni pečici. Med pripravo pokovke nadzirajte delovanje mikrovalovne pečice.
- Živila z neporozno lupino pred kuhanjem v mikrovalovni pečici večkrat prebodite; tako boste preprečili nabiranje pare pod lupino, zaradi česar bi n.pr. krompir počil. Taka živila so n.pr. jabolka, krompir, piščančja jetra in jajčni rumenjaki.

POZOR! Če v mikrovalovni pečici segrevate tekočine, n.pr. juhe, omake in pijače, se te lahko pregrejejo čez vrelišče, ne da bi se to pokazalo z nastajanjem mehurčkov. Zato lahko pride do nenadnega kipenja vroče tekočine. Da bi to preprečili, ukrepajte na naslednji način:

1. Izogibajte se uporabi posod z ravnimi stranicami in ozkimi grlom.
2. Ne pregrevajte tekočin.

3. Preden vlijete tekočino v posodo, jo premešajte; ponovno jo premešajte na sredi kuhanja.
4. Po segrevanju pustite tekočino še nekaj časa v mikrovalovni pečici in jo, še preden jo vzamete iz nje, še enkrat premešajte.
 - Nekatera živila, kot n.pr. cela jajca in zaprte posode, n.pr. zaprti kozarci za vlaganje, lahko eksplodirajo in niso primerni za kuhanje ali segrevanje v mikrovalovni pečici. Občasno tudi zakrnjena jajca med kuhanjem eksplodirajo. Vedno pred kuhanjem prebodite rumenjaki in jajce pokrijte; pustite ga počivati eno minuto in šele nato dvignite pokrov.
 - Nikoli ne poskušajte na silo zavrteti nosilca za vrtljivo ploščo; lahko bi ga pokvarili.
 - Iskrenje v mikrovalovni pečici med delovanjem je običajno posledica uporabe kovinskih predmetov.

Pogosto iskrenje pa bi lahko pokvarilo mikrovalovno pečico, zato ustavite delovanje pečice in preverite, kaj ga povzroča.

- Pazite, da ne zakrijete odprtini za zračenje, ki so na vrhu, zadaj, ob strani in na dnu mikrovalovne pečice.

To mikrovalovno pečico smete uporabljati samo v gospodinjstvene namene; za uporabo v komercialne namene ni primerna!

Ta navodila shranite!

Tehnični podatki

Mere	Teža 13.5 kg
	Prostornina 20 litrov
Širina 484 mm	Priključna napetost 230 V, 50 Hz
Globina 376 mm	
Višina 275 mm	Varovalka 10 A
Notranjost pečice	Poraba energije 2300 W
Širina 323 mm	Moč 800 W
Globina 296 mm	
Višina 218 mm	Žar 1000 W

Posoda in pripomočki, primerni za uporabo v mikrovalovni pečici

Pri kuhanju v mikrovalovni pečici lahko uporabite mnogo različnih materialov.

Zaradi vaše varnosti, pa tudi zato, da ne bi poškodovali posode v vaši mikrovalovni pečici, se pri izbiri posode ravnajte po spodnji tabeli.

Material	Posoda oz. pripomočki	Mikrovalovi	Žar	Mikrovalovi in žar
Keramika in steklo	Toplotnoodporno steklo	DA*	DA	DA*
	Steklena posoda s kovinskimi obrobami ali okraski	NE	NE	NE
	Svinčeno (kristalno) steklo	NE	NE	NE
Porcelan	brez kovinskih okraskov	DA	DA	NE
Keramika**		DA	DA	DA
Plastika	Za uporabo v mikrovalovni pečici primerna, toplotnoodporna plastika	DA	NE	NE
	Plastične vrečke	DA		
Kovina	Kovinski pekači	NE	DA	NE
	Aluminijasta folija***	DA	DA	DA
Papir	Skodelice, krožniki, brisače	DA	NE	NE
Les		NE	NE	NE
Dodatna oprema	Rešetka za pripravo jedi na žaru	NE	DA	DA
	Vrtljiva plošča	DA	DA	DA
	Nosilec vrtljive plošče	DA	DA	DA

DA: za uporabo primerna posoda

NE: posoda, ki ni primerna

*Samo posoda brez kovinske obrobe

**Samo če glazura ne vsebuje kovinskih snovi

***Aluminijasto folijo uporabljajte samo v manjših količinah; večje količine bi povzročile iskanje.

Navodila za namestitev in priklop

Odstranjevanje embalaže

Ko odstranite embalažo, se najprej prepričajte, da je vaša nova mikrovalovna pečica nepoškodovana. V nasprotnem primeru se takoj obrnite na prodajalca. Deli pečice bodo morda zaščiteni s folijo; to morate pred prvo uporabo pečice odstraniti. Pazite, da kosi embalaže ne pridejo v roke majhnim otrokom!

Namestitev

1. Snemite nalepke z vrat.
2. Postavite pečico na ravno, gladko površino, ki prenese težo pečice (13.5 kg) in vsebine. Da preprečite morebitne vibracije in glasnost delovanja, mora biti mikrovalovna pečica stabilna.
3. Pečica naj ne bo izpostavljena vlagi in vročini, saj bi se poškodovala.
4. Odprtine na vrhu in ob straneh pečice morajo ostati proste, zato ne odlagajte ničesar na mikrovalovno pečico. Če so odprtine zakrite, lahko pride do pregrevanja in do okvare pečice. Iz odprtih uhaja vroč zrak, zato pazite, da se ne opečete. Za pečico ne obešajte zaves.
5. Pečica naj bo čim dlje od radijskih ali TV sprejemnikov, da ne bi povzročala motenj. Ta mikrovalovna pečica je izdelana skladno s predpisi EEC o odpravljanju radijskih motenj, vendar pa obstaja možnost določenih motenj, če je pečica postavljena preblizu radijskega ali televizijskega sprejemnika.
6. Če postavite pečico v kot, mora biti od desnega zida odmaknjena vsaj 10 cm!

Pozor! Mikrovalovno pečico lahko postavite kamorkoli v kuhinji. Paziti pa morate, da jo postavite na ravno, površino in da so odprtine za zračenje proste, prav tako pa mora biti omogočeno tudi kroženje zraka pod pečico.

Aparat je izdelan skladno s predpisi EEC št. 87/308 z dne 2.6.87 o preprečevanju radijskih motenj.

Priključitev na električno omrežje

⚠ Mikrovalovna pečica mora biti ozemljena! Proizvajalec ne prevzema odgovornosti za škodo ali poškodbe zaradi neupoštevanja teh navodil.

Pečica je dobavljena s priključnim električnim kablom in vtikačem za omrežje z napetostjo 230 V, 50 Hz. Ozemljitev zmanjšuje tveganje v primeru kratkega stika.

Če niste prepričani, če je vaše hišno omrežje ustrezno oziroma če je poskrbljeno za ozemljitev, se posvetujte s strokovnjakom.

Če vtikač, s katerim je pečica dobavljena, ni ustrezen za vašo vtičnico, ga je potrebno zamenjati z ustreznim. Iz vtikača, ki ste ga odrezali s priključnega električnega kabla, odstranite varovalko in ga nato zavržite, da preprečite morebitno nezgodo.

Če na vtikaču manjka pokrovček nad varovalko, takega vtikača ne smete priključiti na električno omrežje, ampak morate najprej namestiti nov pokrovček.

Če uporabljate podaljšek, mora biti ta ozemljen!

⚠ Aparat mora biti ozemljena! Proizvajalec ne prevzema odgovornosti za škodo ali poškodbe zaradi neupoštevanja teh navodil.

- Če priloženi vtikač ne ustreza vašim vtičnicam, naj ga zamenja za to usposobljena oseba.
- Iz odrezanega vtikača odstranite varovalko in ga zavržite, da preprečite morebitno nezgodo.

Opis mikrovalovne pečice

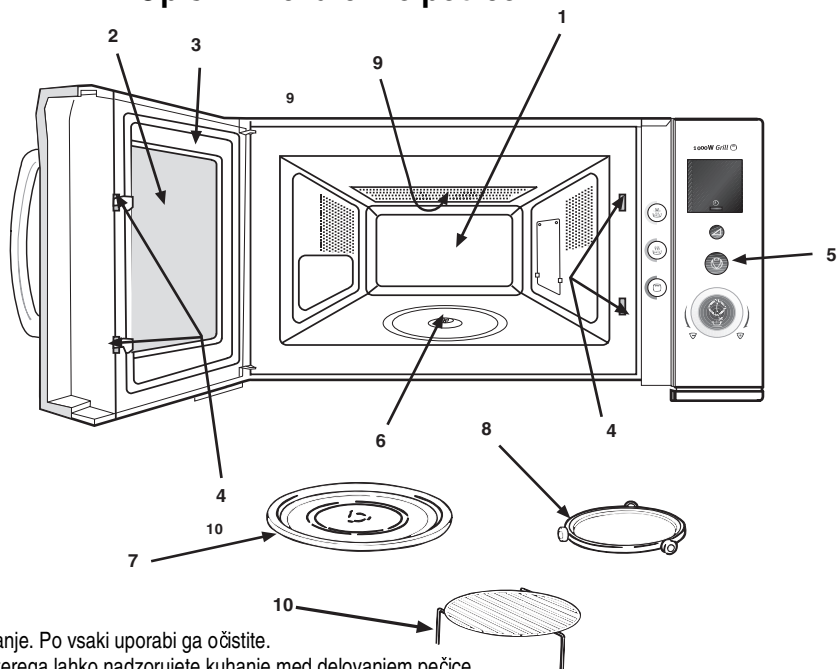

1. Prostor za kuhanje. Po vsaki uporabi ga očistite.
2. Okno, skozi katerega lahko nadzorujete kuhanje med delovanjem pečice.
3. Vrata pečice. Med kuhanjem morajo biti vedno dobro zaprta.
4. Kaveljčki zapaha in varnostni sistem zapiranja.
5. Upravljalna plošča.
6. Pogonska os vrtljive plošče
7. Vrtljiva plošča.
8. Nosilec vrtljive plošče.
9. Grelec žara.
10. Rešetka za pripravljanje jedi na žaru.

Vrtljiva plošča in nosilec

Namestite ju, kot kaže skica. Pazite, da je vrtljiva plošča pravilno postavljena na nosilec. Nikoli ne obračajte vrtljive plošče s spodnjo stranjo navzgor! Vrtljiva plošča se vrti na levo ali na desno.

Za pripravljanje jedi na žaru je priložena tudi rešetka, ki jo postavite na sredino vrtljive plošče.

Vrtljiva plošča

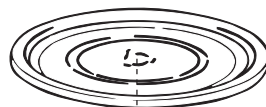

Nosilec

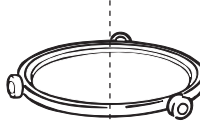

Os vrtljive plošče



Upravljalna plošča

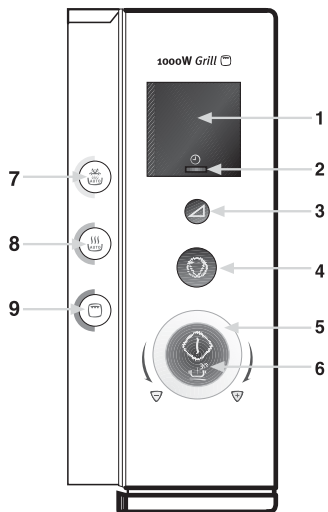

1. Okence s prikazovalnikom - kaže čas kuhanja, nastavljeno stopnjo in točen čas
2. Ura – za nastavljanje točnega časa
3. Tipka za nastavljanje moči mikrovalov
4. Tipka Stop/Clear - za prekinitev ali preklic nastavljenega programa
5. Gumb za nastavljanje trajanja kuhanja
6. Tipka Quick Start za vklop mikrovalovne pečice
7. Tipka za funkcijo avtomatskega odtaljevanja
8. Tipka za funkcijo samodejnega segrevanja
9. Tipka za žar – za nastavljanje funkcije žara ali kombinacije žara in mikrovalov

Nastavitev ure

Ko prvič vklopite pečico in po vsakem izpadu električne energije morate znova nastaviti čas; na prikazovalniku utripajo črtice »---«.

Primer: **4.30**

1. Dotaknite se tipke za uro.
2. S pomočjo gumba za nastavljanje nastavite vrednost »4:00«.
3. Dotaknite se tipke za uro.
4. S pomočjo gumba za nastavljanje nastavite vrednost »4:30«.
5. Dotaknite se tipke za uro. Zdaj je ura nastavljena.

Opomba: Tudi med kuhanjem lahko preverite točen čas – pritisnite na tipko za uro in za 2 sekundi bo na prikazovalniku viden točen čas.

Varnostna funkcija

Vaša nova mikrovalovna pečica je opremljena z varnostno funkcijo, s katero 'zaklenete' tipke in tako preprečite slučajno spreminjanje nastavitvev, npr. če otroci med igro pritiskajo na tipke.

Vklop varnostne funkcije:

1. Istočasno se dotaknite tipke »Stop/Clear« in tipke za uro. Na prikazovalniku bo vidna črka »L«, kar pomeni, da je varnostna funkcija aktivna. Če jo želite preklicati, se znova istočasno dotaknite tipke »Stop/Clear« in tipke za uro.

Kako prekiniti delovanje pečice

Delovanje pečice lahko prekinete na dva načina:

1. Pritisnite na tipko Stop/Clear.

- S kuhanjem nadaljujete tako, da pritisnete na tipko Start.
 - S pritiskom na tipko Stop/Clear trenutno nastavljeni program preključete.
2. Odprite vrata pečice.
- S kuhanjem nadaljujete tako, da znova zaprete vrata in pritisnete na tipko Start.
 - S pritiskom na tipko Stop/Clear trenutno nastavljeni program preključete.

Izklop zvočnega signala

Vaša nova mikrovalovna pečica je opremljena z zvočnim signalom, na voljo pa je tudi funkcija, s pomočjo katere zvočni signal izklopite. V tem primeru zvočni signal ne potrdi pritiska na tipko, prav tako pa je izklopljen tudi zvočni signal ob koncu kuhanja.

Nastavitev zvočnega signala:

1. Istočasno se dotaknite tipke »Stop/Clear« in tipke Start. Na prikazovalniku bo viden napis 'OFF', kar pomeni, da je zvočni signal izklopljen.
2. Če želite spet vklopiti zvočni signal, se znova istočasno dotaknite tipke »Stop/Clear« in tipke Start.

Funkcija Quick Start

S pritiskom na tipko Start mikrovalovno pečico najhitreje vklopite – 30 sekund bo delovala pri polni moči mikrovalov (900 W). Z vsakim ponovnim pritiskom na tipko Start ta čas podaljšate za 30 sekund.

Ustrezne nastavitve moči mikrovalov

Moč mikrovalov	Primerno za:
100 W	Ohranjanje toplote
180 W	Odtaljevanje zamrznjenih živil
300 W	Počasno segrevanje, dokuhavanje enolončnic, segrevanje sirovega kolača ipd.
450 W	Srednja moč – hitrejšo odtaljevanje in segrevanje enolončnic, golaža...
600 W	Srednja moč; segrevanje gotovih jedi, pečenje določenih peciv in kuhanje pudingov, pečenje mesa, perutnine...
800 W	Največja moč; segrevanje tekočin do vrelišča, kuhanje zelenjave... Segrevanje posode za hrustljivo zapečene jedi.

Kuhanje z mikrovalovi

1. Odprite vrata in postavite jed na vrtljivo ploščo. Zaprite vrata.
2. S pomočjo tipke za nastavljanje moči mikrovalov nastavite ustrezno moč (gl. spodnjo razpredelnico).
3. Nastavite potreben čas z obračanjem gumba za nastavljanje časa.
4. Pritisnite na tipko Start. **Pečica začne delovati.**

Če želite pečico izklopiti med kuhanjem, se preprosto dotaknite tipke Stop/Clear.

Opomba: Po uporabi dvakrat pritisnite na tipko Stop/Clear, da resetirate mikrovalovno pečico.

Primer: **Kuhanje 15 minut pri moči mikrovalov 450 W**

1. Trikrat se dotaknite tipke za nastavljanje moči mikrovalov (na prikazovaliku bo vidna vrednost 450).
2. Gumb za nastavljanje časa obrnite, da bo viden čas 15:00.
3. Pritisnite na tipko START. Pečica začne delovati.

Uporaba žara

1. Odprite vrata in postavite jed na kovinsko rešetko.
2. Dvakrat pritisnite na tipko za žar.
3. Nastavite potreben čas z obračanjem gumba za nastavljanje časa.
4. Pritisnite na tipko Start. Pečica začne delovati.

Če želite pečico izklopiti med pečenjem na žaru, se preprosto dotaknite tipke Stop/Clear.

Opomba: Po uporabi dvakrat pritisnite na tipko Stop/Clear, da resetirate mikrovalovno pečico.

Primer: **Pečenje z žarom 15 minut**

1. Enkrat se dotaknite tipke za žar.
2. Gumb za nastavljanje časa obrnite na 15:00.
3. Pritisnite na tipko Start. Pečica začne delovati.

Žar pred uporabo segrevajte; vklopite ga tako, kot je to opisano zgoraj, in sicer 3-4 minute pred postavljanjem jedi v pečico.

Uporaba kombinacije mikrovalov in žara

Na voljo so vam tri nastavitve s kombinacijo mikrovalov in žara.

1. Postavite jed na kovinsko rešetko.
 2. Pritiskajte na tipko za žar, dokler ni izbrana ustrezna nastavev.
 3. Nastavite potreben čas z gumbom za nastavljanje časa.
 4. Zaprite vrata in pritisnite na tipko Start. Pečica začne delovati.
- Če želite pečico izklopiti pred pretekom nastavljenega časa, se preprosto dotaknite tipke Stop/Clear.

Opomba: Po uporabi dvakrat pritisnite na tipko Stop/Clear, da resetirate mikrovalovno pečico.

Primer: **Kuhanje 15 minut pri moči mikrovalov in 450 in z grelcem za žar**

1. Odprite vrata in postavite jed v pečico.
2. Trikrat se dotaknite tipke za žar.

3. Gumb za nastavljanje časa obrnite na 15:00.
5. Zaprite vrata in pritisnite na tipko Start. Pečica začne delovati.

Pri tej funkciji predhodno ogrevanje pečice ni potrebno.

Stopnje - mikrovalovi in žar

Nastavitev	Tipko pritisniti:	Moč žara	Moč mikrovalov
Combi 1	2-krat	Največja	600 W
Combi 2	3-krat	Največja	450 W
Combi 3	4-krat	največja	300 W

Samodejno odtaljevanje

Če želite sami nastaviti vrednosti za odtaljevanje, izberite moč mikrovalov 180 W. Da bi pospešili odtaljevanje večje količine gostih živil (nad 450 g), lahko najprej odtaljujete živilo 1-3 minute pri največji moči mikrovalov (900 W), nato pa moč zmanjšate na 180 W in ga odtalite do konca.

1. Odprite vrata in postavite zamrznjeno živilo na vrtljivo ploščo.
2. Pritisnite na tipko za samodejno odtaljevanje, dokler se ne prikaže ustrezen program.
3. Obrnite gumb za nastavljanje teže.
4. Zaprite vrata.
5. Pritisnite na tipko Start. Pečica začne delovati.

Opomba: Podrobnejša navodila so v razpredelnici v nadaljevanju.

Opomba: Po uporabi dvakrat pritisnite na tipko za prekinitev/preklic (3), da resetirate mikrovalovno pečico za naslednjo uporabo.

Opomba: Pečica bo samodejno določila najustreznejšo moč mikrovalov in trajanje odtaljevanja.

Razpredelnica za samodejne programe

Samodejni program	Pritisniti na tipko	Količina živil
Meso	enkrat	200 – 2000 g
Perutnina	dvakrat	200 – 2000 g
Ribe	trikrat	200 – 2000 g
Kruh/pecivo	štirikrat	125 – 1000 g

Primer: Samodejno odtaljevanje 500 g rib

1. Odprite vrata.
2. Trikrat se dotaknite tipke za samodejno odtaljevanje.
3. Gumb za nastavljanje teže obračajte na levo, dokler na prikazovalniku ni vidna vrednost 500 g.
4. Zaprite vrata. Pritisnite na tipko za vklop. Pečica začne delovati.

Opomba: Podrobnejša navodila so v razpredelnici.

Opomba: Po uporabi dvakrat pritisnite na tipko za prekinitev/preklic (3), da resetirate mikrovalovno pečico za naslednjo uporabo.

Opomba: Pečica bo samodejno določila najustreznejšo moč mikrovalov in trajanje segrevanja.

Samodejno odtaljevanje živil

Živilo	Počivanje (min)	Opombe
Meso	20-60	Robove zaščitite s folijo. Obrnite, ko pečica zapiska. Ta program je primeren za odtaljevanje govedine, jagnjetine, svinjine, zrezkov, mletega mesa.
Perutnina	20-60	Noge in krila zaščitite s folijo. Obrnite, ko pečica zapiska. Ta program je primeren za odtaljevanje celih piščancev ali kosov.
Ribe	20-50	Plavuti in rep zaščitite s folijo. Obrnite, ko pečica zapiska. Ta program je primeren za odtaljevanje celih rib ali filetov.
Kruh	5-30	Položite kruh na papirnati prtiček in ga obrnite, ko pečica zapiska. Kolač postavite na krožnik; če je mogoče, ga obrnite, ko pečica zapiska. (Ko odprete vrata, se delovanje pečice prekine.) Ta program je primeren za odtaljevanje vseh vrst kruha, štruc ali rezin, ter za žemlje, rogljičke.. Manjše kose razporedite v krogu. Program je primeren tudi za odtaljevanje kvašenega peciva, sirovega kolača... Ni primeren za odtaljevanje sadnih kolačev ali kolačev s kremnim nadevom, ali peciva s čokoladnim oblivom.

Samodejno segrevanje ohlajenih živil

Pečica nudi več programov za samodejno segrevanje ohlajenih obrokov, sveže zelenjave, kosov piščanca, zamrznjenega peciva...

1. Odprite vrata in postavite živilo na vrtljivo ploščo.
2. Pritiskajte na tipko za samodejno segrevanje, dokler ni prikazan ustrezen program.
3. Z gumbom za nastavljanje teže vnesite ustrezno težo.
4. Zaprite vrata. Pritisnite na tipko za vklop. Pečica začne delovati.

Razpredelnica za samodejne programe

Samodejni program	Pritisniti na tipko	Količina živil
Ohlajene gotove jedi	enkrat	300-350 g 400-450 g 500-550 g
Sveža zelenjava	dvakrat	200-250 g 300-350 g 400-450 g 500-550 g 600-650 g 700-750 g
Kosi perutnine	trikrat	200-300 g (1 kos) 400-500 g (2 kosa) 600-700 g (3 kosi) 800-900 g (4 kosi)
Zamrznjeno pecivo (žemlje ipd.)	štirikrat	100-150 g (2 kosa) 200-250 (4 kosi) 300-350 (6 kosov)

Primer: Samodejno kuhanje 500 g sveže zelenjave

1. Odprite vrata.
2. Dvakrat se dotaknite tipke za samodejno segrevanje.
3. Gumb za nastavljanje teže obračajte na levo, dokler na prikazovalniku ni vidna vrednost 500-550 g.
4. Zaprite vrata. Pritisnite na tipko za vklop. Pečica začne delovati.

Opomba: Podrobnejša navodila so v razpredelnici.

Opomba: Podrobnejša navodila so v razpredelnici v nadaljevanju.

Opomba: Po uporabi dvakrat pritisnite na tipko za prekinitve/preklic (3), da resetirate mikrovalovno pečico za naslednjo uporabo.

Opomba: Pečica bo samodejno določila najustreznejšo moč mikrovalov in trajanje segrevanja.

Razpredelnica za samodejne programe

Samodejni program	Pritisniti na tipko	Čas počivanja	Priporočila
Ohlajene gotove jedi	enkrat	3 minute	Postavite jed na keramični krožnik in jo pokrijte s folijo za mikrovalovne pečice. Ta program je primeren za segrevanje obrokov (npr. meso z omako, zelenjava, krompir, riž ali testenine)
Sveža zelenjava	dvakrat	3 minute	Zelenjavo očistite, operite in razrežite na enakomerne kose. Kuhajte jih v stekleni posodi s pokrovom, dodajte 3 žlice vode za 200-450 g, 4 žlice vode za 500-650 g in 5 žlic vode za 700-750 g. na koncu premešajte. Če so količine večje, premešajte tudi med kuhanjem.
Kosi perutnine	trikrat	3 minute	Kose piščanca namažite z oljem, začinite s poprom, soljo, papriko. Obrnite jih s kožo navzdol na kovinski nosilec. Ko pečica zapiska, obrnite.
Zamrznjeno pecivo (žemlje ipd.)	štirikrat	2 minuti	Zamrznjene žemlje, rogljičke... postavite v krogu na kovinski nosilec. Ko pečica zapiska, obrnite.

Praktični nasveti za uporabo žara

Živilo postavite na rešetko, pod njo pa podstavite krožnik, v katerega bodo kapljali sokovi in maščoba, da bo čiščenje lažje. Na polovici predvidenega časa živilo obrnite.

Živilo	Količina (teža)	Čas	Opombe
Opečeni kruh	2 rezini	4-5 minut	
Toast s sirom	4 rezine	6-7 minut	4-5 min. sam kruh, nato dodate sir za 2 min

Praktični nasveti za kuhanje z mikrovalovi in žarom

Pri pečenju govedine ali svinjine postavite meso na rešetko, tanjše dele zaščitite s folijo. Pod rešetko podstavite krožnik, v katerega bodo kapljali sokovi in maščoba, da bo čiščenje lažje. Na polovici predvidenega časa živilo obrnite.

Živilo	Količina (teža)	Funkcija	Čas (minute)	Opombe
Slanina	4 (100 g)	Mikrovalovi 600 W + Žar	7-9	
Govedina	900 g	Samo mikrovalovi –600 W Mikrovalovi 600 W + Žar	25	Namažite z oljem, začinite s soljo in poprom. Po kuhanju pustite počivati 15 do 20 minut.
Svinjina	900 g		5 – 6	
Svinjske zarezbnice	2-3 (450 g)	Mikrovalovi 600 W + Žar	20 - 25	Namažite z oljem, začinite s soljo, poprom in papriko.
Piščanec (polovica, stegna)	450 g	Samo mikrovalovi –600 W	15 – 20	Namažite z oljem, začinite s soljo, poprom in papriko.
	800 g	Mikrovalovi 600 W + Žar	25 – 30	
Zamrznjeni hamburgerji	4 (200 g)	Mikrovalovi 600 W + Žar	12 – 15	
Klobase	450 g	Mikrovalovi 600 W + Žar	10 – 15	
Ribji fileji	2 (350 g)	Mikrovalovi 600 W + Žar	22 – 24	Namažite z oljem, začinite s soljo in poprom.
Zamrznjen krompir	2 (150 g)	Mikrovalovi 600 W + Žar	16 – 18	

Odtaljevanje zamrznjenih živil pri 180 W

Določene vrste živil je najbolje odtaljevati ročno – izberite moč mikrovalov 180 W.

Živilo	Priprava	Čas (minute) (180 W)	Čas počivanja (minute)
Kruh			
Štručka	Položite na krožnik ali papir. Na polovici predvidenega časa obrnite.	8 – 10	10 – 15
Narezana štruca	Položite na krožnik ali papir. Na polovici predvidenega časa obrnite.	10 – 13	10
2 rezini	Položite na krožnik ali papir.	45 – 60 sekund	5
1 rogljič	Položite na krožnik ali papir.	45 – 60 sekund	5
2 rogljiča	Položite na krožnik ali papir.	1 – 1 ½	5
Pecivo			
Kolač 450 g	Odstranite embalažo, postavite na krožnik	9 – 11	15 – 30
Sirov kolač 450 g	Odstranite embalažo, postavite na krožnik	9 – 11	15 – 30
Pita (s kuhanim nadevom) 450 g	Odstranite embalažo, postavite na krožnik	7 – 9	15 – 30
Piškoti 450 g	Odstranite embalažo, postavite na krožnik	7 – 9	15 – 30
Živilo	Priprava	Čas (minute) (180 W)	Čas počivanja (minute)
Maslo 250 g	Odstranite folijo, postavite na krožnik.	3 – 4	5 – 10
Sadje			
Jagodičje 225 g	Eno plast razgrnite na plitek krožnik.	5 – 6	5 – 10
Jagodičje 450 g	Eno plast razgrnite na plitek krožnik.	7 – 8	5 – 10
Gotove jedi 400 g	Na krožniku pokrijte z drugim krožnikom ali PVC folijo. Če želite jed tudi segreti, jo 3-4 minute segrevajte pri 800 W.	7 – 8	5 – 10
Zelenjava	Odtaljevanje pred kuhanjem ni potrebno. Vso zelenjavo odtajate in skuhate pri 100-% moči (800 W).		

Praktični nasveti

Odtaljevanje

- Če niste prepričani, koliko časa je potrebno za odtaljevanje, raje najprej nastavite krajši čas. Odtaljevanje se bo nadaljevalo tudi po preteku tega časa, med počivanjem.
- Kose zamrznjene hrane čimprej ločite med seboj.
- Velike kose na sredi odtaljevanja obrnite.
- Čimprej odstranite iz pečice že odmrznjene kose.
- Pred odtaljevanjem vzemite zamrznjeno hrano iz embalaže oziroma odprite pakete.
- Zamrznjeno hrano položite v večjo posodo kot je tista, v kateri ste jo bili zamrznili; tako jo bo lažje premešati.
- Perutnino obrnite s prsnim delom navzdol in jo med pavzo ali na sredi odtaljevanja obrnite. Občutljive dele, kot so n.pr. krilca, zaščitite s koščkom gladke folije.
- Čas počivanja je zelo pomemben, predvsem pri odtaljevanju velikih kosov in jedi, ki jih ne moremo premešati, da se prepričamo, če so se odtajali tudi v sredini.

Mikrovalovna pečica

- Pečico redno čistite. Vsakič obrišite tekočino, ki se vam je morda polila; ne pozabite očistiti tudi pod stekleno ploščo in notranjo stran vrat.
- Če je le mogoče, pri kuhanju v mikrovalovni pečici uporabljajte okrogle ali ovalne posode s pokrovom.
- Nikoli ne uporabljajte kovinskih posod ali posod s kovinskimi okraski ali obrobami. Tudi nekatere vrste plastike za uporabo v mikrovalovni pečici niso primerne, saj se lahko zaradi vroče hrane, ki se v njih segreva, stalijo.
- Med kuhanjem naj bo hrana pokrita. Uporabljajte steklene pokrove, krožnike ali povoščeni papir.
- Pecivo, kruh in podobna živila lahko postavite v mikrovalovno kar v košarici za kruh ali na papirnati brisači.
- Če zamrznjena živila tajate kar v vrečki, v kateri so bila zamrznjena, morate to prej odvezati ali odpreti. Živila, ki so bila zamrznjena v posodah, smete v isti embalaži odtaljevati v mikrovalovni pečici le, če je embalaža primerna za uporabo v mikrovalovni pečici. Odstraniti pa morate vse kovinske sponke ali žičke.
- Manjše kose aluminijaste folije uporabite, da zaščitite tanjše dele oziroma dele, ki bi se zlahka prekuhali, n.pr. piščančja krilca.

- Živila z lupino ali kožo pred kuhanjem prebodite z vilico, n.pr. krompir ali klobase. Jajc v lupini ne smete kuhati v mikrovalovni pečici, ker bi lahko eksplodirala.
- Velike, debele kose položite k robu posode; živila razrežite na kar najbolj enakomerno debele kose.
- Hrana bo bolj enakomerno kuhana, če jo boste med kuhanjem večkrat premešali.
- Vedno nastavite nekoliko krajši čas kuhanja, kot ga priporoča recept. Tako se vam hrana ne bo prekuhala. Večje količine hrane se kuhajo dlje časa!
- Zelenjavo kuhajte v zelo majhni količini vode ali brez nje.
- Uporabljajte manj soli in začimb kot pri običajnem kuhanju. Začimbe boste dodali pozneje, če bo to potrebno.
- Ko izklopite pečico, pustite hrano nekaj časa počivati; tako bodo rezultati boljši.
- Preden postrežete z jedmi se vedno prepričajte, da so se dovolj segrele.
- Uporabljajte zaščitne kuhinjske rokavice, ko jemljete hrano iz mikrovalovne pečice.

Taljenje medu

Med, ki je kristaliziral, v odprtem kozarcu postavite v mikrovalovno pečico. Segrevajte ga 2 minuti pri srednji moči mikrovalov.

Taljenje čokolade

100 g čokolade na koščke nalomite v posodo. Segrevajte jo 1 do 2 minuti pri največji moči mikrovalov in dobro premešajte.

Mehčanje ali taljenje masla

Pri največji moči mikrovalov se maslo v nekaj sekundah stali. Če ga želite samo omehčati, izberite nižjo moč mikrovalov.

Segrevanje kruha

Kruh od prejšnjega dne nekaj sekund segrevajte pri srednji moči.

Enostavno lupljenje česna

3 do 4 stroke česna 15 sekund segrevajte pri največji moči. Nato na enem koncu stisnite strok – česen bo skočil iz lupine.

Sadni sok

Iz agrumov boste iztisnili več soka, če jih najprej za 15 minut postavite v mikrovalovno pečico pri največji moči.

Priljubljen instant hrane

Upoštevajte navodila proizvajalcev!

Čiščenje in vzdrževanje

Pečica naj bo vedno čista. Ostanke hrane, ki bi ostali v mikrovalovni pečici, bi privlačili mikrovalovno energijo in se sežgali. Tako bi se lahko učinkovitost pečice zmanjšala, pojavil bi se pa tudi neprijeten vonj.

Nikoli ne poskušajte sami spreminjati značilnosti pečice ali jo sami popravljati. To prepustite strokovnjakom s pooblaščenega servisa.

Prepričajte se, da je mikrovalovna pečica izklopljena iz električnega omrežja, preden jo začnete čistiti.

Čiščenje opreme

Dele v notranjosti poberite iz mikrovalovne pečice in jih operite z blagim čistilom. Z nosilcem vrtljive plošče ravnajte še posebno previdno.

Notranjost pečice in vrtljivi pladenj se med kuhanjem zelo segrejeta; po uporabi mikrovalovne pečice najprej počakajte, da se notranjost popolnoma ohladi.

Čiščenje notranjosti

Pečica naj bo vedno čista. Takoj po uporabi jo obrišite in očistite. Ostanke hrane na stenah, vratih in tesnilu vrat absorbirajo, mikrovalovno energijo, zmanjšujejo učinkovitost pečice in v določenih primerih poškodujejo notranjost.

Za čiščenje uporabljajte blaga tekoča čistila, toplo vodo in mehko, čisto krpo. Nikoli ne uporabljajte abrazivnih čistil, čistil za električne pečice ali blazinic jeklene volne.

Trdovratne madeže boste lažje očistili, če prej v mikrovalovni 2 do 3 minute segrevate kozarec vode.

Pri čiščenju si ne smete nikoli pomagati z ostrimi, koničastimi predmeti!

Če se v pečici razvije neprijeten vonj, segrevajte v njej 5 minut kozarec vode z dvema žlicama limoninega soka.

Čiščenje zunanosti

Ko čistite upravljalno ploščo, naj bodo vrata pečice odprta. Tako je ne boste mogli nehote vklopiti. Zunanost pečice čistite z blagim tekočim detergentom in vodo, nato pa jo do čistega obrišite s čisto vodo in do suhega obrišite z mehko krpo. Pri čiščenju lahko uporabite tudi čistila za okna ali večnamenska čistila za razprševanje. Nikoli pa ne smete uporabljati abrazivnih čistil in pripomočkov. Pri čiščenju pazite, da voda ne prodre v odprtine za zračenje, ker bi se tako pečica poškodovala.

Čiščenje grelca za žar

Grelec se med uporabo pečice lahko umaže – maščoba ali olje brizga nanj. Počakajte, da se notranjost pečice ohladi, in nato obrišite grelec, da preprečite neprijeten vonj ali nastanek dima pri naslednji uporabi pečice.

Motorček za vrtenje vrtljive plošče je zatesnjen, vendar kljub temu pazite, da med čiščenjem dna mikrovalovne pečice voda ne steče pod vreteno. Da boste lažje očistili pečico, lahko spustite grelec žara – nežno ga povlecite navzdol. Pred tem se prepričajte, da ni vroč!

Nepravilnosti v delovanju in servisiranje

Če mikrovalovna pečica ne deluje, najprej poskušajte sami odpraviti nepravilnost po spodnjih navodilih, šele nato se obrnite na pooblaščen servis.

Če mikrovalovna pečica ne deluje pravilno:

- Prepričajte se, da so vtikač, vtičnica in varovalka brezhibni; po potrebi zamenjajte varovalko.
- Prepričajte se, da je omrežje pod tokom - v vtičnico vklopite drugi električni aparat.
- Če varovalka večkrat pregori, pokličite ustrezno usposobljenega električarja.

Če mikrovalovna pečica ne deluje v načinu za mikrovalove:

- Morda je nastavljena varnostna funkcija (nekateri modeli).
- Morda niste izbrali pravih nastavitev.
- Morda niso zaprta vrata. Če vrata niso zaprta, mikrovalovna pečica ne deluje.

- Morda ostanki hrane ovirajo zapiranje vrat.

Če vam ne uspe odpraviti nepravilnosti v delovanju, se obrnite na pooblaščen servis. Zahtevajte uporabo originalnih rezervnih delov.

Rezervni deli so vam na voljo pri pooblaščenih servisih za proizvode Electrolux. Ko se obrnete na pooblaščen servis, prosimo, da navedete vaše ime in naslov, natančen opis nepravilnosti, model in serijsko številko proizvoda (navedeni na tablici s podatki) ter datum nakupa..

Pridržujemo si pravico to tehničnih sprememb brez predhodnega obvestila. Pridržujemo si pravico do tiskarskih napak.

Conținut

Inainte de a utiliza cuptorul cu microunde	4	Tabele	16
Date tehnice	4	– Recomandări pentru gătitul pe grătar	16
Siguranța utilizării-instrucțiuni	5	– Recomandări pentru gătitul cu microunde și grătar	16
– Siguranța ustensilelor	5	– Recomandări pentru decongelarea manuală	17
– Siguranță în utilizarea grătarului	5	– Tabel cu programe de reîncălzire automată	18
–instrucțiuni	5	– Tabel cu programe de decongelare automată	19
– Testarea compatibilității	6	Sugestii pentru utilizarea cuptorului cu microunde	20
– Siguranța preparatelor	7	Ingrijire și curățare	21
– Ghidul ustensilelor și accesoriilor din dotarea cuptorului	7	– Curățarea accesoriilor (platan și suport)	21
– Despachetarea	7	– Curățarea interiorului	21
Cum să utilizezi cuptorul tău cu microunde	8	– Curățarea grătarului	21
– Denumirea și funcția părților componente	8	– Curățarea exteriorului	21
– instalarea platanului	8	Condiții de garanție	22
– Tabloul de comandă	9	Service și piese de rezervă	23
– Fixarea ceasului	10		
– Dispozitiv pentru siguranța copilului	10		
– Cum oprești cuptorul	10		
– Oprirea averizorului	11		
– Pornire rapidă	11		
– Ghid de setare a puterii microundelor	11		
– Gătitul cu microunde	12		
– Gătitul pe grătar	12		
– Gătitul combinat	13		
– Decongelarea automată	14		
– Reîncălzirea automată	15		

Vă mulțumim că ați ales un produs Electrolux

Vă mulțumim că ați ales un produs Electrolux. Suntem conștienți că veți ajunge la concluzia că noul d-voastră cuptor este foarte util. Ca și în cazul altor aparate de bucătărie, este nevoie de timp să-i înveți toate funcțiile și caracteristicile dar, cu timpul, cuptorul vă va deveni indispensabil.

Înainte de a utiliza cuptorul cu microunde

Citiți cu atenție manualul de instrucțiuni. Pentru ca să obțineți un randament maxim al cuptorului cu microunde Electrolux, v-am pregătit următoarele instrucțiuni. Citiți-le cu atenție. Este important să păstrați acest manual pentru referințe viitoare. Dacă vindeți sau transferați cuptorul unui alt proprietar, sau dacă vă mutați părăsind aparatul, asigurați-vă întotdeauna că manualul însoțește acest cuptor sau că noul proprietar se poate familiariza cu funcționarea aparatului și cu principalele pericole. Vă rugăm să citiți întregul manual înainte de utilizare și să urmați recomandările date.

Date tehnice

Dimensiuni generale	Greutate 13,5 kg
Lățime 484 mm	Volum 20 Litri
Adâncime 376 mm	
Înălțime 275 mm	Sursa de putere 230V, 50 Hz
Dimensiunea	Siguranta 10A
Lățime 323 mm	
Adâncime 296 mm	Consum de putere 2300W
Înălțime 218 mm	
	Putere 800W
	Grătar 1000W

Siguranța utilizării-Instrucțiuni

- ▣ Comutatoarele de siguranță cuplate și încorporate împiedică funcționarea cuptorului când ușa este deschisă.
- ▣ Nu atingeți comutatoarele și nu încercați să puneți în funcțiune cuptorul cu ușa deschisă, întrucât funcționarea cuptorului cu ușa deschisă vă poate expune energiei microundelor.
- ▣ Nu lăsați ca stropii de mâncare împrăștiată și rezidurile curățătorului să se acumuleze pe suprafețele izolante ale ușii. Consultați capitolul Curățire și Îngrijire pentru instrucțiunile legate de curățire.
- ▣ Nu puneți în funcțiune cuptorul dacă este defect până când nu a fost reparat de un personal calificat.
- ▣ Este deosebit de important ca ușa cuptorului să se închidă perfect și ca (1)ușa (deformată), (2)balamalele și încuietorile (slăbite și nesigure) și (3) izolațiile ușii și suprafețele izolante să nu prezinte defecțiuni.
- ▣ Sub nici un pretext nu trebuie să încercați de unul singur repararea aparatului. Reparațiile efectuate de persoane neexperimentate pot provoca accidente sau o funcționare necorespunzătoare a cuptorului.Contactați Atelierul de Service local.
- ▣ Nu demontați niciodată carcasa externă, ușa sau tabloul de comandă întrucât vă puteți expune unui voltaj extrem de ridicat.
- ▣ Instalați sau amplasați acest cuptor doar în conformitate cu "Instrucțiunile de instalare" din acest manual.
- ▣ Utilizați aparatul doar în scopurile pentru care a fost creat așa cum sunt ele descrise în manual. Nu folosiți chimicale corozive în acest aparat. El a fost conceput pentru a încălzi, găti și decongela alimente. Nu a fost creat pentru utilizare industrială sau de laborator și nici pentru utilizare comercială; folosirea aparatului în aceste scopuri anulează garanția.
- ▣ Nu puneți în funcțiune cuptorul când este gol. Dacă nu există mâncare sau apă în cuptor care să absoarbă energia microundelor, tubul de magnetron se poate deteriora.
- ▣ Cuptorul trebuie atent supravegheat când este utilizat de copii.
- ▣ Nu depozitați afară acest aparat. Nu îl puneți în funcțiune în apropierea apei.
- ▣ Nu încercați să uscați haine sau ziere în cuptorul cu microunde. Aceste articole se pot aprinde.
- ▣ Nu utilizați cavitatea cuptorului pentru a stoca obiecte. Nu lăsați produse de papetărie, ustensile de gătit sau mâncare înăuntru când cuptorul nu este în funcțiune.

Siguranța ustensilelor

Majoritatea ustensilelor din sticlă, ceramică și sticlă rezistentă la căldură se comportă excelent în cuptorul cu microunde. Deși energia microundelor nu va încălzi majoritatea articolelor din sticlă sau ceramică, aceste ustensile pot deveni fierbinți deoarece căldura trece din mâncare în recipient. Pentru a scoate farfuriile din cuptor se recomandă utilizarea mănușilor

Instrucțiuni de siguranță în folosirea grătarului

1. Fereastra de observație din sticlă se poate sparge dacă se pulverizează apă în timpul gătitului pe grătar sau cu microunde.
2. Folosiți o mănușă când introduceți sau scoateți ceva din cuptor. Recipientele devin foarte fierbinți în cuptor, așa că aveți grijă să nu vă ardeți. Platanul și grila de metal se înfierbântă de asemenea foarte tare, mânușa devenind indispensabilă când le manipulați.
3. Nu atingeți fereastra de observație interioară și exterioră cu componente metalice când încărcăți sau descărcați cuptorul. Interiorul ușii și al cuptorului se înfierbântă foarte tare pe parcursul operației de gătit.
4. Nu puneți platanul sau recipientele în apă rece și nu încercați să le răciți repede după utilizare.
5. Nu puneți obiecte pe cuptor. Partea de sus a cuptorului se înfierbântă foarte tare în timpul utilizării, astfel că orice lucru pus pe cuptor ar putea fi deteriorat de căldură.

- & Este normal ca atunci când se gătește aburul să treacă prin crăpăturile ușii, ca o ușoară păclă să se depună pe ușă, sau chiar ca stropii mici de apă să apară sub ușă. Acest fenomen reprezintă pur și simplu o condensare provenită din căldura emanată de mâncare, care nu afectează siguranța cuptorului. Ușa nu a fost proiectată pentru a etanșa complet cavitatea cuptorului.
- ▣ Nu forțați rotirea manuală a platanului. Acest lucru poate provoca un randament necorespunzător al aparatului.
- ▣ Formarea de arcuri electrice în cuptor pe parcursul funcționării microundelor se datorează de obicei utilizării ustensilelor metalice. Totuși, apariția lui continuă poate deteriora aparatul. Opriiți programul și verificați ustensila.
- ▣ Aveți grijă să evitați opturarea orificiilor de aerisire localizate în părțile de sus, din spate, laterale și de jos ale cuptorului.

m Nu utilizați acest cuptor în scopuri comerciale. El a fost creat doar pentru utilizări domestice.

Testarea compatibilității vaselor de gătit

- ▣ Introduceți un vas de gătit în cuptor împreună cu un pahar pe jumătate umplut cu apă. Încălziți-l timp de un minut la 900 W (100%). Dacă vasul devine fierbinte, el nu trebuie utilizat. Dacă s-a încălzit puțin, îl puteți folosi la reîncălzire dar nu și la gătit. În fine, când rămâne la temperatura camerei, poate fi utilizat la gătit în cuptorul cu microunde.
- ▣ Șervețelele de hârtie, hârtia ceruită, prosoapele de hârtie, farfuriile, cămile, cartoanele, ambalajele produselor congelate și muceava sunt ustensile extrem de utile. Nu uitați să verificați dacă recipientele conțin mâncare pentru a absorbi energia, evitând astfel posibilitatea supraîncălzirii.
- ▣ Multe farfuriile de plastic, căni, recipiente de produse congelate și ambalajele de plastic pot fi utilizate în cuptorul cu microunde. Urmați instrucțiunile producătorului când utilizați materiale plastice în cuptor. Evitați folosirea ustensilelor de plastic cu alimente având un conținut ridicat de grăsimi sau zahăr deoarece aceste produse ating temperaturi ridicate și pot topi anumite materiale plastice.
- ▣ Ustensilele de metal și ustensilele cu muchii metalice nu ar trebui folosite în cuptorul cu microunde, dacă nu există recomandări speciale contrare.
- ▣ Recipientele cu aperturi mici, de exemplu sticlele, nu trebuie utilizate la gătit în cuptorul cu microunde.
- ▣ Fiți prudenți când ridicați capacul unui vas pentru a evita arsurile datorate aburului.

ATENȚIE : Nu lăsați cuptorul nesupravegheat, și uitați-vă la el din timp în timp când când gătiți sau încălziți mâncare în recipiente de plastic, hârtie sau în alte recipiente inflamabile. Dacă observați fum, țineți ușa închisă și opriți sau deconectați cuptorul până se oprește fumul.

Siguranța preparatelor

- ▣ Nu încălziți alimente în cutii de tablă. Transferați mâncarea în recipiente corespunzătoare.
- ▣ Grăsimile nu ar trebui prăjite în cuptorul cu microunde deoarece temperatura lor nu poate fi controlată și pot apare situații periculoase.
- ▣ Popcorn-ul poate fi pregătit în cuptorul cu microunde, dar numai în ambalaje speciale sau ustensile create special în acest scop. Prepararea lui trebuie supravegheată întotdeauna.
- ▣ Înțepați alimentele cu pielele sau membrane neporoase pentru a preveni apariția aburului și producerea de explozii. Merele, cartofii, ficăței de pui și gălbenușurile de ouă sunt exemple de produse care ar trebui înțepate.

ATENȚIE: Când încălziți lichide, e.g. supe, sosuri și băuturi în cuptorul cu microunde, supraîncălzirea lichidului dincolo de punctul de fierbere poate avea loc fără evidența barbotării și poate duce la revărsarea bruscă a lichidului fierbinte. Pentru a preveni acest lucru trebuie să parcurgeți pașii următori:

1. Evitați utilizarea de recipiente cu muchii drepte și gături înguste.
 2. Nu supraîncălziți.
 3. Amestecați lichidul înainte de a introduce recipientul în cuptor și încă odată la jumătatea timpului de încălzire.
 4. După încălzire, mai lăsați puțin timp lichidul în cuptor, amestecându-l din nou înainte de a scoate cu grijă recipientul din cuptor.
- ▣ Unele produse cum ar fi ouăle întregi și recipientele etanșate –de exemplu, borcanele de sticlă închise- pot exploda și nu ar trebui încălzite în cuptor. Ocazional, ochiurile pot exploda în timp ce le preparăm. Înțepați întotdeauna gălbenușul, acoperiți tigaia și când ochiurile sunt gata lăsați să se scurgă 1 minut timp "de recuperare" înainte de a îndepărta capacul.

NOTĂ:

- ▣ Nu forțați rotirea manuală a platanului. Acest lucru poate duce la un randament necorespunzător al aparatului.
 - ▣ Formarea de arcuri electrice în timpul funcționării cuptorului se datorează de obicei utilizării de ustensile metalice.
 - ▣ Totuși, formarea continuă de arcuri poate deteriora aparatul. Opriți programul și verificați ustensila.
 - ▣ Aveți grijă și nu obstrucționați orificiile de aerisire situate în părțile de sus, din spate, laterale și de jos ale cuptorului.
- Nu utilizați acest cuptor în scopuri comerciale. El a fost creat pentru a fi utilizat doar în scopuri domestice**

Ghidul ustensilelor și accesoriilor din dotarea cuptorului

Pentru a găti în cuptorul cu microunde pot fi utilizate numeroase tipuri de ustensile și materiale. Pentru siguranța d-voastră și pentru a preveni deteriorarea ustensilelor și a cuptorului alegeți materiale și ustensilele corespunzătoare fiecărei metode de gătit. Lista de mai jos este un ghid general.

Material	Ustensile	Mod de operare		
		Microunde	Grătar	Combinație
Ceramică & sticlă	Vase Coming	DA	DA	DA
	Vase de sticlă rezistentă la căldură	DA	DA	DA
	Vase de sticlă cu decorații metalice	NU	NU	NU
	Cristal plumbuit	NU	NU	NU
Porțelan	Fără decorații metalice	DA	DA	NU
Ceramică*2		DA	DA	DA
Plastic	Recipiente rezistente la căldura din cuptor	DA	NU	NU
	Ambalaj de plastic	DA	NU	NU
Metal	Tigaie	NU	DA	NU
	Folie de aluminiu*3	DA	DA	DA
Hârtie	Cești, farfurii și servete	DA	NU	NU
	Hârtie ceruită	DA	NU	NU
Lemn		NU	NU	NU
Accesorii	Grila grătarului	NU	DA	DA
	Platan	DA	DA	DA
	Supportul platanului	DA	DA	DA

Da: Ustensile și accesorii utilizabile

Nu: Ustensile și accesorii de evitat

*1 Doar dacă nu au margini metalice.

*2 Doar dacă nu au un small conținând metal.

*3 NOTA: Utilizați o folie de aluminiu doar pentru etanșare; supra-utilizarea poate duce la formarea de arcuri electrice.

Despachetarea

N.B. Când despachetați cuptorul, verificați dacă aparatul nu este deteriorat. Orice deteriorare și parte componentă lipsă trebuie raportate imediat detaiștului. Cuptorul, părțile componente sau accesoriiile pot fi ambalate într-o folie protectoare. Dacă sunt astfel protejate, folia trebuie îndepărtată înainte de a utiliza cuptorul. Nu abandonați ambalajul care ar putea deveni obiect de joacă pentru copii. Acest lucru poate fi periculos.

Cum să utilizați cuptorul vostru cu microunde

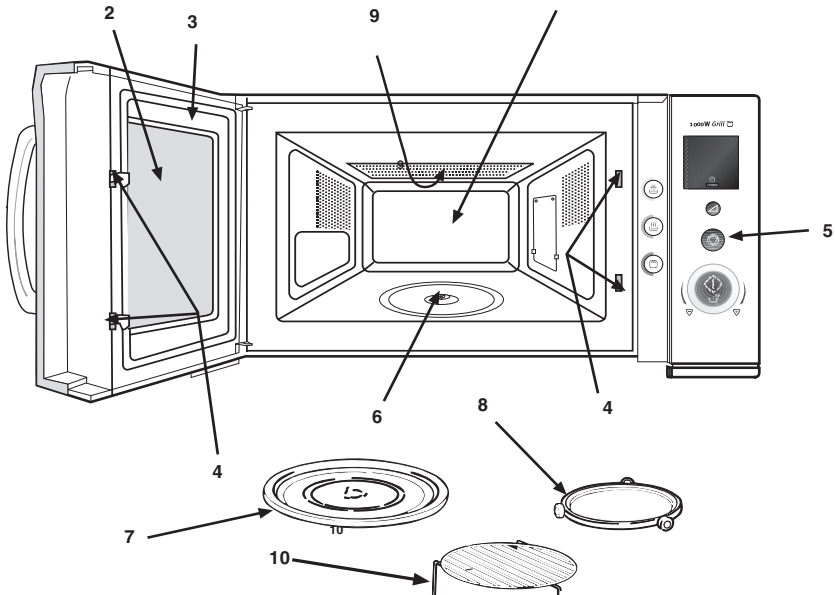

Numele și funcția părților componente

1. Compartimentul de gătit. Ștergeți compartimentul după utilizare.
2. Fereastra de observație Măncarea poate fi observată în timp ce cuptorul este în funcțiune.
3. Ușa cuptorului. Ușa trebuie să fie ferm închisă în timp ce gătiți.
4. Zăvorul de siguranță și sistemul de interblocare
5. Tabloul de comandă
6. Axul de acționare a platanului
7. Platanul.
8. Suportul platanului.
9. Grătarul.
10. Grila grătarului, folosită la gătit, rumenit și prăjit.

Instalarea platanului

1. Introduceți suportul platanului în cavitatea cuptorului.
2. Puneți platanul pe suport așa cum se arată în diagramă. Verificați dacă butucul platanului este bine fixat în axul acestuia. **Nu puneți niciodată platanul răsturnat în cuptor.**
 - În timpul gătitului trebuie să utilizați întotdeauna atât platanul cât și suportul platanului.
 - Când gătiți, toate alimentele și recipientele trebuie așezate pe acest platan.
 - Platanul se rotește atât în sensul acelor de ceasornic cât și invers; acest lucru este normal.

Platanul

Roller rest

Axul platanului

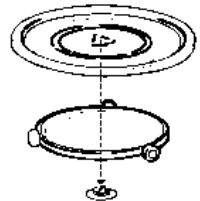

Tabloul de comandă

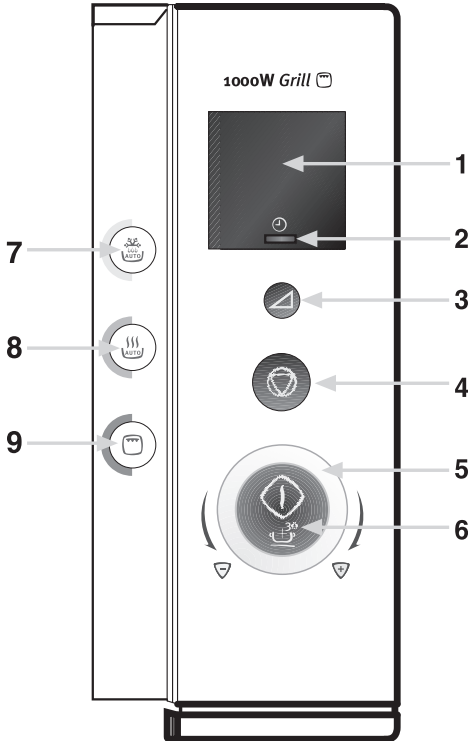

1. Fereastra de afișaj

Pentru a vedea Timpul de gătit, Nivelul puterii utilizate și Ora exactă.

2. Ceasul

Pentru a fixa ora exactă

3. Puterea

Pentru a fixa nivelul puterii la care vor funcționa microundele

4. Stop/Clear

Pentru a opri sau întrerupe funcționarea cuptorului

5. Setarea butonului de comandă

Folosit pentru a fixa timpii de gătit dorți.

6. Pornirea rapidă

Pentru a pune în funcțiune cuptorul cu microunde

7. Decongelarea automată

Folosită pentru a seta cuptorul în modul de decongelare dorit.

8. Reîncălzirea automată

Folosită pentru a seta cuptorul în modul de reîncălzire dorit.

9. Grătarul

Folosit pentru a seta modulile Grătar sau (combinația) Grătar/Microunde dorite.

Setarea ceasului

Când cuptorul este pus în priză pentru prima dată sau când curentul revine după o pană, fereastra de afișaj pălpăie și arată " - - - ".

Exemplu: Pentru a seta 4.30

1. Acționați prin atingerea butonul Clock (Ceas).
2. Setează timpul la " 4:00 " folosind butonul de comandă a setării
3. Acționați prin atingere butonul Clock
4. Setează timpul la " 4:30 " folosind butonul de comandă a setării
5. Acționați prin atingere butonul Clock (timpul va fi setat în acest moment)

NOTA : Este posibil să afișați ora exactă chiar și după ce ați declanșat setarea modului dacă apăsați butonul Clock (ora exactă este afișată 2 secunde).

Dispozitiv pentru siguranța copilului

Acest cuptor are un dispozitiv de siguranță care împiedică punerea în funcțiune accidentală a aparatului de către copii. După ce blocarea fost setată, nici o parte componentă a cuptorului nu va funcționa până ce această măsură de prevedere-blocarea aparatului- nu va fi fost anulată.

Pentru a seta

1. Acționați prin atingere butoanele " Stop/Clear " și " Clock " în același timp. Pe afișaj va apare litera " L ". Pentru a anula măsura de blocare a aparatului, atingeți pur și simplu butoanele " Stop/Clear " și " Clock " în același timp.

Pentru a opri cuptorul

Există două moduri de a opri cuptorul în stare de funcționare.

1. Acționați prin apăsare butonul Stop/Clear

- ▣ Puteți reporni cuptorul acționând prin apăsare butonul Start
- ▣ Reapăsarea butonului Stop/Clear va reseta programul curent.

2. Deschideți ușa

- ▣ Puteți reporni cuptorul prin închiderea ușii și acționarea prin apăsare a butonului Start
- ▣ Reapăsarea butonului Stop/Clear va anula programul curent.

Oprirea avertizorului

Acest aparat are un dispozitiv care vă permite să opriți avertizorul. Când dispozitivul este setat, opriți avertizările apăsând pe un buton; acesta va opri și avertizările care au loc la sfârșitul programului.

Pentru a seta:

1. Acționați prin atingere butoanele ' **Stop/Clear** ' și ' **Start** ' în același timp. Pe afișaj va apare ' **OFF** '(Inchis).

Pentru a anula, pur și simplu acționați prin atingere butoanele ' **Stop/Clear** ' și ' **Start** ' în același timp.

Start rapid

Acționarea prin apăsare a butonului ' **Start** ' vă permite să porniți cuptorul la puterea maximă (900W) timp de 30 de secunde. De fiecare dată când acționați prin apăsare butonul ' **Start** ', timpul de gătit va crește cu 30 de secunde.

Ghid de setare a puterii microundelor

Setare putere	Utilizare recomandată
100W	Încălzire mâncare : păstrează mâncarea caldă
180W	Dezgheață alimentele congelate.
300W	Submedie Completează ciclul de gătit al anumitor mâncăruri. Musacale și ghiveciuri
450W	Medie : Decongelare mai rapidă pentru musacale și ghiveciuri Coacere prăjituri și pudding-uri
600W	Reîncălzire : Reîncălzire musacale și ghiveciuri Reîncălzire mâncăruri gata preparate
800W	Putere maximă : Fierbere sau reîncălzire lichide Gătit legume Preîncălzirea unor mâncăruri rumenite

Gătirea cu microunde

1. Deschideți ușa, puneți mâncarea pe platan. Închideți ușa.
2. Acționați prin apăsare butonul ' Power ' (Putere) până se atinge nivelul de putere dorit.
3. Setează timpul dorit prin acționarea butonului de comandă a setării.
4. Acționați prin apăsare butonul Start

(Cuptorul începe operațiunea de gătit.)

Pentru a închide cuptorul în timpul gătitului, pur și simplu acționați prin atingere butonul Stop/Clear.

Notă: După utilizare, nu uitați să apăsați de două ori butonul Stop/Clear; procedând astfel, resetați cuptorul cu microunde.

Exemplu: Pentru a găti la 450W timp de 15 minute

1. Apăsați de trei ori butonul Power (după ce ați apăsât, cifra ' 450 ' trebuie să apară pe afișajul ferestrei).
2. Intoarceți butonul de comandă a setării (cifra ' 15:00 ' trebuie să apară pe afișajul ferestrei).
3. Apăsați butonul Start. Cuptorul va începe operațiunea de gătit.

Gătirea pe grătar

1. Deschideți ușa, puneți mâncarea pe grătar. Închideți ușa.
2. Apăsați odată butonul Grill (grătar).
3. Fixați timpul dorit prin întoarcerea butonului de comandă a setării.
4. Acționați prin apăsare butonul Start

(Cuptorul începe operațiunea de gătit.)

Pentru a opri cuptorul în timpul gătitului, pur și simplu acționați prin atingere butonul Stop/Clear.

Notă: După utilizare, nu uitați să apăsați de două ori butonul Stop/Clear; procedând astfel, resetați cuptorul cu microunde.

Exemplu: Pentru a găti pe grătar timp de 15 minute

1. Acționați prin atingere butonul Grill X 1
2. Intoarceți butonul de comandă a setării. (cifra ' 15:00 ' trebuie să apară pe afișajul ferestrei).
3. Acționați prin apăsare butonul Start. Cuptorul va intra în funcțiune.

Grătarul trebuie preîncălzit înainte de utilizare.

Pentru a preîncălzi grătarul trebuie să-l setați în maniera descrisă mai sus pentru 3-4 minute.

Gătit combinat (microunde-grătar)

Acest cuptor vă oferă posibilitatea de a alege între 3 setări pentru a găti (combinat) cu grătarul și microundele.

1. Deschideți ușa, puneți mâncarea pe grătar.
2. Apăsați butonul Grill până se ajunge la combinația Microunde –Grătar dorită.
3. Fixați timpul dorit prin întoarcerea butonului de comandă a setării.
4. Inchideți ușa apoi acționați prin apăsare butonul Start **(Cuptorul începe operațiunea de gătit.)**

Pentru a opri cuptorul în timpul gătitului, pur și simplu acționați prin atingere butonul Stop/Clear.

Notă: După utilizare, nu uitați să apăsați de două ori pe butonul Stop/Clear; procedând astfel, resetați cuptorul cu microunde.

Exemplu: Pentru a găti combinat cu grătarul și cu o putere a microundelor de 450W timp de 15 minute:

1. Deschideți ușa
2. Acționați prin atingere butonul Grill X 3
3. Intoarceți butonul de comandă a setării. (cifra ' 15:00 ' trebuie să apară pe afișajul ferestrel).
4. Inchideți ușa, apoi acționați butonul Start. Cuptorul va intra în funcțiune.

Nu trebuie să preîncălziți grătarul în timpul gătitului combinat grătar- microunde.

Combi	Apăsare buton	Putere grătar	Putere microunde
Combi 1	de 2 ori	maximă	600W
combi 2	de 3 ori	maximă	450W
Combi 3	de 4 ori	maximă	300W

Decongelare automată

Pentru decongelarea manuală, utilizați o putere a microundelor de 180W . Pentru a accelera decongelarea alimentelor compacte de peste 450g (1lb), cuptorul poate fi pornit și acționat timp de 1-3 minute la o putere de 900W (100%), apoi puterea poate fi redusă la (180W) până decongelarea devine completă.

1. Deschideți ușa, puneți mâncarea pe platan.
2. Apăsăți butonul ' Auto Defrost '(decongelare automată) până se ajunge la programul dorit.
3. Intoarceți butonul de comandă a setării până se ajunge la cantitatea dorită.
4. Inchideți ușa.

5. Acționați prin apăsare butonul (Cuptorul începe operațiunea de decongelare.)

NOTĂ : Pentru detalii vezi tabelul de mai jos.

Pentru a opri cuptorul în timpul operațiunii de gătit, pur și simplu acționați prin atingere butonul Stop/Clear.

NOTĂ : După utilizare, nu uitați să apăsați de două ori pe butonul Stop/Clear; procedând astfel, resetați cuptorul cu microunde.

NOTĂ : În timpul decongelării automate cuptorul va alege automat puterea microundelor și timpul de gătit.

Tabel de selectare pentru funcțiile gătitului automat:-

Program automat	Apăsare butonul	Mărime porție
Carne	O dată	200 - 2000g
Carne de pui	De 2 ori	200 - 2000g
Pește	De 3 ori	200 - 2000g
Pâine / Prăjituri	De 4 ori	125 - 1000g

Exemplu: Pentru a decongela automat 500g de pește:

1. deschideți ușa.
2. Apăsăți de trei ori pe butonul Auto defrost (decongelare automată)
3. Intoarceți butonul de comandă a setării până ce pe afișajul ferestrei apare cifra 500 .
4. Inchideți ușa apoi apăsați pe butonul Start. Cuptorul va începe decongelarea.

Vezi tabelul cu programele de decongelare pentru detalii suplimentare.

Reîncălzire automată

Acest cuptor poate fi utilizat pentru a reîncălzi automat mâncăruri reci gata preparate, legume proaspete, carne de pui și chifle înghețate.

1. Deschideți ușa și puneți mâncarea pe platan.

2. Acționați prin apăsare butonul ' Auto Reheat (reîncălzire automată) până ajungeți la programul dorit.

3. Intoarceți butonul de comandă până se ajunge la cantitatea dorită.

4. Inchideți ușa.

5. Acționați prin apăsare butonul Start (Cuptorul intră în funcțiune)

NOTĂ : Pentru detalii vezi tabelul de mai jos

Pentru a opri cuptorul în timpul operațiunii de gătit, pur și simplu acționați prin atingere butonul Stop/Clear.

NOTĂ : După utilizare, nu uitați să apăsați de două ori butonul Stop/Clear; procedând astfel, resetați cuptorul de microunde.

NOTĂ : În timpul programului AUTO COOK (Gătit automat) cuptorul va selecționa automat puterea microundelor și timpul de gătit.

Tabel de selectare pentru funcțiile gătitului automat :-

Program automat	Apăsare butonul	Mărime porție
Mâncăruri reci gata preparate	Odată	300 - 350 g
		400-450g
		500 - 550 g
Legume proaspete	De 2 ori	200 - 250 g
		300 - 350 g
		400-450g
		500-550g
		600 - 650 g
Bucăți/Carne de pui	De trei ori	700 - 750 g
		200 - 300 g (1 Bucată)
		400 - 500 g (2 Bucăți)
		600 - 700 g (3 Bucăți)
Chifle congelate	De 4 ori	800 - 900 g(4 buc)
		100 - 150 g (2 Bucăți)
		200-250 g(4 bucăți)
		300 - 350 g (6 Bucăți)

Exemplu: Pentru a găti automat 500g de legume proaspete:

1. Deschideți ușa.

2. Acționați prin atingere butonul Auto Reheat (reîncălzire automată) de 2 ori

3. Intoarceți butonul de comandă a setării până când 500 - 550 apare pe afișajul ferestrei.

4. Inchideți ușa apoi apăsați butonul Start. Cuptorul va începe să gătească.

Vezi Tabelul cu Progame de Gătit automat pentru detalii suplimentare.

Recomandări pentru utilizarea grătarului

Toate mâncărurile trebuie puse pe grila de sus cu o farfurie nemetalică sub această grilă pentru a recupera pierderile prin scurgere sau eventualele sucuri și a facilita astfel operațiunile de curățire. Întoarceți toate preparatele pe partea cealaltă la jumătatea timpului de gătit.

Aliment	Cantitate(Greutate)	Timp de gătit	Note speciale
Pâine prăjită	2 felii	4 – 5 min	
Brânză pe pâine prăjită	4 felii	6 – 7 min	2 min. împreună cu garnitura

Recomandări generale pentru a găti cu Micround și Grătar

Folosiți grila de jos poziționată pe platan pentru a prăji carnea de porc și vită. Puneți o farfurie nemetalică pe platan sub grila de jos pentru a recupera pierderile prin scurgere sau eventualele sucuri. Întoarceți carnea când considerați necesar.

Aliment	Cantitate (Greutate)	Selector putere	Timp de gătit	Note speciale
Șuncă	4 (100 g)	Microunde (600W) +grătar	7-9 min	
friptură de vită (cu os)	900g	doar microunde (600w)	25 min.	Ungeți cu ulei. Asezonați cu sareși piper. După gătit, lăsați fripturii un "timp de staționare" de 15-20 min.
friptură de porc (file) 900g	900g	microunde 600W	5-6min	
Grătar de porc	2-3 (450g)	microunde600w +grătar	20-25 min	Ungeți cu ulei. Asezonați cu sare, piper și paprica
Pui,	450g	doar microunde 600w	15-20 min	Ungeți cu ulei. Asezonați cu sare și piper
Pulpe de pui	800g	microunde600w +grătar	25-30 min	
Hamburgeri Congelați	4(200g)	microunde600W +grătar	12-15 min	
Cârnați	450g.	microunde600w +grătar	10-15min	
Pește la Grătar	2(350g)	microunde600W +grătar	22-24 min.	Ungeți cu ulei. Asezonați cu sare și piper
Cartofi Congelați	2(150g)	microunde600W +grătar	16-18min.	

Recomandări pentru decongelarea automată

Unele produse, cum ar fi pâinea și fructele, pot fi decongelate manual folosind această setare (180W).

Aliment	Preparare	Temp de decongelare	Temp de staționare
Pâine			
Franzelă mică	Puneți franzela pe grila rezistentă la microunde sau pe un șervet de bucătărie. Intoarceți-o la jumătatea timpului de decongelare.	8–10 min	10–15 min
Franzelă mare feliată	Puneți franzela pe grila rezistentă la microunde sau pe un șervet de bucătărie. Intoarceți-o la jumătatea timpului de decongelare.	10–13 min	10 min
2 felii	Puneți-le pe un șervet de hârtie	45–60 sec	5 min
1 chiflă	Puneți-o pe un șervet de hârtie	45–60 sec.	5 min.
2 chifle	Puneți-le pe un șervet de hârtie	1–1/2 min.	5 min.
Prăjituri și produse de patiserie			
Prăjitură 450g	Scoateți prăjitura din ambalaj și puneți-o pe o farfurie	9–11 min.	15–30 min.
Prăjitură cu 450g brânză	Scoateți prăjitura din ambalaj și puneți-o pe o farfurie	9–11 min.	15–30 min.
Plăcintă 450g dulce(gătută)	Scoateți plăcinta din ambalaj și puneți-o pe o farfurie	7– 9 min.	15–30 min.
Plăcintă 450g	Scoateți plăcinta din ambalaj și puneți-o pe o farfurie.	7– 9 min.	15–30 min.
Unt			
250g (1 pachet)	Dacă este ambalat, îndepărtați folia și puneți-l pe o farfurie	3– 4 min.	5–10 min.
Fructe			
225g Fructe boabe moi	Puneți fructele într-un singur strat pe o farfurie plată.	5– 6 min.	5–10 min.
450g/ Fructe boabe moi	Puneți fructele într-un singur strat pe o farfurie plată.	7– 8 min.	5–10 min.
Mâncare acoperită			
400g	Acoperiți mâncarea cu o farfurie sau o peliculă aderentă non P.V.C. Pentru a o reîncălzi, folosiți microundele la capacitate max.(800W) timp de 3–4 minute.	7– 8 min	5–10 min.
Vegetale			
	Nu este necesar să decongețați legumele înainte de a le găti. Toate vegetalele pot fi dezghețate și găsite cu microundele la 800W		

Staturi pentru decongelare

1. Este mai bine să subestimați timpul de decongelare dacă sunteți în dubiu. Mâncarea va continua să se dezghețe pe parcursul 'timpului de staționare'.

2. Separați mâncarea cât mai repede posibil.

3. Intoarceți bucățile mari, de exemplu hălcile de carne, la jumătatea timpului de decongelare.

4. Îndepărtați orice aliment dezghețat cât mai repede posibil.

5. Îndepărtați sau deschideți orice ambalaj înainte de decongelare.

6. Puneți mâncarea într-un recipient mai mare decât în cel în care a fost congelată; acest lucru va facilita manevrarea ei.

7. Când dezghețați un pui, puneți-l cu pieptul în jos și intoarceți-l la jumătatea timpului afectat decongelării.

Porțiunile delicate cum ar fi vârfulurile aripilor pot fi protejate cu bucăți mici de folie netedă.

Timpul de staționare este foarte important, mai ales în cazul bucăților mari, dense de carne care nu pot amestecate, pentru a fi siguri că și centrul lor este complet decongelat înainte de a fi gătite.

Tabel cu programe de reîncălzire automată
--

Program Automat	Apăsare buton	Timp de staționare	Recomandări
Mâncare gătită păstrată la rece	o dată	3 min.	Puneți mâncarea pe o farfurie de ceramică și acoperiți-o cu o peliculă aderentă. Acest program este potrivit pentru felurile din 3 componente (e.g. carne și sos, legume și garnituri suplimentare: cartofi, orez, paste)
Legume Proaspete	de 2 ori	3 min.	Cântăriți legumele după spălare, curățându-le și tăindu-le în părți egale. Puneți-le într-un castron de sticlă cu capac. Adăugați 45 ml. (3 linguri) de apă când gătiți 200-450g., 60 ml. (4 linguri) pentru 500-600g. și 75g. (5 linguri) pentru 700-750g. Amestecați după gătit. (Când gătiți cantități mai mari amestecați odată și în timpul gătitului)
Carne de pui (bucăți)	de 3 ori	3 min.	Ungeți bucățile de pui cu ulei și condimentați-le cu piper, sare și paprika. Puneți carnea pe grila de sus cu partea acoperită de piele în jos. Când cuptorul emită un sunet de avertizare, întoarceți carnea.
Chifle Înghețate	de 4 ori	2 min.	Puneți chiflele cu fața în jos pe grila de metal. Întoarceți-le de îndată ce cuptorul emite un sunet de avertizare.

Tabel cu program de decongelare automată

Categorie	Temp de Staționare	Recomandări
Carne	20-60 min.	Protejați marginile cu folie de aluminiu. Intoarceți carnea când cuptorul emite un sunet de avertizare. Acest program este potrivit pentru carnea de vită, miel, porc, steak-uri și carne tocată.
Carne de pui	20-60 min.	Protejați vârfurile picioarelor și aripilor cu folie de aluminiu. Intoarceți carnea de îndată ce cuptorul emite un sunet de avertizare. Acest program este atât pentru pui întregi cât și pentru bucăți de pui.
Pește	20-50 min.	Protejați coada peștelui în folie de aluminiu. Intoarceți peștele de îndată ce cuptorul emite un sunet de avertizare. Programul este potrivit atât pentru pești întregi cât și pentru fileuri.
Pâine/Prăjituri	5-30 min.	Puneți pâinea pe un șervet de hârtie și întoarceți-o de îndată ce cuptorul emite un sunet de avertizare. Puneți prăjitura pe o farfurie de ceramică și, dacă este posibil, întoarceți-o de îndată ce cuptorul emite un sunet de avertizare. (Cuptorul continuă să funcționeze și se oprește când deschideți ușa) programul este potrivit pentru toate tipurile de pâine, feliate sau întregi, baghete și chifle. De asemenea, este potrivit pentru toate tipurile de prăjituri făcute cu praf de copt, biscuiți, produse de patiserie în foietaje. Nu este potrivit pentru produsele de patiserie crocante, prăjituri cu fructe și crême sau cu garnituri de ciocolată.

Sugestii pentru utilizarea microundelor

- ▣ Păstrați întotdeauna cuptorul curat - evitați scurgerile și nu uitați să curățați sub tava de sticlă și interiorul ușii.
- ▣ De preferință utilizați caserole rotunde sau ovale cu capac când gătiți în cuptorul cu microunde.
- ▣ Nu utilizați caserole de metal sau cu decorații metalice. Anumite materiale plastice pot fi topite și deformată de mâncarea fierbinte.
- ▣ Acoperiți mâncarea când gătiți. Utilizați un capac de sticlă, o farfurie sau un carton rezistent la grăsime.
- ▣ Produsele de patiserie, pâinea și alte produse înrudite pot fi decongelate într-un coș de pâine sau pe un prosop de hârtie.
- ▣ Dacă mâncarea congelată este încălzită în ambalajul propriu, ambalajul trebuie deschis. Ambalajul care conține metal sau decorații metalice nu trebuie utilizat (în lipsa unor recomandări contrare) în cuptorul cu microunde. Îndepărtați clemele de metal și legăturile de sârmă.
- ▣ Bucăți din folie de aluminiu mai mici pot fi utilizate pentru a acoperi părțile care se ard ușor (picioarele de pui etc.)
- ▣ Alimentele cu coajă sau pielea trebuie înțepate cu o furculiță – e.g. cartofi sau cărnați. Nu fierbeți ouă în cuptorul cu microunde întrucât acestea pot exploda.
- ▣ Puneți bucățile mari, groase la marginea caserolei și încercați să tăiați carnea în părți egale. Întotdeauna puneți mâncarea în centrul cuptorului.
- ▣ Mâncarea va fi gătită egal peste tot dacă o amestecați sau o întoarceți de câteva ori.
- ▣ Fixați întotdeauna un timp de gătit mai scurt decât cel indicat în rețeta d-voastră pentru a nu arde mâncarea. Cu cât cantitatea este mai mare cu atât aveți nevoie de mai mult timp pentru a găti felul de mâncare dorit.
- ▣ Folosiți apă puțină sau chiar de loc pentru vegetale.
- ▣ Folosiți sare și condimente mai puțin decât pentru un "gătit" normal.
- ▣ Asezonați ulterior.
- ▣ Acordați mâncării câteva minute "timp de staționare" după ce ați oprit cuptorul pentru a asigura un gătit complet și egal.
- ▣ Asigurați-vă că mâncarea este în întregime extrem de fierbinte înainte de a fi servită.
- ▣ Folosiți mănuși sau alte ustensile de protecție când scoateți recipientele și mâncarea din cuptor.

Sfaturi pentru utilizarea microundelor

▣ Cum topim mierea

Dacă aveți un borcan de miere care s-a cristalizat, scoateți capacul și puneți borcanul în cuptor la putere medie timp de 2 minute.

▣ Cum topim ciocolata

Rupeți un baton de ciocolată în mai multe bucăți pătrate; puneți aceste bucăți într-un recipient și încălziți-le la putere mare timp de 1-2 minute. Amestecați bine.

▣ Cum înmuim sau topim untul

Topirea durează câteva secunde la putere mare. Pentru înmuiere este bine să folosim o putere mică.

▣ Cum împrosopăm sau încălzim pâinea

Folosiți o putere medie câteva secunde.

▣ Cum decojim ușor usturoiul

Încălziți 3 sau 4 căței de usturoi la putere mare timp de 15 secunde apoi strângeți cățelul la un capăt până iese din înveliș.

▣ Suc de fructe

Fructele citrice dau mai mult suc dacă sunt încălzite la putere mare timp de 15 secunde înainte de a fi stoarse.

▣ Cum gătim porridge

Porridge-ul se gătește ușor chiar în farfuria în care va fi servit fără să mai fiți nevoiți să spălați alte recipiente. Pur și simplu urmați recomandările legate de preparare înscrise pe ambalajul produsului.

Ingrijire și curățire

Cuptorul trebuie să fie întotdeauna curat. Resturile de mâncare scurse sau căzute atrag energia microundelor arzându-le. Acest lucru poate reduce eficiența cuptorului și genera mirosuri neplăcute. Nu încercați să faceți ajustări sau să reparați de unul singur cuptorul. Reparațiile trebuie făcute doar de tehnician calificat.

Verificați dacă cuptorul este deconectat de la sursa de electricitate înainte de a-l curăța.

Curățirea accesoriilor(platan și suport)

Curățați aceste accesorii cu un detergent ușor după ce le-ați scos din cavitatea cuptorului. Suportul trebuie manevrat cu deosebită grijă.

ATENȚIE: Interiorul cuptorului și platanul devin foarte fierbinți, așa că nu le atingeți imediat după utilizare.

Curățirea interiorului

Păstrați întotdeauna curat interiorul cuptorului. Ștergeți imediat stropii de mâncare vărsați. Depunerile lăsate pe pereții cuptorului, și suprafața ușii absorb energia microundelor, reduc eficiența cuptorului și ar putea chiar deteriora interiorul aparatului. Folosiți un detergent ușor, lichid, apă caldă și o cârpă moale, curată pentru a îndepărta depunerile.

NU FOLOȘIȚI NICIODATĂ CURĂȚITOARE ABRAZIVE DE ORICE FEL CÂND CURĂȚIȚI ORICE PARTE A CUPTORULUI CU MICROUND.

Pentru a facilita îndepărtarea depunerilor extrem de aderente, fierbeți o ceașcă de apă în cuptor timp de 2-3 minute.

NU FOLOȘIȚI NICIODATĂ CUȚITE SAU ALTE USTENSILE PENTRU A ÎNDEPĂRTA DEPURERILE DE PE SUPRAFEȚELE CUPTORULUI.

Pentru a îndepărta mirosurile neplăcute din interiorul cuptorului, fierbeți timp de 5 minute o ceașcă de apă la care adăugați 2 linguri cu suc de lămâie.

Curățirea grătarului

Grătarul se poate păta cu stropi de grăsime sau de ulei în timpul gătitului. Așteptați ca interiorul cuptorului să se răcească pentru a curăța urmele de grăsime. Aceste pete pot produce mirosuri neplăcute și fum. Motorul platanului este etanșat, Cu toate acestea aveți grijă ca apa să nu pătrundă sub așul platanului când curățați partea de jos a cuptorului.

Pentru a facilita curățirea interiorului, puteți coborî încet elementul de încălzire de sus trăgând grătarul în jos. Operația nu trebuie efectuată când grătarul este fierbinte!

Curățirea exteriorului

Deschideți ușa cuptorului când curățați tabloul de comandă. Acest lucru împiedică funcționarea accidentală a cuptorului.

Suprafețele exterioare trebuie curățate cu un detergent ușor, lichid și apă și clătite cu apă curată pentru a îndepărta detergentul rămas. Uscați suprafețele spălate ștergându-le cu o cârpă moale.

Puteți folosi și spray-uri de curățire a ferestrelor sau spray-uri de bucătărie. Nu folosiți niciodată materiale abrazive sau chimicale dure pentru a curăți suprafețele exterioare ale aparatului. Nu lăsați apa să pătrundă în orificiile de aerisire.

Condiții de garanție

Electrolux oferă următoarele garanții primului cumpărător al acestui aparat:

1. Garanția este valabilă timp de 24 de luni începând cu data în care aparatul a fost înmănat primului cumpărător detailist, dată care trebuie verificată prin factura de cumpărare sau prin alte documente similare. Garanția nu acoperă utilizarea comercială.
2. Garanția acoperă toate părțile sau componentele cu randament necorespunzător din cauza manoperei sau materialelor de slabă calitate. Garanția nu acoperă aparatele ale căror defecte se datorează utilizării greșite, deteriorărilor accidentale, instalării greșite, modificărilor sau reparațiilor neautorizate, utilizării comerciale, neglijenței sau necunoașterii cerințelor sau recomandărilor menționate în manualul de instrucțiuni. Garanția nu acoperă părți componente cum ar fi becurile, părțile din plastic sau cele detașabile din sticlă..
3. Dacă sunt necesare reparații care intră sub incidența garanției, cumpărătorul trebuie să informeze cel mai apropiat Atelier de service ELECTROLUX sau agent autorizat. ELECTROLUX își rezervă dreptul de a stipula locul unde se va efectua reparația (i.e. locuința clientului, locul de instalare sau atelierul ELECTROLUX.
4. Garanția sau înlocuirea gratuită include atât manopera cât și materialele.
5. Reparațiile efectuate în garanție nu extind perioada de garanție a aparatului. Părțile schimbate în perioada de garanție devin proprietatea ELECTROLUX.
6. Drepturile statutare ale cumpărătorului nu sunt afectate de această garanție.

Garanția Europeană

Dacă vă mutați într-o altă țară din Europa, garanția se extinde și ea în noua țară sub rezerva următoarelor condiții:

- ▣Garanția începe din data în care ați cumpărat prima dată produsul.
- ▣Garanția este valabilă aceeași perioadă de timp și acoperă aceleași părți componente și manoperă ca cea existentă în noua țară pentru aceeași marcă sau gamă de produse.
- ▣Această garanție se referă doar la d-voastră și nu poate fi transferată altui utilizator.
- ▣Noua d-voastră casă este în Comunitatea Europeană sau în Zona Europeană a Liberului Schimb.
- ▣Aparatul este instalat și folosit în conformitate cu instrucțiunile noastre și este utilizat doar în gospodăria proprie.
- ▣Aparatul este instalat ținând cont de reglementările existente în noua d-voastră țară.

Înainte de a vă muta vă rugăm să contactați Biroul de Relații cu Clienții cel mai apropiat, (vezi lista de mai jos) pentru a oferi detalii despre noua adresă. În felul acesta Biroul va putea anunța Service-urile locale care vor avea grijă de aparatul d-voastră.

Franța	Senlis	+33 (0) 3 44 62 20 13
Germania	Nürnberg	+49 (0) 800 234 7378
Italia	Pordenone	+39 (0) 800117511
Suedia	Stockholm	+46 (0) 20 78 77 50
MB	Slough	+44 (0) 1753 219898

Service și piese de rezervă

Dacă aparatul nu funcționează corect, vă rugăm să efectuați următoarele verificări înainte de a contacta Atelierul de Service local.

Dacă cuptorul nu pornește:

- Verificați dacă aparatul este conectat corect.
- Verificați cuptorul este introdus în priză corect.
- Înlocuiți siguranța din fișa de contact, dacă este cazul, cu alta având aceleași caracteristici și verificați dacă fișa a fost bobinată corect.
- Verificați dacă întrerupătorul și/sau întrerupătorul de alimentare de rețea pentru cuptor sunt în poziția ON (deschis).
- Verificați dacă priza primește curent băgând în priză un aparat care știți că funcționează.
- Verificați dacă siguranța din cutia de siguranțe este intactă.

Dacă cuptorul cu microunde nu funcționează:

- Dispozitivul de siguranță pentru copii!!!!!!! Ar putea să fie în funcțiune..
- Verificați dacă comenzile sunt setate corect..
- Verificați setările/procedurile comparându-le cu instrucțiunile din manual.
- Verificați dacă ușa se închide corect (în cazul în care particulele mâncare sau alte obiecte s-au lipit în interiorul ușii, acestea nu se va închide corect și aparatul nu va funcționa).
- Verificați dacă butonul de start a fost apăsat..

IMPORTANT:

Dacă chemați un inginer pentru una din neregulile de mai sus sau pentru a repara o defecțiune cauzată de utilizarea sau instalarea incorectă, reparația va trebui plătită chiar dacă aparatul este în garanție.

Service și piese de rezervă

În cazul în care aparatul necesită o reparație sau dacă doriți să cumpărați piese de rezervă, the event of your appliance requiring service, vă rugăm să contactați Centrul de Service Electrolux local telefonând la:

0870 5 929929

Teleful va fi direcționat automat Centrul de Service care acoperă regiunea d-voastră. Pentru adresa Centrului de Service local și pentru alte informații legate de aceste Centre, vă rugăm să vizitați website-ul la adresa www.serviceforce.co.uk Înainte de a chema un tehnician , vă rugăm să verificați dacă ați făcut verificările de mai sus..

Când contactați Centrul de Service va trebui să dați următoarele detalii în ceea ce vă privește:

1. Nume, adresă și cod poștal
2. Număr de telefon
3. Detalii clare și concise despre defecțiune
4. Modelul și numărul de serie al aparatului (aflat pe plăcuța cu caracteristici tehnice).
5. Data de cumpărare

Clienții care au aparate în garanție trebuie să fie siguri că s-au efectuat verificările necesare întrucât tehnicianul va solicita contravaloarea serviciului dacă problema pentru care a fost chemat nu este una mecanică sau electrică.

Vă rugăm să notați că dovada cumpărării este necesară pentru toate solicitările în termen de garanție.

Relații Clienți

Pentru informații generale referitoare la aparatul d-voastră sau pentru alte informații despre produsele Electrolux, vă rugăm să contactați Departamentul Relații Clienți în scris sau la telefon la adresa de mai jos ori să vizitați website-ul nostru la adresawww.Electrolux.co.uk

Customer Care Department
Electrolux
55-77 High Street
Slough
Berkshire
SL1 1DZ
0 8705 727727 (*)

*solicitările la acest număr ar putea fi înregistrate în scopuri de instruire.

Περιεχόμενα

Πριν χρησιμοποιήσετε το φούρνο μικροκυμάτων σας	4	Πίνακες	18
Τεχνικά στοιχεία	4	- Συστάσεις για ψήσιμο στο γκριλ.....	18
Οδηγίες ασφαλείας	5	- Συστάσεις για ψήσιμο με Μικροκύματα και γκριλ.....	18
- Ασφάλεια σκευών.....	5	- Συστάσεις για τη χειροκίνητη απόψυξη.....	19
- Έλεγχος καταλληλότητας μαγειρικών σκευών.....	6	- Πίνακας προγραμμάτων αυτόματου ζεστάματος.....	20
- Ασφάλεια τροφίμων.....	6	- Πίνακας προγραμμάτων αυτόματης απόψυξης.....	21
- Οδηγίες ασφαλείας όταν ψήνετε στο φούρνο ή στο γκριλ.....	7	Συμβουλές για τα μικροκύματα	22
- Εγκατάσταση.....	8	Φροντίδα και καθαρισμός	23
- Οδηγός σκευών και αξεσουάρ φούρνου.....	9	- Καθαρισμός των αξεσουάρ (περιστρεφόμενος δίσκος και βάση),23	
- Αποσυσκευασία.....	9	- Καθαρισμός του εσωτερικού.....	23
Πώς λειτουργεί ο φούρνος μικροκυμάτων σας	10	- Καθαρισμός του εξωτερικού.....	23
- Ονομασία και λειτουργία εξαρτημάτων.....	10	Όροι εγγύησης	24
- Τοποθέτηση περιστρεφόμενου δίσκου.....	10		
- Πίνακας ελέγχου.....	11		
- Ρύθμιση ρολογιού.....	12		
- Κλείδωμα ασφαλείας για τα παιδιά.....	12		
- Για να σταματήσετε το φούρνο.....	12		
- Απενεργοποίηση του βομβητή.....	13		
- Γρήγορη εκκίνηση.....	13		
- Οδηγός ρυθμίσεων ισχύος μικροκυμάτων.....	13		
- Μαγείρεμα με μικροκύματα.....	14		
- Ψήσιμο στο γκριλ.....	14		
- Συνδυασμένο Μαγείρεμα.....	15		
- Αυτόματη απόψυξη.....	16		
- Αυτόματο ζέσταμα.....	17		

Информация по охране окружающей среды

Символ  на изделии или на его упаковке указывает, что оно не подлежит утилизации в качестве бытовых отходов. Вместо этого его следует сдать в соответствующий пункт приемки электронного и электрооборудования для последующей утилизации. Соблюдая правила утилизации изделия, Вы можете предотвратить причинение окружающей среде и здоровью

людей потенциального ущерба, который возможен, в противном случае, вследствие неподобающего обращения с подобными отходами. За более подробной информацией об утилизации этого изделия просьба обращаться к местным властям, в службу по вывозу и утилизации отходов или в магазин, в котором Вы приобрели изделие.

Συγχαρητήρια για την αγορά του φούρνου μικροκυμάτων σας

Ευχαριστούμε που επιλέξατε ένα προϊόν της Electrolux. Είμαστε σίγουροι ότι ο νέος σας φούρνος μικροκυμάτων θα σας φανεί πολύ χρήσιμος και θα σας βοηθήσει πολύ. Όπως με όλες τις συσκευές κουζίνας, θα σας χρειαστεί λίγος χρόνος για να μάθετε όλες τις νέες λειτουργίες και τα χαρακτηριστικά της, αλλά με την πάροδο του χρόνου, αυτός ο φούρνος θα σας γίνει απαραίτητος.

Πριν χρησιμοποιήσετε το φούρνο μικροκυμάτων σας

Διαβάστε προσεκτικά το εγχειρίδιο χρήσης. Προκειμένου να εκμεταλλευτείτε στο έπακρο το νέο σας φούρνο μικροκυμάτων Electrolux, έχουμε ετοιμάσει τις παρακάτω οδηγίες. Παρακαλούμε βεβαιωθείτε ότι τις διαβάσατε προσεκτικά.

Είναι σημαντικό αυτό το βιβλίο οδηγιών να διατηρηθεί μαζί με τη συσκευή για μελλοντική αναφορά. Εάν η συσκευή πωληθεί ή μεταβιβαστεί σε άλλο ιδιοκτήτη, ή εάν μετακομίσετε και αφήσετε τη συσκευή, εξασφαλίστε ότι το βιβλίο θα παραδοθεί με τη συσκευή έτσι ώστε και ο νέος ιδιοκτήτης να γνωρίσει τις λειτουργίες της συσκευής και τις σχετικές προειδοποιήσεις.

Παρακαλούμε εξασφαλίστε ότι διαβάσατε ολόκληρο το βιβλίο οδηγιών πριν χρησιμοποιήσετε τη συσκευή και ότι ακολουθείτε τις υποδείξεις που δίνονται.

Τεχνικά στοιχεία

Συνολικές διαστάσεις	Βάρος 13.5kg
Πλάτος 484 mm	Χωρητικότητα 20 Λιτρα
Βάθος 376 mm	
Ύψος 275 mm	Ηλεκτρική τροφοδοσία 230V, 50 Hz
Διαστάσεις θαλάμου	Ασφάλεια 10 A
Πλάτος 323 mm	Λήψη ισχύος 2300 W
Βάθος 296 mm	
Ύψος 218 mm	Κατανάλωση ισχύος 800 W
	Γκριλ 1000 W

Σημαντικές πληροφορίες ασφαλείας.

ΔΙΑΒΑΣΤΕ ΜΕ ΠΡΟΣΟΧΗ ΚΑΙ ΦΥΛΑΞΤΕ ΤΙΣ ΟΔΗΓΙΕΣ ΓΙΑ ΜΕΛΛΟΝΤΙΚΗ ΑΝΑΦΟΡΑ

- Οι ενσωματωμένοι διακόπτες ασφαλείας εμποδίζουν τη λειτουργία του φούρνου μικροκυμάτων όταν η πόρτα είναι ανοικτή.
- Μην πειράζετε τους διακόπτες και μην προσπαθείτε να θέσετε σε λειτουργία το φούρνο με ανοικτή πόρτα αφού μπορεί να εκτεθείτε στην ενέργεια των μικροκυμάτων.
- Μην επιτρέπετε να συσσωρευτεί το χυμένο φαγητό και τα υπολείμματα καθαριστικών πάνω στο λάστιχο της πόρτας. Δείτε την ενότητα Καθαρισμός και Φροντίδα για οδηγίες καθαρισμού.
- Είναι ιδιαίτερα σημαντικό η πόρτα να κλείνει σωστά και να μην υπάρχουν ζημιές: (1) στην πόρτα (παραμόρφωση), (2) στους μεντεσέδες και σύρτες (σπασμένοι ή χαλαρωμένοι), (3) στα λάστιχα της πόρτας και την επιφάνεια στεγανοποίησης.
- Μη λειτουργείτε το φούρνο όταν είναι άδειος. Εάν δεν υπάρχει φαγητό ή νερό να απορροφήσει την ενέργεια των μικροκυμάτων, μπορεί να προκληθούν ζημιές στο σωλήνα του μάγνητρου.
- Μην αποθηκεύετε αυτή τη συσκευή σε υπαίθριους χώρους. Μη χρησιμοποιείτε αυτό το προϊόν κοντά σε νερό.
- Μην προσπαθείτε να στεγνώσετε υφάσματα ή εφημερίδες στο φούρνο μικροκυμάτων. Αυτά τα υλικά μπορούν να αναφλεχθούν.
- Μη χρησιμοποιείτε τον εσωτερικό χώρο του φούρνου για να αποθηκεύσετε αντικείμενα. Μην αφήνετε στον εσωτερικό χώρο προϊόντα χαρτιού, μαγειρικά σκεύη ή φαγητό όταν δε χρησιμοποιείτε τη συσκευή.
- Κατά τη λειτουργία της συσκευής η θερμοκρασία των επιφανειών μπορεί να είναι υψηλή.



ΠΡΟΕΙΔΟΠΟΙΗΣΗ: Εάν η

πόρτα, οι μεντεσέδες/σύρτες ή τα λάστιχα της πόρτας έχουν υποστεί ζημιές, δεν επιτρέπεται να τεθεί σε λειτουργία ο φούρνος μικροκυμάτων μέχρι να γίνει η επισκευή από ένα εξουσιοδοτημένο άτομο του σέρβις.



ΠΡΟΕΙΔΟΠΟΙΗΣΗ: Οι εργασίες συντήρησης και ρύθμισης σ' αυτόν το φούρνο είναι επικίνδυνες για όλους, εκτός από το εκπαιδευμένο προσωπικό του κατασκευαστή. Επικοινωνήστε με τον πλησιέστερο εξουσιοδοτημένο αντιπρόσωπο σέρβις εάν απαιτούνται εργασίες συντήρησης.

- Μην αφαιρείτε ποτέ το εξωτερικό περίβλημα, την πόρτα ή τον πίνακα ελέγχου. Διαφορετικά θα εκτεθείτε σε εξαιρετικά υψηλή τάση.
- Εγκαταστήστε ή τοποθετήστε αυτόν το φούρνο μόνο σύμφωνα με τις 'οδηγίες εγκατάστασης' που αναφέρονται σ' αυτό το εγχειρίδιο.
- Χρησιμοποιείτε τη συσκευή μόνο για το σκοπό που προορίζεται και περιγράφεται σ' αυτό το εγχειρίδιο. Μη χρησιμοποιείτε διαβρωτικά χημικά σ' αυτή τη συσκευή. Αυτός ο τύπος φούρνου έχει σχεδιαστεί ειδικά για το ζέσταμα, το μαγείρεμα και την απόψυξη τροφίμων. Δεν έχει σχεδιαστεί για βιομηχανική ή επαγγελματική χρήση ή για τη χρήση σε εργαστήρια. Κάτι τέτοιο οδηγεί στην ακύρωση της εγγύησης.



ΠΡΟΕΙΔΟΠΟΙΗΣΗ: Εάν

διαπιστώσετε καπνό, θέστε εκτός λειτουργίας ή απασυνδέστε τη συσκευή από το ρεύμα και κρατήστε κλειστή την πόρτα για να καταστείλετε τη φλόγα. Μη χρησιμοποιείτε ποτέ νερό.



ΠΡΟΕΙΔΟΠΟΙΗΣΗ: Επιτρέψτε

στα παιδιά ή τα άτομα με μειωμένες ικανότητες να χρησιμοποιήσουν χωρίς επίβλεψη το φούρνο μικροκυμάτων, μόνο εάν έχουν δοθεί οι κατάλληλες οδηγίες ώστε το παιδί ή το άτομο με μειωμένες ικανότητες να είναι σε θέση να χρησιμοποιήσει με ασφάλεια το φούρνο μικροκυμάτων και εφ' όσον έχει κατανοήσει τον κίνδυνο που δημιουργείται από τη μη ενδεδειγμένη χρήση.

Ασφάλεια σκευών

- Χρησιμοποιείτε μόνο τα σκεύη που είναι κατάλληλα για χρήση σε φούρνους μικροκυμάτων.
- Τα περισσότερα γυάλινα, κεραμικά και πυρίμαχα γυάλινα σκεύη είναι ιδανικά για τη χρήση σε φούρνους μικροκυμάτων. Παρόλο που τα μικροκύματα δε ζεσταίνουν τα περισσότερα γυάλινα και κεραμικά αντικείμενα, αυτά τα σκεύη μπορούν να θερμανθούν καθώς η θερμότητα μεταφέρεται από το φαγητό σ' αυτά. Προτείνεται η χρήση γαντιών φούρνου για την αφαίρεση των σκευών από το φούρνο.

Έλεγχος καταλληλότητας μαγειρικών σκευών

- Τα σκεύη πρέπει να ελέγχονται ότι είναι κατάλληλα για χρήση σε φούρνους μικροκυμάτων.
- Τοποθετήστε το μαγειρικό σκεύος στο φούρνο μικροκυμάτων μαζί με ένα ποτήρι που είναι γεμάτο κατά το ήμισυ με νερό. Θερμάνετε στα **(800W)** (100%) για ένα λεπτό. Εάν το μαγειρικό σκεύος θερμανθεί αρκετά, δε θα πρέπει να το χρησιμοποιήσετε. Εάν έχει ζεσταθεί λίγο, μπορείτε να το χρησιμοποιήσετε για το ζέσταμα φαγητών όχι όμως και για το μαγείρεμα. Εάν το σκεύος έχει θερμοκρασία δωματίου, είναι κατάλληλο για μαγείρεμα στο φούρνο μικροκυμάτων.
- Οι χαρτοπετσέτες, το λαδόχαρτο, το απορροφητικό χαρτί, τα πιάτα, τα φλιτζάνια, οι χάρτινες συσκευασίες, η μεμβράνη περιτυλίγματος τροφίμων για καταψύκτη και το χαρτόνι είναι ιδιαίτερα βολικά εργαλεία. Βεβαιωθείτε ότι τα δοχεία περιέχουν πάντοτε φαγητό, ώστε να απορροφηθεί η ενέργεια και να αποκλειστεί η πιθανότητα υπερθέρμανσης ή ανάφλεξης.
- Πολλά πλαστικά πιάτα, φλιτζάνια, δοχεία ψυγείου και πλαστικά είδη περιτυλίγματος μπορούν να χρησιμοποιηθούν στο φούρνο μικροκυμάτων. Ακολουθήστε τις οδηγίες του κατασκευαστή όταν χρησιμοποιείτε πλαστικά σκεύη στο φούρνο. Αποφύγετε τη χρήση πλαστικών σκευών με τρόφιμα με μεγάλη περιεκτικότητα λίπους ή ζάχαρης, αφού αυτά αναπτύσσουν υψηλές θερμοκρασίες και μπορεί να προκαλέσουν λιώσιμο ορισμένων πλαστικών.
- Μην αφήνετε το φούρνο χωρίς επιτήρηση όταν ζεσταίνετε ή μαγειρεύετε το φαγητό σε πλαστικά, χάρτινα ή άλλα εύφλεκτα σκεύη.
- Δεν πρέπει να χρησιμοποιούνται μεταλλικά σκεύη ή σκεύη με μεταλλική επίστρωση στο φούρνο μικροκυμάτων, εκτός κι αν προτείνονται ειδικά για τη χρήση σε φούρνο μικροκυμάτων.
- Τα δοχεία με μικρά ανοίγματα, όπως π.χ. τα μπουκάλια, δεν πρέπει να χρησιμοποιούνται για το μαγείρεμα σε φούρνο μικροκυμάτων.
- Δώστε την απαραίτητη προσοχή όταν αφαιρείτε το καπάκι ή το κάλυμμα από ένα μαγειρικό σκεύος, ώστε να αποτρέψετε τον κίνδυνο εγκαυμάτων από τον ατμό.

Σκεύη από αλουμινόχαρτο

Τα ρηχά σκεύη από αλουμινόχαρτο μπορούν να χρησιμοποιηθούν με ασφάλεια για το ζέσταμα φαγητών στο φούρνο μικροκυμάτων εάν τηρηθούν οι παρακάτω οδηγίες:

1. Τα σκεύη από αλουμινόχαρτο δεν πρέπει να είναι βαθύτερα από 3 cm (1 1/4").

2. Δεν πρέπει να χρησιμοποιούνται καπάκια από αλουμινόχαρτο.
3. Τα σκεύη από αλουμινόχαρτο θα πρέπει να περιέχουν φαγητό τουλάχιστον κατά τα δύο τρίτα. Μη χρησιμοποιείτε ποτέ άδεια δοχεία.
4. Τα σκεύη από αλουμινόχαρτο θα πρέπει να τοποθετούνται χωριστά στο φούρνο μικροκυμάτων και δεν επιτρέπεται να ακουμπούν στις πλευρικές επιφάνειες του φούρνου. Εάν ο φούρνος διαθέτει ένα μεταλλικό περιστρεφόμενο δίσκο ή μία σχάρα μαγειρέματος, θα πρέπει να τοποθετήσετε το σκεύος από αλουμινόχαρτο επάνω σε έναν πυρίμαχο δίσκο που θα έχετε γυρίσει ανάποδα.
5. Δεν επιτρέπεται να επαναχρησιμοποιήσετε τα σκεύη από αλουμινόχαρτο στο φούρνο μικροκυμάτων.
6. Εάν ο φούρνος μικροκυμάτων έχει ήδη χρησιμοποιηθεί για 15 λεπτά ή περισσότερο, αφήστε τον να κρυώσει πριν τον χρησιμοποιήσετε ξανά.
7. Το σκεύος και ο περιστρεφόμενος δίσκος μπορεί να θερμανθούν κατά τη χρήση, δώστε μεγάλη προσοχή κατά την αφαίρεσή τους από το φούρνο. Προτείνεται να χρησιμοποιήσετε ένα γάντι φούρνου ή ένα πανί.
8. Λάβετε υπόψη σας ότι όταν χρησιμοποιήσετε ένα σκεύος από αλουμινόχαρτο για το ζέσταμα ή το μαγείρεμα, οι χρόνοι θα είναι μεγαλύτεροι από τους συνηθισμένους· βεβαιωθείτε ότι το φαγητό είναι αρκετά ζεστό πριν από το σεβρίσιμα.

Ασφάλεια τροφίμων

- Μη ζεσταίνετε στο φούρνο μικροκυμάτων τα τρόφιμα που είναι σε κονσέρβα. Βάζετε πάντοτε το φαγητό σε κατάλληλο σκεύος.
- Στο φούρνο μικροκυμάτων δεν πρέπει να γίνεται βαθύ τηγάνισμα, επειδή η θερμοκρασία του λαδιού δεν μπορεί να ελεγχθεί, κάτι που οδηγεί σε επικίνδυνες καταστάσεις.
- Το ποπκόρν μπορεί να παρασκευαστεί στο φούρνο μικροκυμάτων, αλλά μόνο όταν περιέχεται σε ειδική συσκευασία ή σκεύος που είναι κατάλληλο για αυτό το σκοπό. Αυτή η διαδικασία μαγειρέματος δε θα πρέπει να πραγματοποιείται ποτέ χωρίς επιτήρηση.
- Τρυπήστε τα φαγητά που διαθέτουν μη πορώδες φλοιό ή μεμβράνη για να αποφύγετε το σχηματισμό ατμού και το σκάσιμο. Τα μήλα, οι πατάτες, τα εντόσθια πουλερικών και οι κρόκοι αυγών είναι μερικά από τα φαγητά που πρέπει να τρυπηθούν.
- Το περιεχόμενο στα μπιμπερό και τα βάζα βρεφικής τροφής πρέπει να ανακινούνται καλά κατά την παρασκευή. Ελέγξτε τη θερμοκρασία πριν από την κατανάλωση για να αποφύγετε τα εγκαύματα.

⚠ ΠΡΟΕΙΔΟΠΟΙΗΣΗ: Τα υγρά ή άλλα τρόφιμα δεν πρέπει να ζεσταίνονται σε κλειστά σκεύη αφού υπάρχει κίνδυνος να εκραγούν.

⚠ ΠΡΟΕΙΔΟΠΟΙΗΣΗ: Το ζέσταμα ροφημάτων στο φούρνο μικροκυμάτων μπορεί να οδηγήσει σε καθυστερημένο βράσιμο, για το λόγο αυτό θα πρέπει να χειρίζεστε με προσοχή το σκεύος.

⚠ ΠΡΟΕΙΔΟΠΟΙΗΣΗ: Όταν ζεσταίνετε υγρά, π.χ. σούπες, σάλτσες και ροφήματα στο φούρνο μικροκυμάτων, το υγρό μπορεί να υπερθερμανθεί χωρίς να παρατηρηθεί βράσιμο. Το καυτό υγρό μπορεί να χυθεί ξαφνικά. Για να αποτρέψετε κάτι τέτοιο ακολουθήστε τα παρακάτω βήματα:

1. Αποφύγετε να χρησιμοποιήσετε σκεύη με ευθύγραμμο πλάι και κοντό λαιμό.
2. Μην υπερθερμαίνετε το υγρό.
3. Ανακινήστε το υγρό πριν τοποθετήσετε το σκεύος στο φούρνο και επαναλάβετε πάλι στο μισό του χρόνου παρασκευής.
4. Μετά το ζέσταμα, αφήστε το σκεύος για λίγο μέσα στο φούρνο και ανακατέψτε πάλι πριν αφαιρέσετε προσεκτικά το σκεύος.

⚠ ΠΡΟΕΙΔΟΠΟΙΗΣΗ: Ορισμένα προϊόντα όπως τα ολόκληρα αυγά ή τα σφραγισμένα σκεύη - π.χ. τα κλειστά γυάλινα βάζα - μπορεί να εκραγούν και για το λόγο αυτό δεν πρέπει να ζεσταίνονται στο φούρνο μικροκυμάτων. Υπάρχει πιθανότητα να εκραγούν κατά το μαγείρεμα και τα ποσά αυγά. Τρυπάτε πάντοτε τον κρόκο, μετά σκεπάστε τα αυγά και αφήστε τα για ένα λεπτό πριν τα ζεσκεπάσετε.

i Είναι απολύτως φυσιολογική η εξαγωγή ατμού από την πόρτα ή ο σχηματισμός υδρατμών επάνω σ' αυτή, καθώς επίσης και ο σχηματισμός σταγόνων κάτω από την πόρτα κατά τη διάρκεια του μαγειρέματος. Πρόκειται για τους υδρατμούς που σχηματίζονται από τη θερμότητα του φαγητού και δεν επηρεάζει την ασφάλεια του φούρνου. Η πόρτα δε σφραγίζει ερμητικά το θάλαμο του φούρνου.

- Μην περιστρέψετε τον περιστρεφόμενο δίσκο με το χέρι. Μπορεί να προκληθούν ζημιές.
- Τα βολταϊκά τόξα που εμφανίζονται στο φούρνο μικροκυμάτων κατά τη διάρκεια λειτουργίας οφείλονται στη χρήση μεταλλικών σκευών. Η

συνεχής εμφάνιση βολταϊκών τόξων μπορεί να καταστρέψει τη συσκευή. Σταματήστε το πρόγραμμα και ελέγξτε το σκεύος.

- Φροντίστε ώστε να μη φράσσονται οι αεραγωγοί που υπάρχουν επάνω, πίσω, κάτω και στα πλάι του φούρνου.

⚠ ΠΡΟΕΙΔΟΠΟΙΗΣΗ: Μην χρησιμοποιείτε αυτόν το φούρνο για επαγγελματικό σκοπό. Αυτός ο φούρνος κατασκευάστηκε μόνο για οικιακή χρήση.

Οδηγίες ασφαλείας όταν ψήνετε στο γκριλ, συνδυασμένες λειτουργίες.

1. Το κρύσταλλο του παραθύρου θέρμανσης μπορεί να σπάσει εάν χυθεί πάνω του νερό κατά το ψήσιμο με το γκριλ.
2. Βεβαιωθείτε ότι χρησιμοποιήσατε ένα γάντι φούρνου όταν φορτώνετε ή ξεφορτώνετε το φούρνο. Τα σκεύη ζεσταίνονται πολύ στο φούρνο, για το λόγο αυτό προσέχετε να μην καίτε. Ο περιστρεφόμενος δίσκος και η μεταλλική σχάρα επίσης ζεσταίνονται πολύ για αυτό βεβαιωθείτε ότι χρησιμοποιήσατε ένα γάντι φούρνου κατά το χειρισμό τους.
3. Μην αγνίζετε το εσωτερικό ή το εξωτερικό παράθυρο θέρμανσης με μεταλλικά αντικείμενα όταν φορτώνετε ή ξεφορτώνετε το φούρνο. Το εσωτερικό της πόρτας και του φούρνου ζεσταίνονται πολύ για το λόγο αυτό προσέχετε όταν επεμβαίνετε στο φαγητό μέσα στο φούρνο.
4. Μην τοποθετείτε τον περιστρεφόμενο δίσκο ή τα σκεύη σε κρύο νερό και μην προσπαθήσετε να τα κρυώσετε πολύ γρήγορα μετά τη χρήση.
5. Μην τοποθετείτε αντικείμενα πάνω στο επάνω μέρος της συσκευής. Το επάνω μέρος της συσκευής ζεσταίνεται πολύ, συνεπώς οπιδίποτε τοποθετηθεί πάνω της μπορεί να υποστεί ζημιά από τη θερμότητα.
6. Προθερμάνετε το φούρνο μόνο όταν χρησιμοποιείτε το γκριλ, ποτέ όταν χρησιμοποιείτε τις λειτουργίες μικροκυμάτων και συνδυασμού (Μικροκύματα και Γκριλ)

⚠ ΠΡΟΕΙΔΟΠΟΙΗΣΗ: Κατά τη χρήση της συσκευής σε συνδυασμένη λειτουργία, τα παιδιά πρέπει να χρησιμοποιούν το φούρνο μόνο υπό την επίβλεψη ενήλικα λόγω των μεγάλων θερμοκρασιών που παράγονται.

Φυλάξτε αυτές τις οδηγίες!

Εγκατάσταση.

1. Αφαιρέστε όλα τα αυτοκόλλητα από την πόρτα.
2. Ο φούρνος πρέπει να τοποθετηθεί σε μία επίπεδη επιφάνεια. Η επιφάνεια θα πρέπει να είναι αρκετά ανθεκτική για να δεχθεί με ασφάλεια το βάρος (13,5 kg) του φούρνου και του περιεχομένου. Για να αποφύγετε τους κραδασμούς και το θόρυβο, ο φούρνος πρέπει να βρίσκεται σε σταθερή θέση.
3. Κρατάτε το φούρνο μακριά από το νερό και τη θερμότητα. Η έκθεση στη θερμότητα και το νερό μπορεί να μειώσει την απόδοση του φούρνου και να οδηγήσει σε δυσλειτουργίες. Επομένως, τοποθετήστε το φούρνο μακριά από τις παροχές νερού και τις πηγές θερμότητας.
4. Μην φράσσετε τα ανοίγματα αερισμού στο επάνω μέρος και τα πλαϊνά της συσκευής και μην τοποθετείτε άλλα αντικείμενα είναι φραγμένα στο φούρνο. Εάν τα ανοίγματα αερισμού είναι φραγμένα κατά τη λειτουργία, ο φούρνος μπορεί να οδηγήσει σε υπερθερμανθεί, γεγονός που μπορεί να οδηγήσει σε δυσλειτουργίες. Από τα ανοίγματα βγαίνει θερμός αέρας. Για το λόγο αυτό βεβαιωθείτε ότι δεν εμποδίζεται η ροή του αέρα και ότι ανάμεσα στο φούρνο και τον πίσω τοίχο δεν υπάρχουν εμπόδια.
5. Τοποθετήστε το φούρνο όσο το δυνατόν πιο μακριά από ραδιόφωνα και συσκευές τηλεόρασης. Αυτός ο φούρνος πληροί τις προδιαγραφές της ΕΕ σχετικά με την καταστολή παρεμβολών, μπορεί όμως να παρατηρηθούν παρεμβολές εάν ο φούρνος τοποθετηθεί πολύ κοντά σε ένα ραδιόφωνο ή μία συσκευή τηλεόρασης. Για το λόγο αυτό θα πρέπει να τον τοποθετήσετε όσο πιο μακριά γίνεται από αυτές τις συσκευές.
6. Εάν τοποθετηθεί σε γωνία, αφήστε ένα κενό τουλάχιστον 10 cm από τους τοίχους και 10 cm πάνω από το φούρνο μικροκυμάτων.

ΠΡΟΣΟΧΗ! Ο φούρνος μπορεί να τοποθετηθεί σχεδόν σε κάθε σημείο της κουζίνας. Βεβαιωθείτε ότι ο φούρνος έχει τοποθετηθεί σε μία επίπεδη και ομαλή επιφάνεια και ότι δεν υπάρχουν εμπόδια μπροστά από τα ανοίγματα και στην επιφάνεια κάτω από το φούρνο (για επαρκή αερισμό).

Σύνδεση με την κεντρική παροχή

Ο φούρνος παραδίδεται με ένα ηλεκτρικό καλώδιο και ακροδέκτη για γειωμένη πρίζα 230V, 50Hz. Η γείωση ελαχιστοποιεί τον κίνδυνο πρόκλησης βραχυκυκλώματος. Βεβαιωθείτε ότι η τάση του φούρνου συμφωνεί με την τάση που παρέχει η πρίζα.

ΣΗΜΕΙΩΣΗ Εάν ο φούρνος συνδεθεί στη πρίζα μέσω ενός καλωδίου επέκτασης, βεβαιωθείτε ότι αυτό το καλώδιο είναι γειωμένο.



Αυτή η συσκευή δεν επιτρέπεται να συνδεθεί σε μία πρίζα που δε διαθέτει γείωση. Επικοινωνήστε με έναν ηλεκτρολόγο εάν δεν είστε σίγουροι για την ηλεκτρική σύνδεση του φούρνου ή για τη γείωση της πρίζας.



Αυτή η συσκευή πρέπει να γειωθεί. Εάν η συσκευή διαθέτει ένα μόνιμο καλώδιο που είναι ακατάλληλο για την πρίζα που χρησιμοποιείτε, αυτό θα πρέπει να αντικατασταθεί από τον κατασκευαστή, τον αντιπρόσωπο του σέρβις ή ένα κατάλληλα εξουσιοδοτημένο άτομο ώστε να αποφευχθούν οι κίνδυνοι.



Εάν το ηλεκτρικό καλώδιο έχει υποστεί φθορές, θα πρέπει να αντικατασταθεί από τον κατασκευαστή, τον αντιπρόσωπο του σέρβις ή ένα κατάλληλα εξουσιοδοτημένο άτομο ώστε να αποφευχθούν οι κίνδυνοι.

Οδηγός σκευών και αξεσουάρ φούρνου

Για το μαγείρεμα στο φούρνο μικροκυμάτων μπορείτε να χρησιμοποιήσετε διάφορα σκεύη και υλικά. Για τη δική σας ασφάλεια, αλλά και για να αποτρέψετε τη φθορά των σκευών και του φούρνου, επιλέξτε τα κατάλληλα σκεύη και υλικά ανάλογα με τον τρόπο μαγειρέματος. Η λίστα που ακολουθεί αποτελεί ένα γενικό οδηγό.

Υλικά	Σκεύη	Λειτουργία		
		Φούρνος μικροκυμάτων	Γκριλ	Συνδυασμός
Κεραμικό & γυαλί	Σκεύη συντήρησης	ΝΑΙ	ΝΑΙ	ΝΑΙ
	Πυρίμαχο γυάλινο σκεύος	ΝΑΙ*1	ΝΑΙ	ΝΑΙ*1
	Γυάλινο σκεύος με μεταλλική διακόσμηση	ΟΧΙ	ΟΧΙ	ΟΧΙ
	Γυαλικά από μολυβωμένο κρύσταλλο	ΟΧΙ	ΟΧΙ	ΟΧΙ
Πορσελάνη	Χωρίς μεταλλική διακόσμηση	ΝΑΙ	ΝΑΙ	ΟΧΙ
Πήλινα*2		ΝΑΙ	ΝΑΙ	ΝΑΙ
Πλαστικά	Πυρίμαχα σκεύη για φούρνους μικροκυμάτων	ΝΑΙ	ΟΧΙ	ΟΧΙ
	Πλαστικά περιτυλίγματα	ΝΑΙ	ΟΧΙ	ΟΧΙ
Μέταλλο	Ταψί	ΟΧΙ	ΝΑΙ	ΟΧΙ
	Αλουμινόχαρτο*3	ΝΑΙ	ΝΑΙ	ΝΑΙ
Χαρτί	Φλιτζάνια, δίσκοι, πετσέτες	ΝΑΙ	ΟΧΙ	ΟΧΙ
	Λαδόχαρτο	ΝΑΙ	ΟΧΙ	ΟΧΙ
Ξύλο		ΟΧΙ	ΟΧΙ	ΟΧΙ
Αξεσουάρ	Σχάρα γκριλ	ΟΧΙ	ΝΑΙ	ΝΑΙ
	Περιστρεφόμενος δίσκος	ΝΑΙ	ΝΑΙ	ΝΑΙ
	Βάση περιστρεφόμενου δίσκου	ΝΑΙ	ΝΑΙ	ΝΑΙ

ΝΑΙ: Σκεύη και αξεσουάρ που μπορούν να χρησιμοποιηθούν

ΟΧΙ: Σκεύη και αξεσουάρ που πρέπει να αποφευχθούν

*1 Μόνο εάν δεν διαθέτουν μεταλλική επίστρωση.

*2 Μόνο εάν δεν διαθέτουν σμάλτο.

*3 ΣΗΜΕΙΩΣΗ: Χρησιμοποιείτε το αλουμινόχαρτο μόνο για το σκέπασμα, η υπερβολική χρήση μπορεί να δημιουργήσει βολταϊκό τόξο.

Αποσυσκευασία

ΣΗΜΕΙΩΣΗ Όταν αποσυσκευάζετε το φούρνο, ελέγξτε εάν η συσκευή έχει υποστεί φθορές. Αναφέρετε αμέσως στον έμπορο τις φθορές ή την έλλειψη εξαρτημάτων. Ο φούρνος και ορισμένα μέρη ή αξεσουάρ του μπορεί να είναι καλυμμένα με προστατευτική μεμβράνη. Σ' αυτή την περίπτωση θα πρέπει να αφαιρέσετε τη μεμβράνη πριν χρησιμοποιήσετε το φούρνο. Μην αφήνετε τα μικρά παιδιά να παίζουν με τα υλικά συσκευασίας. Αυτό είναι επικίνδυνο.

Πώς λειτουργεί ο φούρνος μικροκυμάτων σας

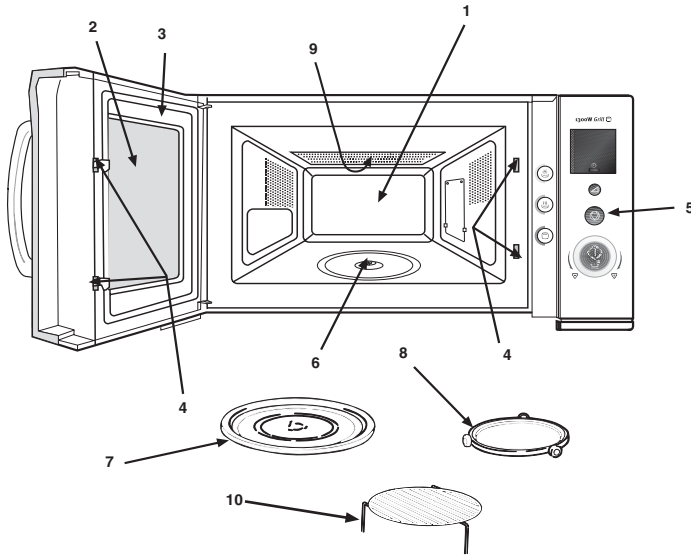

Ονομασία και λειτουργία εξαρτημάτων

1. Θάλαμος ψησίματος. Μετά τη χρήση του φούρνου σκουπίστε το θάλαμο ώστε να καθαρίσει.
2. Παράθυρο θέασης. Το φαγητό μπορεί να ελέγχεται ενώ ο φούρνος μικροκυμάτων είναι σε λειτουργία.
3. Πόρτα φούρνου. Η πόρτα πρέπει πάντοτε να είναι καλά κλεισμένη κατά το ψήσιμο.
4. Μάνδαλο ασφαλείας και σύστημα ενδασφάλισης.
5. Πίνακας ελέγχου.
6. Άξονας περιστροφής για τον περιστρεφόμενο δίσκο.
7. Περιστρεφόμενος δίσκος.
8. Βάση περιστρεφόμενου δίσκου.
9. Αντίσταση Γκριλ
10. Σχάρα γκριλ, χρησιμοποιείτε στις περισσότερες περιπτώσεις ψησίματος και για ροδοκοκκίνισμα/ψήσιμο στο γκριλ.

Τοποθέτηση περιστρεφόμενου δίσκου

1. Τοποθετήστε τη βάση του περιστρεφόμενου δίσκου στον πάτο του θαλάμου.
2. Τοποθετήστε τον περιστρεφόμενο δίσκο επάνω στη βάση, όπως φαίνεται στο σχεδιάγραμμα. Βεβαιωθείτε ότι το κέντρο του περιστρεφόμενου δίσκου έχει ασφαλιστεί στον άξονα περιστροφής. **Μην τοποθετείτε ποτέ τον περιστρεφόμενο δίσκο ανάποδα.**

- Κατά το μαγείρεμα θα πρέπει να χρησιμοποιείται ο περιστρεφόμενος δίσκος και η βάση του.
- Για το μαγείρεμα, όλα τα φαγητά και τα σκεύη φαγητού τοποθετούνται πάντοτε επάνω σ' αυτόν τον περιστρεφόμενο δίσκο.
- Αυτός ο περιστρεφόμενος δίσκος περιστρέφεται δεξιόστροφα και αριστερόστροφα, αυτό είναι απόλυτα φυσιολογικό.

Περιστρεφόμενος δίσκος

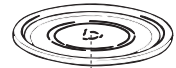

Κυλιόμενη βάση

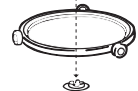

Άξονας περιστροφής
περιστρεφόμενου δίσκου

Πίνακας ελέγχου

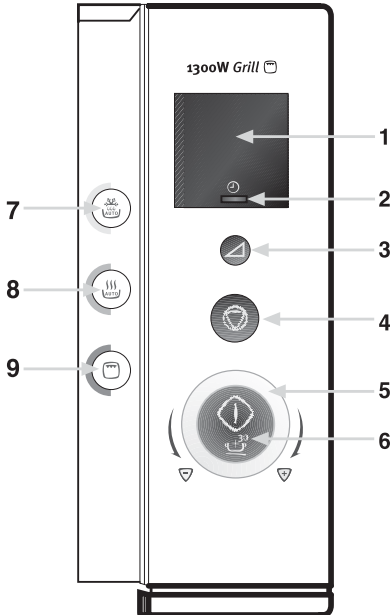

- 1. Οθόνη ενδείξεων**
 Για να δείτε το χρόνο ψησίματος, τη στάθμη ισχύος ή την ώρα της ημέρας.
- 2. Ρολόι**
 Για να ρυθμίσετε τη σωστή ώρα
- 3. Ισχύς**
 Για να ρυθμίσετε το επιθυμητό επίπεδο ισχύος μικροκυμάτων
- 4. Διακοπή/Μηδενισμός**
 Για να σταματήσετε ή να διακόψετε προσωρινά το φούρνο μικροκυμάτων σας
- 5. Μπουτόν ελέγχου ρυθμίσεων**
 Χρησιμοποιείτε για τη ρύθμιση των χρόνων μαγειρέματος.
- 6. Γρήγορη εκκίνηση**
 Για να ξεκινήσετε το φούρνο μικροκυμάτων σας
- 7. Αυτόματη απόψυξη**
 Χρησιμοποιείτε για τη ρύθμιση της επιθυμητής λειτουργίας απόψυξης.
- 8. Αυτόματο ζεστάμα**
 Χρησιμοποιείτε για τη ρύθμιση της επιθυμητής λειτουργίας ζεστάματος.
- 9. Γκριλ**
 Χρησιμοποιείτε για τη ρύθμιση της επιθυμητής λειτουργίας γκριλ ή συνδυασμού Γκριλ / Μικροκύματα.

Ρύθμιση ρολογιού

Όταν ο φούρνος σας συνδεθεί στο ρεύμα για πρώτη φορά ή όταν επανέλθει η τροφοδοσία μετά από μια διακοπή ρεύματος, η οθόνη ενδείξεων θα αναβοσβήσει και θα εμφανίσει " 88:88 "

Ο φούρνος μπορεί να ρυθμιστεί για 12ωρη ή 24ωρη λειτουργία, για να θέσετε την 24ωρη λειτουργία πιέστε το πλήκτρο ρολογιού μια φορά, για να θέσετε την 12ωρη λειτουργία πιέστε το πλήκτρο ρολογιού δύο φορές.

Παράδειγμα: Για να ρυθμίσετε 4.30 (12ωρη λειτουργία)

1. Αγγίξτε το πλήκτρο ρολογιού δύο φορές.
2. Ρυθμίστε την ώρα στις " 4:00 " χρησιμοποιώντας το μπουτόν ελέγχου ρυθμίσεων
3. Αγγίξτε το πλήκτρο ρολογιού
4. Ρυθμίστε την ώρα στις " 04:30 " χρησιμοποιώντας το μπουτόν ελέγχου ρυθμίσεων
5. Αγγίξτε το πλήκτρο ρολογιού (Η ώρα τώρα θα ρυθμιστεί)

ΣΗΜΕΙΩΣΗ: είναι δυνατή η εμφάνιση της τρέχουσας ώρας ακόμη και αφού ξεκινήσει η ρύθμιση της λειτουργίας, πιέζοντας το πλήκτρο ρολογιού (η ώρα εμφανίζεται για 2 δευτερόλεπτα).

Κλειδώμα ασφάλειας για τα παιδιά

Ο φούρνος αυτός διαθέτει ένα χαρακτηριστικό ασφαλείας το οποίο εμποδίζει την κατά λάθος λειτουργία του φούρνου από ένα παιδί. Μετά τη ρύθμιση του κλειδώματος, κανένα τμήμα του φούρνου μικροκυμάτων δε θα λειτουργήσει εάν δεν ακυρωθεί η λειτουργία του κλειδώματος ασφαλείας για τα παιδιά.

Για τη ρύθμιση:

1. Αγγίξτε το πλήκτρο ' **Διακοπή/Μηδενισμός** ' και το πλήκτρο ' **Ρολόι** ' ταυτόχρονα. ' L ' .

Για να ακυρώσετε το κλειδώμα ασφαλείας για τα παιδιά, απλά αγγίξτε το πλήκτρο ' **Διακοπή/Μηδενισμός** ' και το πλήκτρο ' **Ρολόι** ' ταυτόχρονα.

Για να σταματήσετε το φούρνο

Υπάρχουν δύο τρόποι να σταματήσετε το φούρνο όταν είναι σε λειτουργία.

1. Πιέστε το πλήκτρο Διακοπή/Μηδενισμός
 - Μπορείτε να επανεκκινήσετε το φούρνο πιέζοντας το πλήκτρο εκκίνησης.
 - Πιέζοντας ξανά το πλήκτρο Διακοπή/Μηδενισμός θα επαναρυθμιστεί το τρέχον πρόγραμμα
2. Ανοίξτε την πόρτα
 - Μπορείτε να επανεκκινήσετε το φούρνο κλείνοντας την πόρτα και πιέζοντας το πλήκτρο εκκίνησης
 - Πιέζοντας ξανά το πλήκτρο Διακοπή/Μηδενισμός θα ακυρωθεί το τρέχον πρόγραμμα

Απενεργοποίηση του βομβητή

Ο φούρνος αυτός διαθέτει ένα χαρακτηριστικό που σας επιτρέπει να απενεργοποιήσετε το βομβητή. Όταν είναι σε λειτουργία απενεργοποιούνται τα μπιπ που ακούγονται όταν πιέξετε ένα πλήκτρο, επίσης θα ακυρωθούν τα μπιπ που ακούγονται στο τέλος ενός προγράμματος.

Για τη ρύθμιση:

1. Αγγίξτε το πλήκτρο '**Διακοπή/Μηδενισμός**' και το πλήκτρο '**Εκκίνηση**' ταυτόχρονα. '**OFF**'.

Για ακύρωση απλά αγγίξτε το πλήκτρο '**Διακοπή/Μηδενισμός**' και το πλήκτρο '**Εκκίνηση**' ταυτόχρονα.

Γρήγορη εκκίνηση

Πιέζοντας το πλήκτρο '**Start**' σας επιτρέπει την εκκίνηση των μικροκυμάτων σε πλήρη ισχύ (800W) για 30 δευτερόλεπτα.

Κάθε φορά που πιέξετε το πλήκτρο '**Εκκίνηση**' αυξάνετε το χρόνο ψησίματος κατά 30 δευτερόλεπτα.

Οδηγός ρυθμίσεων ισχύος μικροκυμάτων

Ρύθμιση ισχύος	Προτεινόμενη χρήση
100W	Διατήρηση θερμοκρασίας φαγητών: Διατηρεί ζεστά τα φαγητά
180W	Ξεπαγώνει τα κατεψυγμένα τρόφιμα.
300W	Σιγανό βράσιμο: Ολοκληρώνει τον κύκλο μαγειρέματος ορισμένων ψητών κασαρόλας. Φαγητά κασαρόλας και μαγειρευτά. Φαγητά φούρνου με κρέμα ή πίτες.
450W	Μεσαίο: Γρήγορη απόψυξη φαγητών κασαρόλας και μαγειρευτών. Κέικ και πουτίγκες με παντεσπάνι
600W	Ζέσταμα: Ζέσταμα φαγητών κασαρόλας και μαγειρευτών.. Ζέσταμα προμαγειρεμένων φαγητών. Ψητά φιλέτα κρέατος και πουλερικών.
800W	Μέγ. Ισχύς. Βράσιμο ή ζέσταμα υγρών. Μαγείρεμα λαχανικών. Προθέρμανση σκεύους για ροδοκοκκίνισμα.

Μαγείρεμα με μικροκύματα

1. Ανοίξτε την πόρτα, τοποθετήστε το φαγητό επάνω στον περιστρεφόμενο δίσκο. Κλείστε την πόρτα.
2. Πιέστε το πλήκτρο ' Ισχύς ' μέχρι να επιτευχθεί το απαιτούμενο επίπεδο ισχύος.
3. Ρυθμίστε τον απαιτούμενο χρόνο περιστρέφοντας το μπουτόν ελέγχου ρυθμίσεων.
4. Πιέστε εκκίνηση (**Ο φούρνος ξεκινά το μαγείρεμα.**)

Για να απενεργοποιήσετε το φούρνο κατά το μαγείρεμα, απλά αγγίξτε το πλήκτρο Διακοπή/Μηδενισμός.

Σημείωση: Μετά τη χρήση, βεβαιωθείτε ότι πιέζετε το πλήκτρο Διακοπή/Μηδενισμός δύο φορές καθώς αυτό θα εξασφαλίσει ότι έχετε επαναρυθμίσει τα μικροκύματα.

Παράδειγμα: Για να ψήσετε στα 450W για 15 λεπτά

1. Πιέστε το πλήκτρο ισχύος 3 φορές (στην οθόνη θα πρέπει να εμφανίζεται η ένδειξη ' 450 ').
2. Περιστρέψτε το μπουτόν ελέγχου ρυθμίσεων (στην οθόνη θα πρέπει να εμφανίζεται η ένδειξη ' 15:00 ').
3. Πιέστε εκκίνηση. Ο φούρνος ξεκινά το μαγείρεμα.

Ψήσιμο στο γκριλ

1. Ανοίξτε την πόρτα, τοποθετήστε το φαγητό επάνω στη σχάρα γκριλ.
2. Πιέστε το πλήκτρο του γκριλ μια φορά.
3. Ρυθμίστε τον απαιτούμενο χρόνο περιστρέφοντας το μπουτόν ελέγχου ρυθμίσεων.
4. Κλείστε την πόρτα.
5. Πιέστε εκκίνηση (**Ο φούρνος ξεκινά το μαγείρεμα.**)

Για να απενεργοποιήσετε το φούρνο κατά το μαγείρεμα, απλά αγγίξτε το πλήκτρο Διακοπή/Μηδενισμός.

Σημείωση: Μετά τη χρήση, βεβαιωθείτε ότι πιέζετε το πλήκτρο Διακοπή/Μηδενισμός δύο φορές καθώς αυτό θα εξασφαλίσει ότι έχετε επαναρυθμίσει τα μικροκύματα.

Σημείωση: Μπορεί να διαπιστώσετε καπνό ή μια οσμή καμένου όταν χρησιμοποιήσετε το γκριλ για πρώτη φορά, αυτό είναι φυσιολογικό και δεν είναι σημάδι ότι ο φούρνος δυσλειτουργεί. Για να αποφύγετε το πρόβλημα αυτό, κατά τη χρήση του γκριλ για την πρώτη φορά, θερμάνετε το φούρνο για 10 λεπτά χωρίς οποιαδήποτε τροφή με το γκριλ.

Παράδειγμα: Για να ψήσετε με το γκριλ για 15 λεπτά

1. Αγγίξτε το πλήκτρο γκριλ X 1.
2. Περιστρέψτε το μπουτόν ελέγχου ρυθμίσεων (' 15:00 ' θα πρέπει να εμφανιστεί στην οθόνη).
3. Πιέστε εκκίνηση. Ο φούρνος ξεκινά.

Πρέπει να προθερμάνετε το γκριλ πριν από τη χρήση.

Για να προθερμάνετε το γκριλ πρέπει να το ρυθμίσετε όπως περιγράφεται παραπάνω για 3 - 4 λεπτά.

Συνδυασμένο Μαγείρεμα

Αυτός ο φούρνος σας προσφέρει την επιλογή τριών ρυθμίσεων για το ψήσιμο με συνδυασμένα το γκριλ και τα μικροκύματα.

1. Ανοίξτε την πόρτα, τοποθετήστε το φαγητό επάνω στη σχάρα γκριλ.
2. Πιέστε το πλήκτρο γκριλ μέχρι να επιτευχθεί ο απαιτούμενος συνδυασμός γκριλ και μικροκυμάτων.
3. Ρυθμίστε τον απαιτούμενο χρόνο περιστρέφοντας το μπουτόν ελέγχου ρυθμίσεων.
4. Κλείστε την πόρτα και πιέστε εκκίνηση **(Ο φούρνος ξεκινά το μαγείρεμα.)**

Για να απενεργοποιήσετε το φούρνο κατά το μαγείρεμα, απλά αγγίξτε το πλήκτρο Διακοπή/Μηδενισμός.

Σημείωση: Μετά τη χρήση, βεβαιωθείτε ότι πιέζετε το πλήκτρο Διακοπή/Μηδενισμός δύο φορές καθώς αυτό θα εξασφαλίσει ότι έχετε επαναρυθμίσει τα μικροκύματα.

Παράδειγμα: Για να ψήσετε με το γκριλ και μικροκύματα ισχύος 450W για 15 λεπτά

1. Ανοίξτε την πόρτα
 2. Αγγίξτε το πλήκτρο γκριλ X 3.
 3. Περιστρέψτε το μπουτόν ελέγχου ρυθμίσεων (' 15:00 ' θα πρέπει να εμφανιστεί στην οθόνη).
 4. Κλείστε την πόρτα και πιέστε εκκίνηση. Ο φούρνος ξεκινά.
-

Δε χρειάζεται να προθερμάνετε το γκριλ για το ψήσιμο με συνδυασμένα το γκριλ και τα μικροκύματα.

Ρύθμιση συνδυασμού γκριλ	Πιέστε το πλήκτρο	Ισχύς Γκριλ	Ισχύς μικροκυμάτων
Combi 1	2 φορές	Πλήρης	600W
Combi 2	3 φορές	Πλήρης	450W
Combi 3	4 φορές	Πλήρης	300W

Αυτόματη απόψυξη

1. Ανοίξτε την πόρτα, τοποθετήστε το φαγητό επάνω στον περιστρεφόμενο δίσκο.
2. Πιέστε το πλήκτρο ' Αυτόματη απόψυξη ' μέχρι να επιτευχθεί το απαιτούμενο πρόγραμμα.
3. Περιστρέψτε το μπουτόν ελέγχου ρυθμίσεων μέχρι να φτάσετε στην απαιτούμενη ποσότητα.
4. Κλείστε την πόρτα
5. Πιέστε εκκίνηση (Ο φούρνος ξεκινά την απόψυξη.)

ΣΗΜΕΙΩΣΗ: Για λεπτομέρειες δείτε τον παρακάτω πίνακα.

Για να απενεργοποιήσετε το φούρνο κατά το μαγείρεμα, απλά αγγίξτε το πλήκτρο Διακοπή/Μηδενισμός.

ΣΗΜΕΙΩΣΗ: Μετά τη χρήση, βεβαιωθείτε ότι πιέζετε το πλήκτρο Διακοπή/Μηδενισμός δυο φορές καθώς αυτό θα εξασφαλίσει ότι έχετε επαναρυθμίσει τα μικροκύματα.

ΣΗΜΕΙΩΣΗ: Κατά την Αυτόματη απόψυξη ο φούρνος αυτόματα επιλέγει την απαιτούμενη ισχύ μικροκυμάτων και το χρόνο απόψυξης. Ο φούρνος θα σταματήσει και/ή θα ηχήσει κατά τη διάρκεια της απόψυξης για να σας επιτρέψει να αναδέψετε ή να γυρίσετε το φαγητό. Πιέστε εκκίνηση για να συνεχίσετε την απόψυξη.

Πίνακας επιλογής για λειτουργίες αυτόματου ψησίματος:-

Αυτόματο πρόγραμμα	Πιέστε το πλήκτρο	Μέγεθος μερίδας	Παρατηρήσεις
Κρέας	Μια φορά	200 - 2.000g	Ο φούρνος θα σταματήσει κατά τη διάρκεια της απόψυξης για να σας επιτρέψει να αναδέψετε ή να γυρίσετε το φαγητό. Πιέστε εκκίνηση για να συνεχίσετε την απόψυξη.
Πουλερικά	Δύο φορές	200 - 2.000g	Ο φούρνος θα σταματήσει κατά τη διάρκεια της απόψυξης για να σας επιτρέψει να αναδέψετε ή να γυρίσετε το φαγητό. Πιέστε εκκίνηση για να συνεχίσετε την απόψυξη.
Ψάρι	Τρεις φορές	200 - 2.000g	Ο φούρνος θα σταματήσει κατά τη διάρκεια της απόψυξης για να σας επιτρέψει να αναδέψετε ή να γυρίσετε το φαγητό. Πιέστε εκκίνηση για να συνεχίσετε την απόψυξη.
Ψωμί / κέικ	Τέσσερις φορές	125 - 1.000g	
		για 125g	Γυρίστε μετά από 10 μπιπ. στα 30 δευτερόλεπτα
		για 250g	Γυρίστε μετά από 10 μπιπ. στα 60 δευτερόλεπτα
		για 375g	Γυρίστε μετά από 10 μπιπ. στα 90 δευτερόλεπτα
		για 500g	Γυρίστε μετά από 10 μπιπ. στα 120 δευτερόλεπτα
		για 625g	Γυρίστε μετά από 10 μπιπ. στα 150 δευτερόλεπτα
		για 750g	Γυρίστε μετά από 10 μπιπ. στα 180 δευτερόλεπτα
		για 875g	Γυρίστε μετά από 10 μπιπ. στα 210 δευτερόλεπτα
		για 1.000g	Γυρίστε μετά από 10 μπιπ. στα 240 δευτερόλεπτα

Σημείωση: Κατά την απόψυξη Ψωμιού / κέικ, ο φούρνος θα σταματήσει μόνο όταν ακουστούν 10 μπιπ, εάν ανοιχτεί η πόρτα. Ανακατέψτε ή γυρίστε το φαγητό, κλείστε την πόρτα και πιέστε εκκίνηση για να συνεχίσετε την απόψυξη.

Παράδειγμα: Για αυτόματη απόψυξη 500g ψαριών.

1. Ανοίξτε την πόρτα.
2. Αγγίξτε το πλήκτρο αυτόματης απόψυξης 3 φορές
3. Περιστρέψτε το μπουτόν ελέγχου ρυθμίσεων μέχρι να εμφανιστεί η ένδειξη 500 στην οθόνη.
4. Κλείστε την πόρτα και πιέστε εκκίνηση. Ο φούρνος ξεκινά τώρα την απόψυξη.

Δείτε τον Πίνακα προγραμμάτων αυτόματης απόψυξης για περαιτέρω λεπτομέρειες.

Εναλλακτικά της Αυτόματης απόψυξης, μπορείτε να αποψύξετε χειροκίνητα επιλέγοντας ισχύ μικροκυμάτων 180W. Για την επιτάχυνση της απόψυξης πυκνών τροφίμων πάνω από 450g (1lb), ο φούρνος μπορεί να εκκινηθεί στην ισχύ των 800W (100%) για 1 - 3 λεπτά και στη συνέχεια να μειωθεί στα (180W) μέχρι να ολοκληρωθεί η απόψυξη.

Αυτόματο ζέσταμα

Ο φούρνος αυτός μπορεί να χρησιμοποιηθεί για να ζεστάνει αυτόματα κρύα έτοιμα φαγητά, φρέσκα λαχανικά, κομμάτια κοτόπουλο και κατεψυγμένα φραντζολάκια.

1. Ανοίξτε την πόρτα, τοποθετήστε το φαγητό επάνω στον περιστρεφόμενο δίσκο.
2. Πιέστε το πλήκτρο 'Αυτόματο ζέσταμα ' μέχρι να επιτευχθεί το απαιτούμενο πρόγραμμα.
3. Περιστρέψτε το μπουτόν ελέγχου ρυθμίσεων μέχρι να φτάσετε στην απαιτούμενη ποσότητα.
4. Κλείστε την πόρτα
5. Πιέστε εκκίνηση (Ο φούρνος ξεκινά το μαγείρεμα.)

ΣΗΜΕΙΩΣΗ: Για λεπτομέρειες δείτε τον παρακάτω πίνακα

Για να απενεργοποιήσετε το φούρνο κατά το μαγείρεμα, απλά αγγίξτε το πλήκτρο Διακοπή/Μηδενισμός.

ΣΗΜΕΙΩΣΗ: Μετά τη χρήση, βεβαιωθείτε ότι πιέζετε το πλήκτρο Διακοπή/Μηδενισμός δυο φορές καθώς αυτό θα εξασφαλίσει ότι έχετε επαναρυθμίσει τα μικροκύματα.

ΣΗΜΕΙΩΣΗ: Κατά το ΑΥΤΟΜΑΤΟ ΨΗΣΙΜΟ ο φούρνος αυτόματα επιλέγει την απαιτούμενη ισχύ μικροκυμάτων και το χρόνο ψησίματος.

Πίνακας επιλογής για λειτουργίες αυτόματου ψησίματος:-

Αυτόματο πρόγραμμα	Πιέστε το πλήκτρο	Μέγεθος μερίδας
Κρύα έτοιμα φαγητά	Μια φορά	300 - 350 g
		400 - 450 g
		500 - 550 g
Φρέσκα λαχανικά	Δύο φορές	200 - 250 g
		300 - 350 g
		400 - 450 g
		500 - 550 g
		600 - 650 g
		700 - 750 g
Κομμάτια κοτόπουλο	Τρεις φορές	200 - 300 g (1 κομμάτι)
		400 - 500 g (2 κομμάτια)
		600 - 700 g (3 κομμάτια)
		800 - 900 g (4 κομμάτια)
Κατεψυγμένα φραντζολάκια	Τέσσερις φορές	100 - 150 g (2 κομμάτια)
		200 - 250 g (4 κομμάτια)
		300 - 350 g (6 κομμάτια)

Παράδειγμα: Για αυτόματο μαγείρεμα 500g φρέσκων λαχανικών.

1. Ανοίξτε την πόρτα.
2. Αγγίξτε το πλήκτρο αυτόματου ζεστάματος 2 φορές
3. Περιστρέψτε το μπουτόν ελέγχου ρυθμίσεων μέχρι να εμφανιστεί η ένδειξη 500 - 550 στην οθόνη.
4. Κλείστε την πόρτα και πιέστε εκκίνηση. Ο φούρνος ξεκινά το μαγείρεμα.

Δείτε τον Πίνακα προγραμμάτων αυτόματου ψησίματος για περαιτέρω λεπτομέρειες.

Πίνακες

Συστάσεις για ψήσιμο στο γκριλ

Όλα τα τρόφιμα θα πρέπει να τοποθετούνται πάνω στη σχάρα με ένα μη μεταλλικό πιάτο από κάτω για να συλλέγει ότι τρόφιμα ή χυμούς χυθούν και να ελαχιστοποιηθεί ο καθαρισμός. Γυρίστε όλα τα τρόφιμα στα μέσα του χρόνου ψήσιματος.

Φαγητό	ΠΟΣ. (Βάρος)	Χρόνος ψήσιματος	Ειδικές σημειώσεις
Τοστ	2 φέτες	4- 5 λεπτά	
Τυρί σε τοστ	4 φέτες	6- 7 λεπτά	4- 5 λεπτά για το φρυγάνισμα. 2 λεπτά. με γαρνίρισμα

Γενικές συστάσεις για ψήσιμο με μικροκύματα και γκριλ

Φαγητό	ΠΟΣ. (Βάρος)	Θέση επιλογή ισχύος	Χρόνος ψήσιματος	Ειδικές σημειώσεις
Μπέικον	4 (100 g)	Combi 3	7- 9 λεπτά	
Αγγλικό ροσμπίφ (με κόκαλα)	900 g	Μόνο μικροκύματα 600 W Combi 2	25 λεπτά	Αλείψτε με λάδι Προσθέστε αλάτι και πιπέρι. Αφήστε για 15 - 20 μετά το ψήσιμο.
Αγγλικό ροσμπίφ (ψαχνό)	900 g		5- 6 λεπτά	
Χοιρινά παιδάκια	2 - 3(450 g)	Combi 2	20- 25 λεπτά	Αλείψτε με λάδι Προσθέστε αλάτι, πιπέρι και πάπρικα.
Κοτόπουλο, μισό κατά μήκος	450 g	Combi 1	15- 20 λεπτά	Αλείψτε με λάδι Προσθέστε αλάτι, πιπέρι και πάπρικα.
Πόδια	800 g	Combi 1	25- 30 λεπτά	
Κατεψυγμένο Χάμπουργκερ	4 (200 g)	Combi 2	12- 15 λεπτά	
λουκάνικα	450 g Μόνο	Combi 1	10- 15 λεπτά	
Φιλέτο Ψάρι	2 (350 g)	Combi 3	22- 24 λεπτά	Αλείψτε με λάδι, Προσθέστε αλάτι και πιπέρι.
Κατεψυγμένη πατάτα, Hash Brown	2 (150 g)	Combi 2	16- 18 λεπτά	

Συστάσεις για τη χειροκίνητη απόψυξη

Ορισμένα τρόφιμα όπως το ψωμί και τα φρούτα μπορούν να αποψυχθούν χειροκίνητα, χρησιμοποιώντας αυτή τη ρύθμιση ισχύος (180W).

ΦΑΓΗΤΟ	ΕΚΤΕΛΕΣΗ	Χρόνος απόψυξης	ΧΡΟΝΟΣ ΑΝΑΜΟΝΗΣ
Ψωμί			
Φραντζολάκι	Τοποθετήστε επάνω σε μία βάση που είναι κατάλληλη για χρήση σε φούρνο μικροκυμάτων ή επάνω σε χαρτί κουζίνας. Γυρίστε από την άλλη πλευρά στα μέσα του χρόνου απόψυξης.	8-10 λεπτά	10-15 λεπτά
Κομμένη, μεγάλη φραντζόλα	Τοποθετήστε επάνω σε μία βάση που είναι κατάλληλη για χρήση σε φούρνο μικροκυμάτων ή επάνω σε χαρτί κουζίνας. Γυρίστε από την άλλη πλευρά στα μέσα του χρόνου απόψυξης.	10-13 λεπτά	10 λεπτά
2 φέτες	Τοποθετήστε επάνω σε χαρτί κουζίνας.	45-60 δευτ.	5 λεπτά.
1 ψωμάκι	Τοποθετήστε επάνω σε χαρτί κουζίνας.	45-60 δευτ.	5 λεπτά.
2 ψωμάκια	Τοποθετήστε επάνω σε χαρτί κουζίνας.	1-1/2 λεπτά	5 λεπτά.
Κέικ και πίτες			
Γκατώ 450g/1 lb	Αφαιρέστε τη συσκευασία, τοποθετήστε επάνω σε δίσκο.	9-11 λεπτά	15-30 λεπτά
Τσηζκέικ 450g/1 lb	Αφαιρέστε τη συσκευασία, τοποθετήστε επάνω σε δίσκο.	9-11 λεπτά	15-30 λεπτά
Πίτα (ψημένη) 450g/1 lb	Αφαιρέστε τη συσκευασία, τοποθετήστε επάνω σε δίσκο.	7- 9 λεπτά	15-30 λεπτά
Γλυκίσματα 450g/1 lb	Αφαιρέστε τη συσκευασία, τοποθετήστε επάνω σε δίσκο.	7- 9 λεπτά	15-30 λεπτά
Βούτυρο			
250g/8.8 oz (1 πακέτο)	Εάν είναι τυλιγμένο, αφαιρέστε το περιτύλιγμα και τοποθετήστε το επάνω σε δίσκο	3- 4 λεπτά	5-10 λεπτά
Φρούτα			
225g/8 oz Μαλακά φρούτα του δάσους	Τοποθετήστε μία στρώση σε ένα ρηχό πιάτο.	5- 6 λεπτά	5-10 λεπτά
450g/1 lb Μαλακά φρούτα του δάσους	Τοποθετήστε μία στρώση σε ένα ρηχό πιάτο.	7- 8 λεπτά	5-10 λεπτά
Φαγητό σε πιάτο			
400g/14 oz	Σκεπάστε με ένα δίσκο ή μεμβράνη που δεν περιέχει PVC. Για να ζεσάνετε, χρησιμοποιήστε τα μικροκύματα στο 100% (800W) για 3-4 λεπτά.	7- 8 λεπτά	5-10 λεπτά
Λαχανικά			
	Δεν χρειάζεται να ξεπαγώσετε τα λαχανικά πριν το μαγείρεμα. Όλα τα λαχανικά μπορούν να αποψυχθούν και να μαγειρευτούν στο 100% (800W)		

Συμβουλές απόψυξης

- Είναι καλύτερα υποτιμήσετε το χρόνο απόψυξης εάν δεν είστε σίγουροι. Τα τρόφιμα συνεχίζουν να αποψύχονται κατά το χρόνο αναμονής.
- Διαχωρίστε τα τρόφιμα το συντομότερο δυνατό.
- Γυρίστε μεγάλα κομμάτια, π.χ. φιλέτα, στα μέσα του χρόνου απόψυξης.
- Αφαιρέστε τα αποψυγμένα τρόφιμα το συντομότερο δυνατό.
- Αφαιρέστε ή ανοίξτε την όποια συσκευασία πριν από την απόψυξη.
- Τοποθετήστε το φαγητό σε μεγαλύτερο δοχείο από εκείνο που ήταν όσο ήταν κατεψυγμένο, αυτό θα επιτρέπει το ευκολότερο ανακάτεμα.
- Ξεκινήστε το ξεπάγωμα πουλερικών, με την πλευρά του στήθους προς τα κάτω, γυρίστε από την άλλη πλευρά στα μέσα του χρόνου απόψυξης ή σε κάποια παύση. Ευαίσθητα σημεία όπως οι άκρες από τις φτερούγες μπορούν να προστατευτούν με μικρά κομμάτια αλουμινοχαρτού.

Ο χρόνος αναμονής είναι πολύ σημαντικός, ιδιαίτερα για μεγάλα, πυκνά τρόφιμα τα οποία δεν μπορούν να ανακατευτούν για να εξασφαλιστεί ότι έχει ξεπαγώσει εντελώς το κέντρο πριν από το ψήσιμο.

Πίνακας προγραμμάτων αυτόματου ζεστάματος

Αυτόματο πρόγραμμα	Πιέστε το πλήκτρο	Χρόνος αναμονής	Συστάσεις
Κρύο έτοιμο φαγητό	Μια φορά	3 λεπτά	Τοποθετήστε το φαγητό σε κεραμικό πιάτο και καλύψτε το με πλαστική μεμβράνη κατάλληλη για μικροκύματα. Αυτό το πρόγραμμα είναι κατάλληλο για φαγητά που αποτελούνται από 3 μέρη (π. χ. κρέας με σάλτσα, λαχανικά και συνοδευτικά όπως πατάτες, ρύζι ή ζυμαρικά).
Φρέσκα λαχανικά	Δύο φορές	3 λεπτά	Ζυγίστε τα λαχανικά μετά το πλύσιμο, το καθάρισμα και το κόψιμο σε παρόμοιο μέγεθος. Τοποθετήστε τα σε γυάλινο μπολ με καπάκι. Προσθέστε 45 ml (3 κουταλιές της σούπας) νερό όταν μαγειρεύετε 200- 450 g, προσθέστε 60 ml (4 κουταλιές της σούπας) για 500- 650 g και προσθέστε 75 ml (5 κουταλιές της σούπας) για 700- 750 g. Ανακατέψτε μετά το μαγείρεμα. (Όταν μαγειρεύετε μεγαλύτερες ποσότητες, ανακατέψτε μια φορά κατά το μαγείρεμα.)
Κομμάτια κοτόπουλο	Τρεις φορές	3 λεπτά	Αλείψτε τα κομμάτια κοτόπουλο με λάδι και καρυκεύστε τα με πιπέρι, αλάτι και πάπρικα. Τοποθετήστε τα στη σχάρα του γκριλ με την πέτσα προς τα κάτω. Γυρίστε τα όταν ακουστεί το μπιπ από το φούρνο.
Κατεψυγμένα φραντζολάκια	Τέσσερις φορές	2 λεπτά	Τοποθετήστε τα κατεψυγμένα φραντζολάκια ανάποδα σε ένα κύκλο στη σχάρα του γκριλ. Γυρίστε τα μόλις ακουστεί το μπιπ από το φούρνο.

Πίνακας προγραμμάτων αυτόματης απόψυξης

Κατηγορία	Χρόνος αναμονής	Συστάσεις
Κρέας	20 - 60 λεπτά	Προστατέψτε τα άκρα με αλουμινόχαρτο. Γυρίστε το κρέας, μόλις ακουστεί το μπιπ από το φούρνο. Αυτό το πρόγραμμα είναι επίσης κατάλληλο για μοσχάρι, αρνί, χοιρινό, μπριζόλες, παιδάκια και κιμά.
Πουλερικά	20 - 60 λεπτά	Προστατέψτε το πόδι και τις άκρες από τις φτερούγες με αλουμινόχαρτο. Γυρίστε το πουλερικό, μόλις ακουστεί το μπιπ από το φούρνο. Αυτό το πρόγραμμα είναι κατάλληλο για ολόκληρα κοτόπουλα και για μερίδες κοτόπουλου.
Ψάρι	20 - 50 λεπτά	Προστατέψτε την ουρά ενός ολόκληρου ψαριού με αλουμινόχαρτο. Γυρίστε το ψάρι, μόλις ακουστεί το μπιπ από το φούρνο. Αυτό το πρόγραμμα είναι κατάλληλο για ολόκληρα ψάρια και για φιλέτα ψαριού.
Ψωμί / κέικ	5 - 30 λεπτά	<p>Τοποθετήστε το ψωμί επάνω σε χαρτί κουζίνας και γυρίστε το μόλις ακουστεί το μπιπ από το φούρνο. Τοποθετήστε το κέικ επάνω σε κεραμικό πιάτο και εάν είναι δυνατό, γυρίστε το μόλις ακουστεί το μπιπ από το φούρνο. (Ο φούρνος συνεχίζει να λειτουργεί και σταματά, όταν ανοίγετε την πόρτα.)</p> <p>Αυτό το πρόγραμμα είναι κατάλληλο για όλα τα είδη ψωμιού, σε φέτες ή ολόκληρο, όπως και για φραντζολάκια και μπαγκέτες. Τοποθετήστε κυκλικά τα φραντζολάκια.</p> <p>Αυτό το πρόγραμμα είναι κατάλληλο για όλα τα είδη κέικ ζύμης, μπισκότα, τσιζ κέικ και σφολιάτα. Δεν είναι κατάλληλο για τριφτό φύλλο ή φύλλο κρούστας, κέικ με κρέμα ή φρούτα όπως και για κέικ με επικάλυψη σοκολάτας.</p>

Συμβουλές για τα μικροκύματα

- Διατηρείτε πάντοτε το φούρνο καθαρό, αποφύγετε να χυθεί το φαγητό και μην ξεχνάτε να καθαρίζετε κάτω από το γυάλινο δίσκο και το εσωτερικό της πόρτας.
- Χρησιμοποιήστε κατά προτίμηση στρογγυλές ή οβάλ κατασαρόλες με καπάκι όταν μαγειρεύετε στο φούρνο μικροκυμάτων.
- Μη χρησιμοποιείτε μεταλλικές κατασαρόλες ή κατασαρόλες με μεταλλικές διακοσμήσεις. Ορισμένα πλαστικά υλικά μπορεί να λιώσουν και να παραμορφωθούν από το καυτό φαγητό.
- Σκεπάστε το φαγητό κατά το μαγείρεμα. Χρησιμοποιήστε ένα γυάλινο καπάκι, ένα δίσκο ή μία λαδόκολλα.
- Τα γλυκίσματα, το ψωμί και άλλα παρόμοια τρόφιμα μπορούν να αποψυχθούν απευθείας μέσα στην ψωμίερα ή επάνω σε χαρτοπετσέτα.
- Εάν ζεσταίνετε το κατεψυγμένο φαγητό στη συσκευασία του, θα πρέπει αυτή να είναι ανοιχτή. Δεν πρέπει να χρησιμοποιούνται συσκευασίες που περιέχουν μέταλλο ή μεταλλικές διακοσμήσεις, εκτός κι αν προτείνεται ρητά για τη χρήση σε φούρνους μικροκυμάτων. Αφαιρέστε τα μεταλλικά κλιπ και τα σύρματα.
- Μπορείτε να χρησιμοποιήσετε μικρά κομμάτια αλουμινόχαρτου για να σκεπάσετε τα τρόφιμα που καίγονται εύκολα, όπως τα μπουτία από κοτόπουλο.
- Τρυπήστε με ένα πηρούνι τα τρόφιμα με φλούδα ή σκληρή πέτσα - π.χ. πατάτες, λουκάνικα Μη βράζετε αψά στο φούρνο μικροκυμάτων αφού μπορεί να εκραγούν.
- Τοποθετήστε τα μεγάλα, χοντρά κομμάτια στην άκρη της κατασαρόλας και προσπαθήστε να κόψετε τα τρόφιμα σε ομοιόμορφα κομμάτια. Τοποθετείτε πάντοτε το φαγητό στο κέντρο του φούρνου.
- Το φαγητό θα μαγειρευτεί ομοιόμορφα εάν το ανακατέψετε ή το γυρίσετε μερικές φορές.
- Επιλέγετε πάντοτε ένα μικρότερο χρόνο μαγειρέματος από αυτόν που αναφέρεται στη συνταγή για να αποφύγετε το κάψιμο του φαγητού. Όσο πιο μεγάλη είναι η ποσότητα του φαγητού, τόσο περισσότερο χρόνο απαιτεί το μαγείρεμα.
- Χρησιμοποιήστε λίγο ή καθόλου νερό για τα λαχανικά.
- Χρησιμοποιήστε λιγότερο αλάτι και μπαχαρικά απ' ό,τι στο κανονικό μαγείρεμα.
- Χρησιμοποιήστε τα καρυκεύματα μετά το μαγείρεμα.
- Αφήστε το φαγητό για μερικά λεπτά μέσα στο φούρνο μετά το μαγείρεμα για να εξασφαλίσετε ένα ολοκληρωμένο και ομοιόμορφο ψήσιμο.
- Βεβαιωθείτε ότι το φαγητό είναι αρκετά ζεστό για το σερβίρισμα.
- Χρησιμοποιήστε βάσεις ή γάντια όταν βγάξετε τα πιάτα ή το φαγητό από το φούρνο.

Συμβουλές για το φούρνο μικροκυμάτων

- **Ζέσταμα μελιού**
Εάν θέλετε να ρευστοποιήσετε το μέλι που έχει ζαχαρώσει στο βάζο, αφαιρέστε το καπάκι και τοποθετήστε το βάζο στο φούρνο επιλέγοντας μία μέτρια ισχύ μικροκυμάτων για 2 λεπτά.
- **Λιώσιμο σοκολάτας**
Σπάστε 100g σοκολάτας σε τετραγωνάκια, τοποθετήστε τα σε ένα μππολ, ζεσάνετε για 1-2 λεπτά σε μεγάλη ισχύ και ανακατέψτε καλά.
- **Μαλάκωμα ή λιώσιμο βουτύρου**
Το λιώσιμο διαρκεί για μερικά δευτερόλεπτα σε υψηλή ισχύ. Το μαλάκωμα γίνεται πιο ήπια σε χαμηλή ισχύ.
- **Ζέσταμα ή φρεσκάρισμα ψωμιού**
Χρησιμοποιήστε μέτρια ισχύ για μερικά δευτερόλεπτα.
- **Εύκολο ξεφλουδίσμα σκόρδου**
Ζεσάνετε 3 ή 4 σκελίδες σκόρδου σε μεγάλη ισχύ για 15 δευτερόλεπτα. Πιέστε το ένα άκρο μέχρι να γλιστρήσει η σκελίδα μέσα από τη φλούδα.
- **Χυμός φρούτων**
Τα εσπεριδοειδή θα δώσουν περισσότερο χυμό εάν ζεσταθούν για 15 δευτερόλεπτα με μεγάλη ισχύ πριν από το σύψιμο.
- **Μαγείρεμα χυλού**
Ο χυλός μαγειρεύεται πολύ εύκολα στο πιάτο σερβιρίσματος χωρίς να χρειάζεται να πλυθούν άλλα λερωμένα σκεύη. Ακολουθήστε τις οδηγίες του παρασκευαστή των τροφίμων.

Φροντίδα και καθαρισμός

Ο φούρνος θα πρέπει να είναι πάντοτε καθαρός. Τα υπολείμματα από χυμένα φαγητά ή οι πιπιλιές καίγονται γιατί απορροφούν ενέργεια μικροκυμάτων. Αυτά μπορούν να περιορίσουν τη λειτουργικότητα του φούρνου και να δημιουργηθούν δυσάρεστες οσμές. Μην επιχειρείτε να πειράξετε ή να κάνετε οποιεσδήποτε ρυθμίσεις ή επισκευές στα μέρη του φούρνου. Οι επισκευές θα πρέπει να γίνονται μόνο από εξουσιοδοτημένο τεχνικό του σέρβις.

Βεβαιωθείτε ότι ο φούρνος έχει αποσυνδεθεί από την ηλεκτρική τροφοδοσία πριν από τον καθαρισμό.

Προειδοποίηση: Εάν δε διατηρηθεί ο φούρνος σε καθαρή κατάσταση μπορεί να προκληθεί διάβρωση της επιφάνειας η οποία μπορεί να επηρεάσει δυσμενώς το χρόνο ζωής της συσκευής και πιθανόν να προκαλέσει επικίνδυνη κατάσταση.

Καθαρισμός των αξεσουάρ (περιστρεφόμενος δίσκος και βάση)

Καθαρίστε με ένα ήπιο απορρυπαντικό αφού προηγουμένως τα αφαιρέσετε από το θάλαμο μαγειρέματος.

Μεταχειριστείτε με προσοχή τη βάση του περιστρεφόμενου δίσκου.

ΠΡΟΣΟΧΗ: Το εσωτερικό του φούρνου και ο περιστρεφόμενος δίσκος θερμαίνονται αρκετά, για το λόγο αυτό μην έρχεστε σε επαφή αμέσως μετά τη χρήση.

Καθαρισμός του εσωτερικού

Διατηρείτε πάντοτε καθαρό το εσωτερικό του φούρνου. Σκουπίστε αμέσως τις πιπιλιές και τα υπολείμματα φαγητού που έχει χυθεί. Τα υπολείμματα που παραμένουν στα τοιχώματα του θαλάμου, στο λάστιχο και την επιφάνεια της πόρτας απορροφούν ενέργεια μικροκυμάτων, μειώνουν την απόδοση του φούρνου και μπορεί να προκαλέσουν ζημιές στο εσωτερικό του φούρνου. Χρησιμοποιήστε ένα ήπιο, υγρό απορρυπαντικό, ζεστό νερό και ένα μαλακό και καθαρό πανί για να απομακρύνετε τα υπολείμματα.

ΜΗ ΧΡΗΣΙΜΟΠΟΙΕΙΤΕ ΠΟΤΕ ΚΑΥΣΤΙΚΑ ΚΑΘΑΡΙΣΤΙΚΑ, ΚΑΘΑΡΙΣΤΙΚΑ ΤΟΥ ΕΜΠΟΡΙΟΥ ΓΙΑ ΦΟΥΡΝΟΥΣ Η ΣΥΡΜΑΤΑ ΣΕ ΚΑΝΕΝΑ ΜΕΡΟΣ ΤΟΥ ΦΟΥΡΝΟΥ ΜΙΚΡΟΚΥΜΑΤΩΝ.

Για να καθαρίσετε τα σκληρά υπολείμματα, βράστε ένα φλιτζάνι νερό στο φούρνο μικροκυμάτων για 2 έως 3 λεπτά.

ΜΗ ΧΡΗΣΙΜΟΠΟΙΕΙΤΕ ΠΟΤΕ ΕΝΑ ΜΑΧΑΙΡΙ Ή ΚΑΠΙΟ ΑΛΛΟ ΔΙΧΜΗΡΟ ΑΝΤΙΚΕΙΜΕΝΟ ΓΙΑ ΝΑ ΑΦΑΙΡΕΣΕΤΕ ΤΑ ΥΠΟΛΕΙΜΜΑΤΑ ΑΠΟ ΤΙΣ ΕΠΙΦΑΝΕΙΕΣ ΤΟΥ ΦΟΥΡΝΟΥ.

Για να εξουδετερώσετε τις δυσάρεστες οσμές από το εσωτερικό του φούρνου, βράστε για 5 λεπτά ένα φλιτζάνι νερό στο οποίο θα έχετε προσθέσει δύο κουταλιές χυμό λεμονιού.

Το μοτέρ του περιστρεφόμενου δίσκου είναι στεγανό. Ωστόσο, προσέξτε να αποφύγετε τη διείσδυση του νερού κάτω από τον άξονα του περιστρεφόμενου δίσκου όταν καθαρίζετε το κάτω μέρος του φούρνου.

Καθαρισμός του γκριλ

Η αντίσταση μπορεί να λεκιάσει με λίπος ή λάδι που πετάγεται κατά τη χρήση του φούρνου. Περιμένετε μέχρι να κρυώσει ο φούρνος και σκουπίστε το λάδι που πετάχτηκε πριν χρησιμοποιήσετε ξανά τον φούρνο. Οι λεκέδες στο γκριλ μπορεί να προκαλέσουν δυσάρεστες οσμές και καπνό.

Καθαρισμός του εξωτερικού

Ανοίξτε την πόρτα του φούρνου όταν καθαρίζετε τον πίνακα ελέγχου. Έτσι θα αποτρέψετε την αθέλητη ενεργοποίηση του φούρνου. Καθαρίστε τις εξωτερικές επιφάνειες του φούρνου με ένα ήπιο υγρό απορρυπαντικό και νερό, στη συνέχεια σκουπίστε με καθαρό νερό για να απομακρύνετε τα κατάλοιπα του απορρυπαντικού. Στεγνώστε με ένα μαλακό πανί.

Μπορείτε ακόμα να χρησιμοποιήσετε σπρέι καθαρισμού τζαμιών ή σπρέι καθαρισμού γενικής χρήσης. Μη χρησιμοποιείτε ποτέ καυστικά καθαριστικά, σκληρά σφουγγάρια ή σκληρά χημικά καθαριστικά στις εξωτερικές επιφάνειες του φούρνου. Για να αποφύγετε τις φθορές στα λειτουργικά μέρη, αποφύγετε την εισχώρηση νερού στα ανοίγματα αερισμού.

ΟΡΟΙ ΕΓΓΥΗΣΗΣ

H Electrolux παρέχει την παρακάτω εγγύηση στον πρώτο αγοραστή αυτής της συσκευής:

1. Η εγγύηση ισχύει για 24 μήνες από την ημερομηνία παράδοσης στον πρώτο αγοραστή λιανικής, η οποία πρέπει να πιστοποιείται με την απόδειξη αγοράς ή παρόμοιο έγγραφο. Από την εγγύηση δεν καλύπτεται η επαγγελματική χρήση.
2. Η εγγύηση καλύπτει όλα τα μέρη ή εξαρτήματα που παρουσιάζουν βλάβη λόγω κατασκευαστικού σφάλματος ή ελαττωματικού υλικού. Από την εγγύηση δεν καλύπτονται συσκευές, των οποίων οι βλάβες ή η κακή απόδοση οφείλονται σε κακή χρήση, ακούσια πρόκληση ζημιάς, παραμέληση, εσφαλμένη εγκατάσταση, μη εξουσιοδοτημένη τροποποίηση ή απόπειρα επισκευής, επαγγελματική χρήση ή μη τήρηση των απαιτήσεων και συστάσεων που αναφέρονται στο βιβλίο οδηγιών. Η παρούσα εγγύηση δεν καλύπτει εξαρτήματα όπως λαμπτήρες, αφαιρούμενα γυάλινα τμήματα ή πλαστικά.
3. Σε περίπτωση που χρειαστούν επισκευές στα πλαίσια της εγγύησης, ο αγοραστής πρέπει να ενημερώσει το πλησιέστερο γραφείο εξυπηρέτησης πελατών (το τμήμα σέρβις της ELECTROLUX ή κάποιον εξουσιοδοτημένο αντιπρόσωπο). Η ELECTROLUX διατηρεί το δικαίωμα να ορίσει τον τόπο επισκευής (για παραδείγμα την οικία του πελάτη, το χώρο εγκατάστασης ή το συνεργείο της ELECTROLUX).
4. Η εγγύηση ή δωρεάν αντικατάσταση περιλαμβάνει τόσο την εργασία όσο και τα υλικά.
5. Οι επισκευές που πραγματοποιούνται στα πλαίσια της εγγύησης δεν παρατείνουν την περίοδο εγγύησης της συσκευής. Τα εξαρτήματα που αφαιρούνται κατά τις επισκευές στα πλαίσια της εγγύησης περιέρχονται στην κυριότητα της ELECTROLUX.
6. Τα νόμιμα δικαιώματα του αγοραστή δεν θίγονται από την παρούσα εγγύηση.

Ευρωπαϊκή εγγύηση

Εάν μετακομίσετε σε άλλη χώρα εντός της Ευρώπης, η εγγύηση της συσκευής μεταφέρεται και αυτή στη νέα χώρα κατοικίας σας, υπό τους παρακάτω όρους:

- Η εγγύηση ξεκινά από την ημέρα της πρώτης αγοράς του προϊόντος
- Η εγγύηση ισχύει για το ίδιο χρονικό διάστημα και για το ίδιο εύρος κάλυψης σε ό,τι αφορά την εργασία και τα ανταλλακτικά όπως ισχύει στη νέα χώρα χρήσης της για την εκάστοτε μάρκα ή την εκάστοτε σειρά προϊόντων.
- Η παρούσα εγγύηση είναι προσωπική και δεν μπορεί να μεταβιβαστεί σε άλλο χρήστη
- Η νέα χώρα κατοικίας σας βρίσκεται εντός της Ευρωπαϊκής Κοινότητας (ΕΚ) ή της Ευρωπαϊκής Ζώνης Ελεύθερων Συναλλαγών
- Το προϊόν εγκαταστάθηκε και χρησιμοποιείται σύμφωνα με τις οδηγίες μας και μόνο για οικιακή χρήση.
- Το προϊόν εγκαταστάθηκε σύμφωνα με τους κανονισμούς στη νέα χώρα διαμονής σας

Προτού μετακομίσετε, παρακαλούμε επικοινωνήστε με το πλησιέστερο Κέντρο εξυπηρέτησης πελατών, που παρατίθεται παρακάτω, προκειμένου να δώσετε τα στοιχεία της νέας σας κατοικίας. Το Κέντρο εξυπηρέτησης πελατών θα φροντίσει να ενημερώσει το τοπικό τμήμα σέρβις για τη μετακόμισή σας, ώστε να είναι σε θέση να σας εξυπηρετήσει και να φροντίσει τις συσκευές σας.

Γαλλία	Senlis	+33 (0) 3 44 62 20 13
Γερμανία	Nuremberg	+49 (0) 800 234 7378
Ιταλία	Pordenone	+39 (0) 800117511
Σουηδία	Στοκχόλμη	+46 (0) 20 78 77 50
Ηνωμένο Βασίλειο	Slough	+44 (0) 1753 219898

Sisukord

Enne mikrolaineahju kasutamist.....	4	Graafikud	18
Tehnilised andmed	4	– Soovitusi grillimiseks.....	18
Ohutusjuhised	5	– Soovitusi toiduvalmistamiseks	
– Nõude ohutus.....	5	Mikrolaineahjus ja grilliga.....	18
– Nõude sobivuse kontrollimine.....	5	– Soovitusi käsitsi sulatamiseks	19
– Toidu turvalisus	6	– Automaatsoojendusprogrammide graafik	20
– Ohutusjuhised grillimisel	7	– Automaatsulatusprogrammide graafik.....	21
– Paigaldamine	8	Näpunäiteid mikrolaineahju kasutamiseks.....	22
– Ahju nõud ja tarvikud	9	Hooldus ja puhastamine	23
– Lahtipakkimine	9	– Tarvikute puhastamine (pöörlev alus ja tugi)	23
Kuidas mikrolaineahju käsitseda.....	10	– Sisemuse puhastamine	23
– Osade nimi ja funktsioon	10	– Grilli puhastamine	23
– Pöörleva aluse paigaldamine.....	10	– Väliskülje puhastamine	23
– Kontrollpaneel	11	Garantiitingimused	24
– Kellaaja õigeks panemine	12		
– Lapselukk	12		
– Ahju seiskamine.....	12		
– Helisignaali väljalülitamine	13		
– Kiire algus.....	13		
– Mikrolaineahju võimsuse reguleerimine	13		
– Toiduvalmistamine mikrolaineahjus.....	14		
– Grillimine	14		
– Kombineeritud toiduvalmistamine.....	15		
– Automaatne sulatus	16		
– Automaatne soojendamine	17		



Sümbol  tootel või pakendil osutab, et seda toodet ei ole lubatud käsitleda majapidamisjäätmena. See tuleb korduvkasutusse suunamiseks viia elektri- ja elektrooniliste seadmete kogumispunkti. Tagades toote nõuetekohase utiliseerimise aitate ära hoida võimalikke negatiivseid tagajärgi keskkonnale ja inimeste tervisele, mida vaele jäätmekäitlus selle toote puhul võib kaasa tuua. Üksikasjalikum info saamiseks toote utiliseerimise kohta palume teil pöörduda kohaliku omavalitsusse, kohaliku majapidamisjäätmete käitlusega tegeleva ettevõtte poole või kauplusesse, kust te toote ostsite.

Enne mikrolaineahju kasutamist

Lugege kasutusjuhend tähelepanelikult läbi. Parimate tulemuste saamiseks Electroluxi mikrolaineahju kasutades on koostatud järgmised juhised. Palun veenduge, et olete need tähelepanelikult läbi lugenud. On tähtis hoida kasutusjuhendit koos seadmega, et seda tulevikus vajadusel konsulteerida. Seadme müümise või teisele kasutajale andmise korral või kui kolite ära ning jätate seadme maha, veenduge alati, et raamat oleks koos seadmega või et uus omanik saaks tutvuda seadme töö ja vastavate hoiatustega. Palun veenduge enne seadme kasutamist, et olete kogu kasutusjuhendi läbi lugenud ning et järgite antud soovitusi.

Tehnilised andmed

Üldmõõtmed	Kaal 13,5 kg
Laius 484 mm	Maht 20 l
Sügavus 376 mm	
Kõrgus 275 mm	Vooluallikas 230V, 50 Hz
Ahjuõone mõõtmed	Kaitse 10 A
Laius 323 mm	Voolutarbimine 2300 W
Sügavus 296 mm	
Kõrgus 218 mm	Väljundvõimsus 800 W
	Grill 1000 W

Tähtsad ohutusnõuded.

LUGEGE TÄHELEPANELIKULT JA HOIDKE TULEVIKU TARBEKS ALLES

- Integreeritud interlok-turvalülidid välistavad mikrolaineahju töötamise, kui uks on lahti.
- Ärge muutke neid omavoliliselt ega püüdke ahju tööle panna, kui uks on lahti, sest lahtise uksega töötades võite jääda mikrolaineenergia mõjualasse.
- Ärge laske mahaläinud toidul või puhastusaine jääkidel koguneda ukse tihendi pindadele. Vt puhastusjuhiseid alalõigust "Puhastamine ja hooldus".
- On eriti tähtis, et uks sulguks korralikult ning et kahjustusi ei oleks: (1) uksele (köver), (2) hingedel ja linkidel (murdunud või lahti), (3) ukse tihenditel ja tihendi pinnal.
- Ärge püüdke kuivatada mikrolaineahjus rõivaid või ajalehti. Need esemed võivad põlema süttida.
- Ärge kasutage ahju panipaigana. Ärge jätke paberist tooteid, toiduvalmistamise tarvikuid või toitu ahjuõhnde, kui neid ei kasutata.
- Kui seade töötab, võivad juurdepääsetavad pinnad minna tuliseks.

Hoiaatus : Kui uks, hinged/lingid või ukse tihendid on kahjustatud, ei tohi mikrolaineahju kasutada, kuni see on parandatud volitatud remondipersonali poolt.

Hoiaatus : Kõigile välja arvatud tehase väljaõpetatud remondipersonal on ohtlik seda ahju remontida või selle juures muutusi teha. Pöörduge lähima volitatud remonditöökoja poole, kui ahi peaks vajama remonti.

- Ärge kunagi eemaldage väälist korpust, ust ega juhtpaneeli. See võib põhjustada kontakti äärmiselt kõrge pingega.
- Paigaldage või määrake ahju asukoht kooskõlas selles kasutusjuhendis sisalduvate paigaldusjuhistega.
- Kasutage seadet sihipäraselt nagu kirjeldatud selles kasutusjuhendis. Ärge kasutage selles seadmes korrosiivseid kemikaale. Seda tüüpi ahi on spetsiaalselt konstrueeritud toidu soojendamiseks, valmistamiseks või sulatamiseks. See ei ole ette nähtud tööstuslikuks või laborikasutuseks ega kommertskasutuseks, mis muudaks garantii kehtetuks.
- Ärge kasutage tühja ahju. Kui puudub toit või vesi mikrolaineenergia absorbeerimiseks võib magnetronitoru viga saada.
- Ärge säilitage seadet vabas õhus. Ärge kasutage toodet vee läheduses.

Hoiaatus : Kui seadmest tuleb suitsu, lülitage seade välja või lahutage vooluvõrgust ning hoidke ahju uks kinni, et summutada leegid, kui neid on. Ärge kunagi kasutage vett.

Hoiaatus : Lubage lastel või haigetel isikutele mikrolaineahju ilma järelvalveta kasutada ainult juhul, kui neile on antud piisavad juhised, et nad suudaksid ahju turvaliselt kasutada ning mõistaksid ebaõige kasutamisega kaasnevat ohtusid.

Nõude ohutus

- Kasutage ainult mikrolaineahjus kasutamiseks sobivaid anumaid.
- Enamus klaasist, klaaskeraamikast ja kuumakindlast klaasist nõusid sobivad hästi mikrolaineahjus kasutamiseks. Kuigi mikrolaineenergia ei soojenda enamikku klaasist ja keraamikast esemeid, võivad need anumad tuliseks minna, kui kuumus kandub üle toidult anumale. Nõude eemaldamiseks soovitatakse kasutada ahjukindaid.

Nõude sobivuse testimine

- Nõusid tuleks kontrollida, veendumaks, et need sobivad mikrolaineahjus kasutamiseks.
- Asetage nõud mikrolaineahju koos klaasiga, mis on poolenisti veega täidetud. Soojendage (**800W**) (100%) ühe minuti vältel. Kui toidunõu läheb tuliseks, eti tohiks seda kasutada. Kui anum on vaid pisut soe, võib seda kasutada soojendamiseks, aga mitte toiduvalmistamiseks. Kui anum on toatemperatuuril, on see sobiv mikrolaineahjus kasutamiseks.
- Pabersalvrätid, vahapaber, paberkäterätid, taldrikud, tassid, karbid, külmikukile ja papp on suurepärased mugavustooted. Veenduge alati, et

anumates on toitu, mis absorbeeriks energiat, vältides nii ülekuumenemist või süttimist.

- Paljusid plastmassist nõusid, tasse, külmikunõusid ja kilesid võib mikrolaineahjus kasutada. Järgige plastikust esemete ahjus kasutamisel tootja juhiseid. Vältige plastikust nõude kasutamist, kui tegemist on kõrge rasva- või sukrusisladusega toiduga, sest selline toit saavutab kõrge temperatuuri ja võib plastiku üles sulatada.
- Ärge jätke ahju järelevalveta ning kontrollige seda aeg-ajalt, kui soojendate või valmistate toitu plastikust, paberist või muust süttivast materjalist anumast.
- Metallist ning metallist iluülitustega nõusid ei tohi mikrolaineahjus kasutada, välja arvatud juhul, kui nende kasutamist mikrolaineahjus soovitatakse spetsiaalselt.
- Mikrolaineahjus toiduvalmistamiseks ei tohi kasutada kitsa avaga anumaid, nt pudeleid.
- Toidult kaant või katet eemaldades oleg ettevaatlik, et vältida auruga põletamist.

Fooliumist anumad

Madalaid fooliumanumaid võib toidu soojendamiseks mikrolaineahjus turvaliselt kasutada, kui järgitakse reegleid:

1. Fooliumanumad ei tohi olla rohkem kui 3 cm sügavad.
2. Fooliumkaasi ei tohi kasutada.
3. Fooliumanumad peavad olema vähemalt 2/3 ulatuses toitu täis. Kunagi ei tohi kasutada tühje anumaid.
4. Fooliumanumad peavad mikrolaineahjus seisma eraldi ega tohi vastu ahjuseina puutuda. Kui teie ahjul on metallist pöördalus või küpsetamisriiul, tuleb fooliumanum asetada tagurpidi pööratud ahjukindlale plaadile.
5. Fooliumanumaid ei tohi kunagi mikrolaineahjus teist korda kasutada.
6. Kui mikrolaineahju on kasutatud 15 minutit või rohkem, laske sel enne järgmist kasutuskorda jahtuda.
7. Kasutamise käigus võivad anum ja pöördalus tuliseks minna, neid ahjust välja võttes tuleb olla

ettevaatlik. Seejuures on soovitatav kasutada ahjulappi või -kinnast.

8. Alumiiniumist või fooliumist anumad kasutades ärge unustage, et soojendamise- või toiduvalmistusaeg võib olla pikem kui tavaliselt. Enne serveerimist veenduge alati, et toit on tulikoorm.

Toidu turvalisus

- Ärge soojendage mikrolaineahjus toitu, mis on plekktoosis. Pange toit alati sobivasse anumasses.
- Rasvaküpsetisi ei tohi mikrolaineahjus valmistada, sest rasva temperatuuri ei ole võimalik kontrollida. Tulemuseks võib olla ohtlik olukord.
- Popkorni võib mikrolaineahjus valmistada, kuid ainult spetsiaalpakendites või spetsiaalselt selleks ettenähtud anumates. Selle toimingu ajal ei tohi ahju kunagi järelevalveta jätta.
- Toit, millel on mitteporoosne nahk või kile, tuleb katki torkida, et vältida auru kogunemist ja lõhkimineket. Õunad, kartulid, kanamaks ning munakollased on selliste toitade näiteks, mis tuleks läbi torgata.
- Lutipudelite ja beebitoidu purikide sisu tuleb segada või raputada ning kontrollida enne tarvitamist temperatuuri, et vältida põletusi.

Hoiatus : Vedelikke või muud toitu ei tohi soojendada kinnistes anumates, sest need võivad plahvatada.

Hoiatus : Jookide soojendamisel mikrolaineahjus võib olla tulemuseks viivitusega purskeline keemine, mistõttu tuleb anumad käitsedes olla ettevaatlik.

Hoiatus : Vedelikke, nt supid, kastmed ning joogid, mikrolaineahjus soojendades võib vedelik kuumeneda üle keemispunkti ilma iseloomulike mullide tekkimiseta. Selle tagajärjeks võib olla kuuma vedeliku äkiline ülekeemine. Selle võimaluse vältimiseks toimige järgmiselt:

1. Vältige kitsaste kaelte ja sirgete seintega anumate kasutamist.
2. Ärge kuumendage üle.

3. Enne anuma ahju panemist segage vedelikku ning korrake seda, kui on möödunud pool aega.
4. Pärast soojendamist laske ahjus veidi aega seista, segades vedelikku uuesti, enne kui eemaldate anuma ettevaatlikult ahjust.

Hoiatus : Mõned tooted nagu terved munad ja tihedalt suletud anumad - nt suletud klaaspurkides - võivad plahvatada ning neid ei tohi selles ahjus soojendada. Mõnikord võivad pošeeritud muud toiduvalmistamise ajal plahvatada. Läbistage alati munakollane, seejärel katke kinni ja laske 1 min. seista, enne kui eemaldate katte.

On täiesti normaalne, et ukse ümbert tuleb auru või et uksele moodustub udu või ilmuvad ukse alla veetilgad. Tegemist on lihtsalt toidu kuumusest tingitud kondensatsiooniga, mis ei mõjuta teie ahju turvalisust. Uks ei peagi ahjuõõnt täielikult sulgema.

- Ärge sundige pöördalust käega liikuma. See võib põhjustada rikke.
- Kaare moodustumine esineb mikrolaineahju töö käigus tavaliselt metallnõude kasutamise tõttu. Kuid pidev kaar võib seadet kahjustada. Peatage programm ja kontrollige nõud.
- Tuleb olla ettevaatlik, et mitte sulgeda ahju laes, tagaküljes, külgedes ja põhjas asuvaid õhutusavasid.

Hoiatus : Ärge kasutage seda ahju ärieesmärkidel. Ani on mõeldud ainult koduseks kasutuseks.

Ohutusjuhised kui grillite, kombineeritud režiimid.

1. Klaasist aken võib murduda, kui sellele grillimise ajal vett sattub.
2. Kasutage kindlasti ahjukinnast, kui panete toitu ahju või võtate ahjust välja. Ahjus muutuvad anumad väga tuliseks, seetõttu olge ettevaatlik vältimaks põletusi. Ka pöördalus ja metallraam muutuvad väga tuliseks, seetõttu tuleb neid käsitsedes kasutada ahjukinnast.
3. Ärge puudutage akend seest ega väljast metallkomponentidega, kui panete toitu ahju või võtate ahjust välja. Ukse sisekülj ja ahi lähevad väga tuliseks, seetõttu tuleb ahjus olevat toitu käsitsedes olla väga ettevaatlik.
4. Ärge pange pöördalust ega konteinereid külma vette ega püüdke neid pärast kasutamist kiiresti jahutada.
5. Ärge pange esemeid ahju peale. Ahju pealiskülj muutub väga kuumaks ning kuumus võib kahjustada ahju peale asetatud esemeid.
6. Soojendage ahju ette ainult grillimiseks, mitte kunagi mikrolaineahju kasutades või kombineeritud režiimil (mikrolaineahi ja grill)

Hoiatus : Temperatuurist tingituna võivad lapsed ahju kasutada ainult täiskasvanute järelevalve all, kui seadet kasutatakse kombineeritud režiimil.

Hoidke need juhised alles!

Paigaldamine.

1. Eemaldage ükselt võimaliku reklaamkleebised.
2. Ahi tuleb paigaldada tasasele rõhtsale pinnale. Pind peab olema piisavalt tugev, et ahju (13,5 kg) ja selle sisu kaalu kindlalt kanda. Vältimaks vibratsiooni või müra tekkimise võimalust peab ahi olema stabiilses asendis.
3. Hoidke ahi eemal kuumusest ja veest. Kuumus ja vesi võivad vähendada ahju tõhusust ning põhjustada rikkeid, seetõttu veenduge, et ahi paigaldatakse kuumuse- ja veeallikast kaugele.
4. Ärge sulgege ventilatsiooniavasid ahju peal ja külgedel ning ärge asetage esemeid ahju peale. Kui töö käigus on ventilatsiooniavad suletud, võib ahi üle kuumeneda ja see võib põhjustada rikkeid. Kuum õhk väljub ventilatsiooniavadest, seetõttu veenduge, et need ei ole kinni kaetud ning ärge laske ahju ja tagaseina vahele tekkida 'kardinat'.
5. Asetage ahi raadiotest ja televiisoritest võimalikult kaugel. See ahi vastab raadiohäirete summutamise osas EMÜ nõuetele, kuid mõningaid häireid võib esineda, kui ahi on paigutatud raadiotele või televiisorile liiga lähedale. Seetõttu hoidke neid üksteisest võimalikult kaugel.
6. Kui asetate ahju nurka, jätke seinteni vähemalt 10 cm ning 10 cm mikrolaineahju kohale.

TÄHTIS! Ahju võib köögis peaaegu igale poole paigutada. Veenduge, et ahi oleks asetatud tasasele, rõhtsale pinnale ning et ventilatsiooniavad ega ahju alune pind ei ole blokeeritud (ebeküllaldane ventilatsioon).

Vooluvõrku ühendamine

Ahi tarnitakse koos 230 V, 50 Hz toitekaabli ja pistikuga, maandatud pistikupesaga. Maanduskaitse minimeerib riske võimaliku lühise korral. Veenduge, et ahju pinge vastab vooluvõrgu pingele.

NB! Kui ahi on pistikupesaga ühendatud pikendusjuhtmega, tuleb kontrollida, kas juhe on maandatud.

Seda seadet ei tohi kasutada maanduskaitseta vooluvõrgus. Kui teil on ahju elektriühenduse või maanduskaitse osas kahtlusi, pöörduge elektriku poole. Vooluvarustus.

Seade tuleb maandada. Kui see seade on varustatud UK-pistikuga, mis ei sobi teie pistikupesaga, peab tootja, tema hooldusagent või muu kvalifitseeritud isik selle välja vahetama, et vältida ohtlikke olukordi.

Kui toitekaabel on defektne, peab tootja, hooldusagent või mõni sarnase kvalifikatsiooniga isik selle ohtlike olukordade vältimiseks välja vahetama.

Ahju nõud ja tarvikud

Mikrolaineahjus toiduvalmistamisel võib kasutada erinevaid nõusid ja materjale. Teie turvalisuse huvides ning vältimaks nõude ja ahju vigastamist tuleb vastavalt konkreetsele toiduvalmistamise meetodiele valida sobivad nõud ning materjalid. Allpooltoodud nimekiri kujutab endast üldist juhist.

Materjal	Nõud	Tööviis		
		Mikrolaineahi	Grillimine	Kombinatsioon
Keraamika & klaas	Kuumakindel pürokeraamiline klaas	JAH	JAH	JAH
	Kuumakindel klaas	JAH*1	JAH	JAH*1
	Metallmanustega klaas	EI	EI	EI
	Pliikristallklaas	EI	EI	EI
Portselan	Ilma metallist kaunistusteta	JAH	JAH	EI
Nõud*2		JAH	JAH	JAH
Plastmass	Mikrolaineahi kuumakindel kate	JAH	EI	EI
	Kile	JAH	EI	EI
Metall	Küpsetusvorm	EI	JAH	EI
	Alumiiniumkile*3	JAH	JAH	JAH
Paber	Tassid, taldrikud, rätikud	JAH	EI	EI
	Vahapaber	JAH	EI	EI
Puit		EI	EI	EI
Tarvikud	Grillrest	EI	JAH	JAH
	Pöördalus	JAH	JAH	JAH
	Pöördaluse tugi	JAH	JAH	JAH

JAH: Nõud ja tarvikud, mida kasutada

EI: Nõud ja tarvikud, mida vältida

*1 Ainult ilma metallist kaunistusteta.

*2 Ainult ilma metalli sisaldava glasuurita.

*3 MÄRKUS: Kasutage alumiiniumkilet ainult varjestamiseks, liigne kasutamine võib põhjustada valguskaart.

Lahtipakkimine

NB! Kui pakite ahju lahti, kontrollige, et toode ei oleks kahjustatud. Kahjustustest või puuduvatest osadest tuleb koheselt teatada seadme müüjale. Ahi, ahjuosad ja tarvikud võivad olla mähitud kaitsekilesse. Sel juhul tuleb kile enne kasutamist eemaldada. Ärge jätkke pakkematerjali nii, et lapsed sellega mängida saaksid. See võib olla ohtlik.

Kuidas mikrolaineahju käsitseda

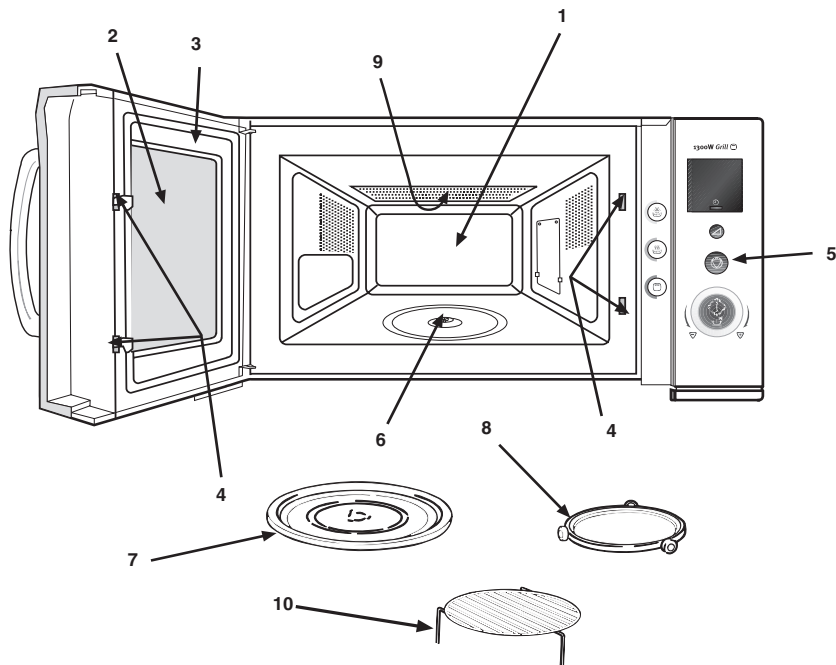

Detailide nimetus ja funktsioon

1. Küpsetamissektsioon. Pärast ahju kasutamist pühkige sektsiooni puhta veega.
2. Aken. Toitu saab kontrollida, kui mikrolaineahi on töös.
3. Ahju uks. Uks peab toiduvalmistamise ajal alati korralikult kinni olema.
4. Turvalink ja interlok-süsteem.
5. Kontrollpaneel.
6. Pöördaluse veovõll.
7. Pöördalus.
8. Pöördaluse tugi.
9. Grillimiselement.
10. Grillirest, kasutatakse enamiku küpsetus- ja pruunistus/grillimistoimingute jaoks.

Pöördaluse paigaldamine

1. Asetage pöördaluse tugi ahjuõhne põhjale.
2. Asetage pöördalus toe peale nagu kujutatud joonisel. Veenduge, et pöördaluse rumm oleks võlli sisse turvaliselt kinnitatud. **Ärge kunagi asetage pöördalust tagurpidi.**
 - Toiduvalmistamise ajal tuleb alati kasutada niihästi pöördalust kui pöördaluse tuge.
 - Toit ja toiduanumad pannakse toiduvalmistamiseks alati sellele pöördalusele.
 - See pöördalus pöörleb päripäeva ja vastupäeva; See on normaalne.

Rullirest

Pöördalus

Pöördaluse rumm

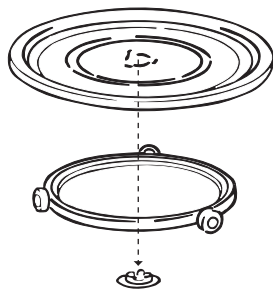

Kontrollpaneel

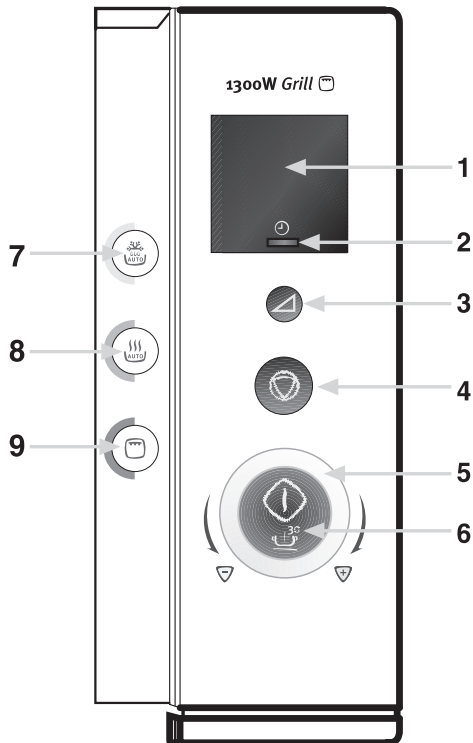

1. **Displei aken**
Küpsetusaja, võimsustaseme ja päevaaja vaatamiseks.
2. **Kell**
Kellaaja õigeks panemine.
3. **Võimsus**
Soovitud mikrolaine võimsustaseme määramiseks.
4. **Stopp/tühista**
Mikrolaineahju seiskamiseks või töö katkestamiseks.
5. **Juhtnupu seadmine**
Kasutatakse soovitud küpsetusaegade määramiseks.
6. **Kiire algus**
Mikrolaineahju käivitamiseks.
7. **Automaatsulatus**
Kasutatakse soovitud sulatusrežiimi määramiseks.
8. **Automaatsoojendus**
Kasutatakse soovitud soojendusrežiimi määramiseks.
9. **Grillimine**
Kasutatakse, et määrata soovitud grill- või grill- / mikrolaineahi režiim.

Kellaaja õigeks panemine

Ahju esmakordsel ühendamisel vooluvõrku või voolu taastumist pärast voolukatkestust, vilgub displei aken ja kuvatakse kiri " 88:88 ".

Ahju võib seadistada 12-tunni või 24-tunni režiimile, 24-tunni režiimile seadmiseks vajutage kella nuppu üks kord, 12-tunni režiimile seadmiseks vajutage kella nuppu kaks korda.

Näide: Et määrata 4.30 (12-tunnine režiim)

1. Vajutage kellanupule kaks korda.
2. Määrab kellaajaks " 4:00 ", kasutades seade juhtnuppu.
3. Vajutage kellanupule.
4. Määrab ajaks " 4:30 ", kasutades seade juhtnuppu.
5. Vajutage kellanupule (Nüüd on aeg määratud).

MÄRKUS : Kellaega on võimalik kuvada isegi pärast määratud režiimi käivitamist, vajutades kella nupule (aeg kuvatakse 2 sekundi vältel).

Lapselukk

Sellel ahjul on turvaseadis, mis ei lase lastel ahju kogemata tööle panna. Pärast luku seadistamist ei tööta ükski mikrolaineahju osa, kuni lapselukk on tühistatud.

Et määrata:

1. Vajutage samal ajal nupule '**Stopp/tühista**' ja nupule '**Kell**'. ' L ' kuvatakse ekraanile.

Lapseluku tühistamiseks vajutage lihtsalt samaaegselt nupule '**Stopp/tühista**' ja nupule '**Kell**' .

Ahju seiskamiseks

Töös oleva ahju seiskamiseks on kaks võimalust.

1. Vajutage Stopp/tühista nupule
 - Võite ahju uuesti käivitada, vajutades Start nupule
 - Uus vajutus nupule Stopp/tühista taastab käimasoleva programmi
2. Avage uks
 - Ahju saab uuesti käivitada, kui uks sulgeda ja vajutada nupule Start
 - Uus vajutus nupule Stopp/tühista tühistab käimasoleva programmi

Klahviheli väljalülitamine

Sellel ahjul on omadus, mis võimaldab helisignaali välja lülitada. Kui see omadus on määratud, lülitate te välja heli, mis kostab klahvidele vajutades ning samuti helisignaali, mis kõlab programmi lõpus.

Et määrata:

1. Vajutage samaaegselt nupule '**Stopp/tühista**' ja nupule '**Start**'. '**OFF**' kuvatakse ekraanile.

Tühistamiseks vajutage lihtsalt samaaegselt nupule '**Stopp/tühista**' ning nupule '**Start**'.

Kiire algus

Vajutus nupule '**Start**' laseb teil käivitada mikrolaineahju täisvõimsusel (800W) 30 sekundiks.

Iga kord, kui vajutate nupule '**Start**' , lisate küpsetusaega 30 sek. võrra.

Mikrolaineahju võimsuse reguleerimine

Võimsuse reguleerimine	Soovitav kasutus
100W	Soojas hoidmine: Toitude soojashoidmine
180W	Külmutatud toidu sulatamine.
300 W	Vaikne keetmine: Küpsetustsükli lõpetamine mõnede smooritud toitude puhul. Pajaroad ja hautised. Küpsetatud munaroad ja kohupiimakoogid.
450 W	Keskmine: Pajaroogade ja hautiste kiirem sulatamine. Kookide ja biskviitmagustoitude küpsetamine
600W	Soojendamine: Pajaroogade ja hautiste soojendamine. Poolfabrikaatide soojendamine. Liha ja linnuliha röstimine.
800W	Maks. võimsus; Vedelike keetmine või soojendamine. Köögilijade keetmine. Pruunistatud toidu eelsoojendamine.

Toiduvalmistamine mikrolaineahjus

1. Avage uks, asetage toit pöördalusele. Sulgege uks.
2. Vajutage nupule 'Võimsus', kuni on saavutatud soovitud võimsustase.
3. Määrake soovitud aeg, keerates seade juhtnuppu.
4. Vajutage Start (**Ahi alustab küpsetamist**).

Ahju väljalülitamiseks küpsetamise ajal vajutage lihtsalt nupule Stopp/tühista.

Märkus: Pärast kasutamist vajutage kindlasti kaks korda nupule Stopp/tühista, mis tagab mikrolaineahju lähtestamise.

Näide: Et küpsetada 450 W juures 15 minutit

1. Vajutage 3 korda võimsusnupule (' 450 ' peab nüüd ilmuma displeiaknasse).
2. Keerake seade juhtnuppu (' 15:00 ' peaks nüüd ilmuma displeiaknasse).
3. Vajutage Start. Ahi alustab nüüd küpsetamist.

Grillimine

1. Avage uks, asetage toit grillrestile.
2. Vajutage üks kord grillimisnuppu.
3. Määrake soovitud aeg, keerates seade juhtnuppu.
4. Sulgege uks.
5. Vajutage Start (**Ahi alustab küpsetamist**).

Märkus: Pärast kasutamist vajutage kindlasti kaks korda nupule Stopp/tühista, mis tagab mikrolaineahju lähtestamise.

Märkus: Grilli esmakordsel kasutamisel võite märgata suitsu või tunda kõrbelõhna, see on normaalne ega tähenda, et ahi on rikkis. Selle probleemi vältimiseks grilli esmakordsel kasutamisel soojendage ahju 10 minutit, kusjuures grillil ei ole toitu.

Ahju väljalülitamiseks küpsetamise ajal vajutage lihtsalt nupule Stopp/tühista.

Näide: Grillimine 15 minuti vätel

1. Vajutage nupule Grill X 1.
2. Keerake seade juhtnuppu (' 15:00 ' peaks nüüd ilmuma displeiaknasse).
3. Vajutage Start. Ahi alustab nüüd tööd.

Enne kasutamist tuleks grilli eelsoojendada.

Grilli eelsoojendamiseks peaksite reguleerima grilli ülalkirjeldatud viisil 3 - 4 minutiks

Kombineeritud küpsetamine

See ahi annab teile võimaluse valida kolme seadistuse vahel küpsetamisel kombineeritud grilli ja mikrolaineahjuga.

1. Avage uks, asetage toit grillrestile.
2. Vajutage nupule Grill, kuni olete jõudnud soovitud mikrolaineahju/grilli kombinatsioonini.
3. Määrake soovitud aeg, keerates seade juhtnuppu.
4. Sulgege uks ja vajutage siis Start (**ahi alustab küpsetamist**).

Ahju väljalülitamiseks küpsetamise ajal vajutage lihtsalt nupule Stopp/tühista.

Märkus: Pärast kasutamist vajutage kindlasti kaks korda nupule Stopp/tühista, mis tagab mikrolaineahju lähtestamise.

Näide: Küpsetamiseks grilli ja 450 W mikrolainevõimsusega 15 minuti vältel

1. Avage uks.
 2. Vajutage nupule Grill X 3.
 3. Keerake seade juhtnuppu (' 15:00 ' peaks nüüd ilmuma displeiaknasse).
 4. Sulgege uks ja vajutage siis Start. Ahi alustab nüüd tööd.
-

Mikrolaineahju ja grilli kombineeritud kasutamise puhul ei ole vaja grilli ette soojendada.

Kombineeritud grilli seade	Vajutage nupule	Grilli võimsus	Mikrolainevõimsus
Kombi 1	2 korda	Täis	600W
Kombi 2	3 korda	Täis	450 W
Kombi 3	4 korda	Täis	300 W

Automaatne sulatus

1. Avage uks, asetage toit pöördalusele.
2. Vajutage nupule 'Automaatsulatus', kuni jõuate soovitud programmini.
3. Pöörake seade juhtnuppu, kuni on saavutatud vajalik kogus.
4. Sulgege uks.
5. Vajutage Start (ahi alustab sulatamist.)

MÄRKUS : Üksikasju vt allpooltoodud tabelists.
Ahu väljalülitamiseks küpsetamise ajal vajutage lihtsalt nupule Stopp/tühista.

MÄRKUS : Pärast kasutamist vajutage kindlasti kaks korda nupule Stopp/tühista, mis tagab mikrolaineahju lähtestamise.

MÄRKUS : Automaatse sulatamise ajal valib ahi automaatselt vajaliku mikrolainevõimsuse ja sulatusaja. Ahi seiskub ja/või pärast poole sulatusaja möödumist kõlab helisignaal, et toitu saaks liigutada või keerata. Vajutage Start sulatuse jätkamiseks.

Automaatküpsetuse funktsioonide valikutabel:-

Automaatprogramm	Vajutage nupule	Portsjoni suurus	Märkusi
Liha	Üks kord	200 - 2000 g	Ahi seiskub pärast poole sulatusaja möödumist, et toitu saaks liigutada või keerata. Vajutage Start sulatuse jätkamiseks.
Linnuliha	Kaks korda	200 - 2000 g	Ahi seiskub pärast poole sulatusaja möödumist, et toitu saaks liigutada või keerata. Vajutage Start sulatuse jätkamiseks.
Kala	Kolm korda	200 - 2000 g	Ahi seiskub pärast poole sulatusaja möödumist, et toitu saaks liigutada või keerata. Vajutage Start sulatuse jätkamiseks.
Leib / kook	Neli korda	125 - 1000 g	
		125g jaoks	Keerake pärast 10 piiksu. 30 sek.
		250 g jaoks	Keerake pärast 10 piiksu. 60 sek.
		375 g jaoks	Keerake pärast 10 piiksu. 90 sek.
		500 g jaoks	Keerake pärast 10 piiksu. 120 sek.
		625 g	Keerake pärast 10 piiksu. 150 sek.
		750 g	Keerake pärast 10 piiksu. 180 sek.
		875 g	Keerake pärast 10 piiksu. 210 sek.
1000 g	Keerake pärast 10 piiksu. 240 sek.		

Märkus: Leiva / koogi sulatamise ajal seiskub ahi ainult siis, kui ukse avamisel kõlab 10 piiksu. Segage või keerake toitu, sulgege uks ja vajutage sulatamise jätkamiseks Start-nupule.

Näide: 500 g kala automaatsulatus.

1. Avage uks.
2. Vajutage 3 korda automaatsulatusnupule.
3. Keerake seade juhtnuppu, kuni kdислеiaknasse ilmub 500.
4. Sulgege uks ja vajutage siis Start. Ahi alustab nüüd sulatamist.

Üksikasju vt Automaatsulatusfunktsioonide programmi tabelist.

Alternatiivina automaatsulatusse võib sulatada käsitsi, valides 180 W mikrolainevõimsust. Et kiirendada kõva toidu (üle 450 g) sulatamist, võib ahju käivitada 800 W (100%) võimsusel 1 - 3 minutiks, seejärel vähendada (180 W), kuni sulatamine on lõppenud.

Automaatsoojendus

Seda ahju saab kasutada Jahutatud valmistoitude, värskete köögiviljade, kanatükide ja külmutatud kuklite automaatseks soojendamiseks.

1. Avage uks, asetage toit pöördalusele.
2. Vajutage nupule 'Automaatsoojendus', kuni jõuate soovitud programmini.
3. Pöörake seade juhtnuppu, kuni on saavutatud vajalik kogus.
4. Sulgege uks.

5. Vajutage Start (Ahi alustab küpsetamist.)

MÄRKUS: Üksikasju vt allpooltoodud tabelist.
Ahju väljalülitamiseks küpsetamise ajal vajutage lihtsalt nupule Stopp/tühista.

MÄRKUS: Pärast kasutamist vajutage kindlasti kaks korda nupule Stopp/tühista, mis tagab mikrolaineahju lähtestamise.

MÄRKUS : AUTOMAATKÜPSETUSE ajal valib ahi automaatselt vajaliku mikrolainevõimsuse ja küpsetusaja.

Automaatküpsetuse funktsioonide valikutabel:-

Automaatprogramm	Vajutage nupule	Portsjoni suurus
Jahutatud valmistoidud	Üks kord	300 - 350 g
		400 - 450 g
		500 - 550 g
Värsked köögiviljad	Kaks korda	200 - 250 g
		300 - 350 g
		400 - 450 g
		500 - 550 g
		600 - 650 g
		700 - 750 g
Kanatükid	Kolm korda	200 - 300 g (1 tk)
		400 - 500 g (2 tk)
		600 - 700 g (3 tk)
		800 - 900 g (4 tk)
Külmutatud kuklid	Neli korda	100 - 150 g (2 tk)
		200 - 250 g (4 tk)
		300 - 350 g (6 tk)

Näide: 500 g värsked köögiviljad automaatseks küpsetamiseks.

1. Avage uks.
2. Vajutage Automaatsoojenduse nupule 2 korda.
3. Keerake seade juhtnuppu, kuni displeiaknasse ilmub 500 - 550.
4. Sulgege uks ja vajutage siis Start. Ahi alustab nüüd küpsetamist.

Üksikasju vt Automaatküpsetuse funktsioonide programmi tabelist.

Graafikud

Soovitusi grillimiseks

Igasugune toit tuleks asetada grillrestile, pannes selle alla mittemetallist anuma, et püüda kinni võimalikud toidujäägid ja minimeerida puhastamist. Keerake toit pärast poole küpsetusaja möödumist ümber.

Toit	KOGUS (Kaal)	Küpsetamise aeg	Erimärkusi
Röstleib ja -sai	2 viilu	4 – 5 min	
Röstsai juustuga	4 viilu	6 – 7 min	4 – 5 min. röstida. 2 min. kattega

Üldisi soovitusi mikrolaine ja grilliga toiduvalmistamiseks

Toit	KOGUS (Kaal)	Võimsuse valikulüliti asend	Küpsetamise aeg	Erimärkusi
Peekon	4 (100 g)	Kombi 3	7- 9 min.	
Rostbiif (ilma kondita)	900 g	Ainult mikrolaine 600 W	25 min.	Määrige õliga. Maitsestage soola ja pipraga. Laste pärast küpsetamist seista 15 – 20 minutit.
Röstitud sealiha (aba)	900 g	Kombi 2	5 - 6 min.	
Seakarbonaad	2 - 3 (450 g)	Kombi 2	20 - 25 min.	Määrige õliga. Maitsestage soola, pipra ja paprikaga.
Kana, pikuti pooleks lõigatud	450 g	Kombi 1	15 - 20 min.	Määrige õliga. Maitsestage soola, pipra ja paprikaga.
Koivad	800 g	Kombi 1	25 - 30 min.	
Külmutatud Hamburger	4 (200 g)	Kombi 2	12 - 15 min.	
Vorstikesed	Ainult 450 g	Kombi 1	10 - 15 min.	
Kalasteik	2 (350 g)	Kombi 3	22 – 24 min.	Määrige õliga, maitsestage soola ja pipraga.
Külmutatud kartul, praekartul	2 (150 g)	Kombi 2	16 – 18 min.	

Soovitusi käsitsi sulatamiseks

Mõnesid toite nagu leib ja puuvili saab edukalt käsitsi sulatada, kasutades seda võimsusseadet (180 W).

TOIT	ETTEVALMISTAMINE	Sulatusaeg	SEISUAEG
Leib			
Väike leivapäts	Pange kohale mikrolaineahjukindel rest või köögipaber. Pöörake ümber, kui pool sulatusaega on möödas.	8–10 min.	10–15 min.
Viilutatud suur leivapäts	Pange kohale mikrolaineahjukindel rest või köögipaber. Pöörake ümber, kui pool sulatusaega on möödas.	10–13 min.	10 min
2 viilu	Pange köögipaber kohale.	45–60 sek.	5 min.
1 kukkel	Pange köögipaber kohale.	45–60 sek.	5 min.
2 kuklit	Pange köögipaber kohale.	1–1 1/2 min.	5 min.
Koogid ja pagaritooted			
Tort 450 g	Võtke pakendist välja, pange plaadile.	9–11 min.	15–30 min.
Kohupiimakook 450 g	Võtke pakendist välja, pange plaadile.	9–11 min.	15–30 min.
Pirukas (küpsetatud) 450 g	Võtke pakendist välja, pange plaadile.	7–9 min.	15–30 min.
Pagaritooted 450 g	Võtke pakendist välja, pange plaadile.	7–9 min.	15–30 min.
Või			
250 g (1 pakk)	Kui pakitud fooliumi, eemaldage pakendist ja pange plaadile.	3–4 min.	5–10 min.
Puuvili			
225 g Pehmed marjad	Asetage õhukese kihina madalasse anumasse.	5–6 min.	5–10 min.
450 g Pehmed marjad	Asetage õhukese kihina madalasse anumasse.	7–8 min.	5–10 min.
Toit taldrikul			
400 g	Katke plaadiga või mitte-PVC-st liibuva kilega. Soojendamiseks, mikrolaine 100% (800 W) 3–4 minutit.	7–8 min	5–10 min.
Köögivilja			
	Köögivilja sulatamine enne küpsetamist ei ole vajalik. Kõiki köögivilju saab sulatada ja küpsetada 100% (800W) juures.		

Näpunäiteid sulatamiseks

1. Kui te ei ole kindel, on parem sulatusaega alahinnata. Seistes jätkub toidu sulamine.
2. Eraldage toit nii kiiresti kui võimalik.
3. Keerake suuri objekte, nt praetükke, kui pool sulatusaega on möödunud.
4. Eemaldage sulanud toit võimalikult kiiresti.
5. Eemaldage või avage pakend enne sulatamist.
6. Asetage toit suuremasse anumasse kui see, milles toit külmutati, nii on kerge toitu liigutada.
7. Linnuliha sulatamist alustage rinnapool all ning keerake ümber, kui pool sulatamisajast on möödunud. Õrnad piirkonnad nagu tiivaotsad, võib väikeste fooliumitükkidega kinni katta.

Seisuaeg on väga tähtis, eriti suure, kõva toidu puhul, mida ei saa segada, veendumaks et keskkoh on enne küpsetamist täielikult sulanud.

Automaatsoojendusprogrammide tabel

Automaatprogramm	Vajutage nupule	Seisuaeg	Soovitusi
Jahutatud valmistoit	Üks kord	3 minutit	Asetage toit keraamilisele taldrikule ja katke see mikrolaine liibuva kilega. See programm sobib 3 komponendist koosnevatele toitudele (nt liha kastmega, köögivilja ja lisandid nagu kartulid, riis või pasta).
Värske köögivilj	Kaks korda	3 minutit	Kaaluge köögivilja pärast pesemist, puhastamist ja ühesuurusteks tükkideks lõikamist. Pange köögivilja kaanega klaaskaussi. Lisage 45 ml (3 söögilusikatäit) vett, kui valmistate 200- 450 g, lisage 60 ml (4 supilusikatäit) 500- 650 g valmistamiseks ning lisage 75 ml (5 supilusikatäit) 700- 750 g jaoks. Pärast valmimist segage. (Kui valmistate suuremaid koguseid, segage valmistamise käigus üks kord.)
Kanatükid	Kolm korda	3 minutit	Määrige kanatükke õliga ja maitsestage pipra, soola ja paprikaga. Asetage need grillrestile nahk allapoole. Pöörake ümber, kui ahi annab helisignaali.
Külmutatud kuklid	Neli korda	2 minutit	Asetage külmutatud kuklid tagurpidi grillrestil olevasse ringi. Pöörake ümber, kui ahi annab helisignaali.

Automaatsulaturprogrammide tabel

Kategooria	Seisuaeg	Soovitusi
Liha	20 - 60 minutit	Katke servad alumiiniumkilega. Pöörake liha ümber, kui ahi annab helisignaali. See programm sobib loomaliha, lambaliha, sealiha, lihalõikude, karbonaadi ja hakkliha jaoks.
Linnuliha	20 - 60 minutit	Katke koivad ja tiivaotsad alumiiniumkilega kinni. Keerake liha ümber, kui ahi annab helisignaali. See programm sobib terve kana ning kanaportsjonite jaoks.
Kala	20 - 50 minutit	Katke kalasaba alumiiniumkilega kinni. Keerake kala ümber, kui ahi annab helisignaali. See programm sobib tervete kalade ja kalafileede jaoks.
Leib / kook	5 - 30 minutit	Asetage leib köögipaberile ja keerake ümber, kui ahi annab helisignaali. Asetage kook keraamilisele taldrikule ja - kui võimalik - keerake ümber, kui ahi annab helisignaali. (Ahi töötab edasi ja seiskub, kui avate ukse.) See programm sobib igasugusele leivale, viilutatud ja tervetele, ning kuklitele ja batoonidele. Seadke kuklid ringikujuliselt. See programm sobib igasugustele pärmikookidele, biskviidile, kohupiimakoogile ja lehttaignale. See ei sobi väikestele/ koorikuga pagaritoodetele, puuvilja- ja kreemikookidele ega šokolaadikattega kookidele.

Näpunäiteid mikrolaineahju kasutamiseks

- Hoidke ahi alati puhas – vältige toidu mahaloksumist ning ärge unustage puhastamast kaasist aluse alt ning ukse sisepinda.
- Mikrolaineahjus toitu valmistades kasutage eelistatavalt ümmargusi või ovaalseid kaanega vorme.
- Ärge kasutage metallist või metalliga kaunistatud vorme. Mõned plastmassid võivad sulada ja kooluda kuuma toidu mõjul.
- Toiduvalmistamise ajal katke toit kinni. Kasutage klaasist kaant, taldrikut või rasvakindlat paberit.
- Küpsetisi, leiba jms võib sulatada vahetult leivakorvis või paberrätikul.
- Kui külmutatud toitu soojendatakse pakendis, tuleb pakend avada. Kasutada ei tohi metallist ega metallkaunistustega pakendeid, välja arvatud juhul, kui pakend on spetsiaalselt ette nähtud mikrolaineahjus kasutamiseks. Eemaldage metallklambriid ja traadist sidemed.
- Kergesti üleküpsevate osade nagu kanajalad kinnikatmiseks võib kasutada väikesi alumiiniumfooliumi tükke.
- Koorega või nahaga toiduained tuleb kahvliga läbi torgata, nt kartulid ja vorstid. Ärge keetke mikrolaineahjus mune, sest need võivad plahvata.
- Pange suured, paksud tükid vormi serva lähedale ja püüdke lõigata toit ühtlase suurusega tükkideks. Asetage toit alati ahju keskele.
- Toit küpseb ühtlaselt, kui liigutate või keerate seda mitu korda.
- Määrake alati lühem küpsetusaeg kui retseptis osutatud, et vältida üleküpsemist. Mida suurem on toidu kogus, seda kauem kestab küpsetamine.
- Kõõgiviljade puhul kasutage vähe või üldse mitte vett.
- Kasutage vähem soola ja maitseaineid kui 'tavalise' toiduvalmistamise puhul.
- Maitsestage pärast küpsetamist.
- Laske pärast ahju väljalülitamist toidul mõni minut seista, et tagada täielik ja ühtlane küpsemine.
- Veenduge enne serveerimist alati, et toit on läbinisti tulikoorm.
- Kasutage nõusid ja toitu ahjust võttes pajalappe või -kindaid.

Mikrolaine näpunäiteid

- **Mee pehmemdamine**
Kui teil on purk mett, mis on kristalliseerunud, võtke kaas ära ja pange purk ahju, mikrolaine keskmisel võimsusel, 2 minutiks.
- **Šokolaadi sulatamine**
Murdke 100 g šokolaadi tükkideks, pange ange kaussi ja soojendage kõrgel võimsusel 1-2 minutit ning segage korralikult.
- **Või pehmemdamine või sulatamine**
Sulatamiseks kulub paar sekundit kõrgel võimsusel. Pehmemdamist on parem teha madalal võimsusel.
- **Leiva värskendamine või soojendamine**
Kasutage keskmist võimsust mõne sekundi vältel.
- **Küüslaugu kerge koorimine**
Soojendage 3 või 4 küüslauguküünt kõrgel võimsusel 15 sekundit. Vajutage üht otsa, kuni küüs välja 'hüppab'.
- **Puuviljamahl**
Tsitruselised annavad rohkem mahla, kui neid on enne pressimist soojendatud kõrgel võimsusel 15 sekundit.
- **Pudru keetmine**
Putru on kerge keeta serveerimisanumas, mis välistab vajaduse pesta kleepuvat potti. Järgige toidu tootja soovitusi.

Hooldus ja puhastamine

Ahi peab alati puhas olema. Üle ääre loksunud toit või pritsmed tõmbavad ligi mikrolaineenergiat, mis põhjustab plekkide sissepõlemist. See võib vähendada ahju efektiivsust ja põhjustada ebameeldivat lõhna. Ärge püüdke ahju omavoliliselt muuta ega reguleerida või remontida. Remonttöid tohib teha ainult kvalifitseeritud tehnik.

Enne puhastustöid veenduge, et ahi on elektrivõrgust lahutatud.

Hoiatus : Kui ahi ei ole puhas, võib see põhjustada pinna kahjustusi, mis võivad avaldada seadmele negatiivset mõju ja põhjustada ohtlikke olukordi.

Tarvikute (pöördaluse ja toe) puhastamine

Puhastage neid pehmetoimelise puhastusainega, olles need eelnevalt ahjuõõnest välja võtnud. Pöördaluse tuge tuleb käsitada ettevaatlikult.

ETTEVAATUST: Ahju sisemus ja pöördalus lähevad väga tuliseks; ärge puudutage neid vahetult pärast kasutamist.

Ahju sisemuse puhastamine

Hoidke ahju sisemus alati puhas. Pühkige mahaläinud toit ja pritsmed kohe ära. Ahju seintele, ukse tihendile ja ukse pinnale jäänud toidujäägid absorbeerivad mikrolaineenergiat, vähendavad ahju efektiivsust ja võivad rikkuda ahju sisemuse. Kasutage pehmetoimelist vedelat pesuainet, sooja vett ja pehmet, puhast lappi toidujääkide eemaldamiseks.

ÄRGE KUNAGI KASUTAGE MIKROLAINEAHJUS ABRASIIVSEID PUHASTUSVAHENDEID, TÖÖSTUSLIKKE AHJUPUHASTEID EGA TERASVILLA PADJANDEID.

Raskesti eemaldatavate toidujääkide pehmemdamiseks keetke mikrolaineahjus 2-3 min. vältel tassitais vett.

ÄRGE KUNAGI KASUTAGE TOIDUJÄÄKIDE EEMALDAMISEKS AHJU PINNALT NUGA VÕI MUID INSTRUMENTE.

Et eemaldada lõhnu ahju sisemusest, keetke ahjus 5 min. vältel tassitait vett, millele on lisatud 2 supilusikatäit sidrunimahla.

Pöördaluse mootor on tihendatud. Sellest hoolimata olge ettevaatlik vältimaks vee pääsemist pöördaluse spindli alla, kui puhastate ahju põhja.

Grilli puhastamine

Elemendile võivad sattuda rasva- või õliplekid, kui ahju kasutatakse. Oodake, kuni ahju õõnsus on jahtunud ja pühkige mahaläinud õli ära, enne kui kasutate ahju uuesti. Plekid grillil võivad põhjustada ebameeldivat lõhna ja suitsu.

Ahju väliskülje puhastamine

Juhtpaneeli puhastades avage ahju uks. Nii hoiate ära ahju kogemata sisselülitamise. Ahju välispindu tuleb puhastada pehmetoimelise vedela pesuaine ning veega ja pühkida neid seejärel puhta veega, et eemaldada pesuaine jäägid. Kuivatage pehme lapiga.

Kasutada võib ka pihustipudelil aknapesuvahendeid või universaalseid kõogi puhastusaineid. Ärge kunagi kasutage ahju puhastamiseks abrasiivseid puhastusaineid, küürimispadjandeid ega tugevatoimelisi kemikaale. Töötavate detailide kahjustamise vältimiseks vältige vee imbumis ventilatsioonivahendisse.

Garantii/klienditeenindus

ELECTROLUX EESTI AS

Pretensioonide esitamise tingimused kodumasinatele

Kõikidele Electrolux Eesti AS poolt Eesti Vabariiki imporditud ja müüdüd kodumasinatele saab esitada pretensioone 24 kuu jooksul käesolevas dokumendis toodud tingimustel ja korras. Aeg algab kodumasina üleandmisest tarbijale (edaspidi nimetatud ka "ostja"), kusjuures eeldatakse, et üleandmise ajaks on originaalmüügidokumendilt nähtuv ostukuupäev.

Käesolevad pretensiooni esitamise tingimused ei piira ega takista ostjat mingilgi viisil selliste Eesti Vabariigi seadustest tulenevate õiguste kasutamisel, milliste kasutamise välistamine või piiramine poolte kokkuleppega ei ole lubatud. Pretensioon hõlmab tootes ilmnevate toote konstruktsiooni-, valmistamise-, ja toorainedefektide kõrvaldamist Electrolux Eesti AS poolt volitatud hooldustöökojas, tagamaks toote sihtotstarbelise kasutamise võimalikkuse. Pretensiooni alla ei kuulu toote kasutamise õpetamine, reguleerimine, hooldus, puhastus, kaubandusliku väljanägemise taastamine ega sellisete vigade kõrvaldamine, mida on põhjustanud kasutusjuhiste väär käsitus. Pretensiooni saab esitada ainult nendele toodetele, mida on kasutatud sihtotstarbeliselt ja vastavalt toote

kasutusjuhendile. Pretensiooni saab esitada üksnes tarbija koduses tarbimises kasutatavatele kodumasinatele toote garantiikaardi või originaal müügidokumendi esitamisel. Toote osas, mida ostja soovib kasutada mittesihotstarbeliselt või intensiivsemalt kui tootja poolt ette nähtud (sh. majandus- või kutsetegevuse raames omandatud toote osas), käesolevad tingimused ei kehti ning neile kohaldatakse ostja ja Electrolux Eesti AS müügiosakonna vahel sõlmitud lepingust tulenevaid tingimusi. Majandus- ja kutsetegevuses tegutsevale ostja saab pretensiooni esitada müügilepingus toodud tingimustel alates arve-saatelehe väljastamisest.

Pretensiooni alla ei kuulu tootes või selle detailides ilmnunud puudused ja defektid (sh. purunemised), mis on tekkinud alljärgnevatel põhjustel:

- transpordikahjustustest, mis on tekkinud peale toote üleandmist ostjale;
- toote hoolimatust või mittesihipärasest hoidmisest või kasutamisest või ülekoormamisest;
- toote ebaõigest kasutamisest, hooldamisest, paigaldamisest või ühendamisest, sh. voolu või veevõrku ühendamisest, ning toote kasutamisel, hooldamisel, paigaldamisel või ühendamisest kasutusjuhendis esitatud instruktsioonide ja ohutusnõuete järgimata jätmisest;

- toote konstruktsioonide muutmisest, mis kahjustavad tootele tootja poolt antud omadusi;
 - maaletoojast sõltumatutel põhjustel, sealhulgas pingemuutused vooluvõrgus, lühised (sh. putukatest põhjustatud), nõuetele mittevastavad pikendusjuhtmed, küttegaasi keemilise koostise muutumine, õnnetusjuhtumid, äike, vesi, tulekahju, vee kvaliteet, katlakivi ning muud välised mõjurid;
 - toote kasutamisest lisavarustusega, mis ei ole ettenähtud ja ei sobi Tootega;
 - kui toodet on remontinud selleks mittevolitatud isik;
 - sisseehitataval tehnikal puudulikust ventilatsioonist mööbli sees;
 - ostja süülisest tegevusest.
- Samuti ei kuulu pretensiooni alla toote regulaarsest kasutamisest tulenevate detailide normaalne kulumine, nt. tolmukotid, harjad, lambid, kaitsmed, klaas-, portselan-, tekstiil- ja paberosad ning käsitsi liigutatavad plastmassosad (nupud, kangid) ega toote sihtotstarbelise kasutamise seisukohast ebaolulised vead (kriimustused jms.).
- Vea ilmnmisel ülalmainitud aja jooksul kohustub tarbija sellest garantiandjale teatama mõistliku aja jooksul veast teada saamisest arvates. Võimaluse korral kohustub tarbija viga ja selle oletatavaid tekkepõhjusti piisavalt täpselt kirjeldama. Lisaks eeltoodule kohustub ostja teatama toote mudeli, ostukuupäeva ja koha, toote numbriga ja seeria numbriga (nagu nähtub toote etiketilt) ning esitama

originaalmüügidokumendi või garantiikaardi.

Kõik pretensioonid esitatakse otse Electrolux Eesti AS poolt volitatud hooldustöökojale.

Pretensioone lahendavad üksnes Electrolux Eesti AS poolt volitatud hooldustöökoad. Pretensiooni alla kuuluv viga parandatakse mõistliku aja jooksul sellest teada saamisest arvates. Ostjal on õigus vea ilmnmisel nõuda toote remondi asemel asendamist või lepingust taganeda ja nõuda toote tagasivõtmist ja ostuhinna tagastamist üksnes juhul, kui tegemist on suure ulatusega veaga, mille puhul parandamine ei annaks soovitud tulemust või kui remonti ei teostata korduvalt nõuetekohaselt. Maaletoojal on õigus keelduda toote asendamisest ja tagastamisest, kui asendamine või tagastamine põhjustab maaletoojale võrreldes toote parandamisega ebamõistlikke kulusid või põhjendamatu ebamugavusi. Pretensiooni kõrvaldamine on ostjale tasuta eeldusel, et vigased varuosad ja sõlmed, mis vahetatakse uutega, kuuluvad garantiandjale.

Õigustatud pretensiooni alla kuuluvate puuduste kõrvaldamiseks tarvilik suuregabariidiliste ja raskete Toodete transport hooldustöökotta või hooldaja sõit koha peale toimub maaletooja vahenditega ning on ostjale tasuta.

Õigustatud pretensiooni alla mittekuuluvate puuduste korral kannab Toodete transpordikulud hooldustöökotta või hooldaja sõidukulud koha peale ostja.

Kui käesolevate tingimuste
tõlgendamisel tekib eriarvamusi ostja ja
volitatud töökoja vahel, lahendab

vaidluse Electrolux Eesti AS hoolduse
spetsialist
Lugupidamisega Electrolux Eesti AS

Electrolux Eesti AS volitatud teenindajad:

Tallinn, Harjumaa E-LUX Hoolduse OÜ
Mustamäe tee 24,10621 TALLINN Tel.
6650090 Fax 6650076

Abimees Grupp OÜ Vespe 4, 11415
TALLINN Kodumasinad Tel. 6006996
Fax 6006726

Kodumasinade Paigalduse OÜ Tuisu 18,
11314 TALLINN Paigaldus ja
gaasiseadmed Tel. 6550779

OÜ GASPREE Õle 27, 10319 Tallinn
Gaasiseadmed, remont ja müük Tel.
6711100

Lääne-Virumaa FIE JÜRI NIRGI Posti
13, 44310 RAKVERE Kodumasinad Tel.
032 40515, 051 75742

Ida-Virumaa OÜ SIPELGAS MAURINTE
Tallinna mnt. 6a 19 , 20304NARVA
Kodumasinad Tel. 035 60708, 056
486164

LIMESTRA PROFSERVIS OÜ 41532
JÕHVI Töökoda: Jaama 40 -16
Kodumasinad Tel. 033 55869 Mob. 056
24492

Virgas OÜ 30321 KOHTLA - JÄRVE
Keskallee 25, Gaasiseadmed Tel. 033
48003, fax 033 50649

OÜ EDELWEIS - NORD 30621 KOHTLA
- JÄRVE Lehe 8, Kodumasinad Tel. 033
41318, 055 18775

Läänemaa, Hiiumaa OÜ IVAR Ehte 5a,
90503 HAAPSALU Kodumasinad Tel.
047 35549, 050 54439

Pärnumaa SIMSON OÜ Laine 4, 80016
PÄRNU Kodumasinad Tel. 044 27231,
05245668

OÜ KENT & KO Riia mnt. 63, 80019
PÄRNU Kodumasinad Tel. 044 32552

Jõgevamaa FIE Kari Manninen Suur tn.
21, 48306 JÕGEVA Kodumasinad Tel.
077 22239

Viljandimaa AABERI Kodumasinad OÜ
Vabaduse plats 4, 71020 VILJANDI
Kodumasinad Tel./Fax 043 33802

Tartumaa, Põlvamaa OÜ ARWEST
Aleksandri 6, 51004TARTU
Kodumasinad Tel. 07 344299 Fax 07
344337

OÜ TAVATRONIC Tähe 82, 50107
TARTU Kodumasinad Tel. 07 349123
Fax 07 303957

Valgamaa LUMEHVELVES OÜ Petseri
12a 14, 68204VALGA Tel/fax 076
64452

TECO KM OÜ Jalaka 1a, 90509
HAAPSALU Kodumasinad Tel. 047
56900

Võrumaa, Põlvamaa OÜ TARWE F.R.
Kreutzwaldi 58a, 65610 VÕRU
Kodumasinad Tel. 078 23181 Fax 078
22714

Saaremaa Toomas Teder FIE Pikk 1b,
93813 KURESSAARE Tel. 045 55978,
5087912

Euroopa garantii

Electrolux tagab käesoleva seadme garantii kõigis selle juhendi lõpus toodud riikides seadme garantiis toodud või seadusega määratud perioodi jooksul. Kui Te kolite ühest nimetatud riigist teise nimetatud riiki, liigub koos Teiega järgnevatel tingimustel ka seadme garantii:-

- Seadme garantii algab ostukuupäeval, mis kantakse seadme müüja poolt vastavasse ostudokumentatsiooni.
- Seadme garantii kehtib sama kaua ja samadel tingimustel tööde ja osade kohta, kui kehtivad Teie uues elukohariigis sellisele mudelile või tootevalikule.

- Garantii kehtib ainult algsele ostjale ja seda ei saa üle kanda teistele kasutajatele.
 - Seade paigaldatakse ja kasutatakse vastavalt Electroluxi poolt välja antud juhistele ja seda kasutatakse ainult kodus, nt ei kasutata kaubanduslikul eesmärgil.
 - Seade paigaldatakse vastavuses kõigi uues elukohariigis kehtivate regulatsioonidega.
- Käesoleva Euroopa garantii tingimused ei puuduta seadusest tulenevaid õiguseid.

İÇİNDEKİLER

Mikrodalga fırını kullanmadan önce.....	3
Teknik Veriler.....	3
Emniyet Talimatları.....	4
Mutfak kaplarının emniyeti.....	4
Izgarada pişirme yaparken alınacak güvenlik önlemleri.....	4
Mutfak Gereçlerinin Kullanıma uygunluğunun Denenmesi.....	5
Yiyeceklerin emniyeti.....	5
Fırın kapları ve aksesuarlar kılavuzu.....	6
Ambalajın açılması.....	6
Mikrodalga fırınınızın çalıştırılması.....	7
- Parçaların adı ve fonksiyonları.....	7
- Döner tablanın monte edilmesi.....	7
- Kontrol Paneli.....	8
- Saati ayarlama.....	9
- Çocuk emniyet kilidi.....	9
- Fırını durdurmak.....	9
- Beeper off konuma geçiş.....	10
- Hızlı çalıştırma.....	10
- Mikrodalga gücünü ayarlama kılavuzu.....	10
- Mikrodalgada pişirme.....	11
- Izgarada pişirme.....	11
- Kombine pişirme.....	12
- Otomatik buz çözme.....	13
- Otomatik yeniden ısıtma.....	14
Tablolar.....	15
- Izgarada pişirme ile ilgili tavsiyeler.....	15
- Mikrodalga ve ızgarada pişirme ile ilgili tavsiyeler.....	15
- Manuel buz çözme ile ilgili tavsiyeler.....	16
- Otomatik ısıtma programları ile ilgili tablo.....	17
- Otomatik buz çözme programları ile ilgili tablo.....	18
Mikrodalga ile ilgili önemli hususlar.....	19
Bakım ve temizlik.....	20
- Aksesuarların temizlenmesi (Dönertabla ve destek).....	20
- İç kısmın temizlenmesi.....	20
- Izgaranın temizlenmesi.....	20
- Dış kısmın temizlenmesi.....	20

Cihazınızın kullanım ömrü 10 yıldır. Kullanım ömrü, üretici ve/veya ithalatçı firmanın cihazınızla ilgili yedek parça temini ve bakım süresini ifade eder.

ELECTROLUX AŞ
Tarlabaşı Cd.No 35 Taksim / İSTANBUL
TEL : 0 212 293 10 20
FAX : 0 212 251 9144
ÜCRETSİZ TÜKETİCİ DANIŞMA HATTI:
0 800 211 60 32

Yeni mikrodalga fırınınızı satın aldığınız için sizi kutlarız

Bir Electrolux ürününü seçtiğiniz için size teşekkür ederiz. Yeni mikrodalga fırınınızı çok faydalı bulacağınıza ve size büyük faydası olacağına inanıyoruz. Tüm yeni mutfak aletlerinde olduğu gibi, tüm yeni fonksiyonları ve özellikleri öğrenmek zaman alacak ancak bu fırın sizin için gerekli olacaktır.

Mikrodalga fırınınızı kullanmadan önce

Bu kullanım kılavuzunu dikkatle okuyun. Yeni Elektrolux mikrodalga fırınınızdan en iyi biçimde yararlanabilmeniz için, aşağıdaki talimatlar hazırlanmıştır, bunları dikkatlice okuduğunuzdan emin olunuz. Bu kullanım kılavuzunu sürekli bir başvuru kaynağı olarak saklamayı unutmayın. Cihazı bir başkasına verir ya da satarsanız, veya oturduğunuz evden taşınıp orada bırakırsanız, her zaman kullanım kılavuzunu fırın ile birlikte verilmesine veya yeni sahibinin kullanma talimatlarını öğrenmesine dikkat edin. Lütfen fırını kullanmadan önce kılavuzu baştan sona okuyun ve içindeki talimatlara uyun.

Teknik veriler

Dış Ölçüler	Genişlik	484 mm
	Derinlik	376 mm
	Yükseklik	275 mm
Fırın boşluğu	Genişlik	323 mm
	Derinlik	296 mm
	Yükseklik	218 mm
Ağırlık	13.5 kg	
Hacim	20 Litre	
Güç kaynağı	230 V, 50 Hz	
Sigorta	10 A	
Güç tüketimi	2300 W	
Güç çıkışı	800 W	
Izgara	1000 W	

Emniyet Talimatları

- Gömme emniyet kilit anahtarları, mikrodalga fırının kapı açık olduğunda çalışmasına engel olur.
- Kapının siviç tipi düğmelerini kurcalamayın ve fırın kapısı açıkken kullanmaya çalışmayın. Çünkü fırının kapısı açık olduğu takdirde, mikrodalga enerjisi dışarı yayılır.
- Besinden sıçrayan, dökülen parçaların, yada temizleyici artıklarının, fırın kapısının tam kapanmasını sağlayan bölgeleri kirlenmemesine özen gösterin. (Temizlik ve bakım bölümüne bakın.)
- Fırın hasarlı olduğu takdirde yetkili servis personeli tarafından onarıncaya kadar mikrodalga fırın çalıştırılmamalıdır.
- Fırın kapısının düzgün olarak kapanması ve (1) kapı (eğrilmiş) (2) menteşeler ve kilitler (kırılmış veya emniyetsiz), (3) kapı sürgüleri ve sızdırmaz yüzeylerde hasar olmaması özellikle önemlidir.
- Hiçbir zaman, cihazı kendi başınıza tamir etmeye çalışmayın. Deneyimsiz kişiler tarafından yapılan tamirler yaralanmaya veya ciddi hasarlara sebep olabilir. Yetkili Servis ile temas kurunuz.
- Hiç bir zaman dış muhafazayı, fırın kapısını veya kontrol panosunu çıkarmayın. Aksi takdirde yüksek voltaja çarpılabirsiniz.
- Fırının tesisatını veya montajını bu kılavuzdaki "tesisat talimatlarına" uygun olarak yapın
- Cihazı sadece bu kılavuzda belirtilen doğrultuda kullanın ve fırını metal eritici kimyasal maddelerle temas ettirmeyin. Bu tip fırınlar, sadece besinleri ısıtmak, pişirmek veya donmuş yiyeceklerin buzunu çözmek için tasarlanmıştır. Cihaz sınavi, bilimsel yada ticari amaçla kullanılmak üzere tasarlanmamış olup, bu gibi kullanımlar halinde garanti süresi iptal edilecektir.
- Hiç bir zaman fırını boş olarak kullanmayın. Eğer besin veya su, mikrodalga enerjisini emmezse, magnetron zarar görebilir.
- Çocukların sadece, mikrodalga fırını emniyetle kullanmaları ve düzensiz kullanımın tehlikelerini anlayabilmeleri için yeterli talimatlar verildiğinde başlarında bir yetişkin olmadan kullanmalarına izin veriniz.
- Cihazı uzun süre bina dışında tutmayın ve ıslak yerlerde kullanmayın.
- Mikrodalga fırını, bez veya gazeteleri kurutmayın. Bunlar alev alabilir.
- Fırının iç kısmını saklama amacı ile kullanmayın. Kağıt ürünlerini, pişirme kaplarını veya fırının kullanılmadığı anlarda fırının iç kısmında yiyecekleri bırakmayın.

Mutfak kaplarının emniyeti

- Mikrodalga fırında cam, cam seramik ve ısıya dayanıklı cam mutfak kapları kullanılmalıdır. Her ne kadar mikrodalga enerjisi cam ve seramik kapların çoğunu ısıtmassa da, bu kaplar içindeki sıcak besinin ısı iletimiyle ısınabilirler. Kapları fırından çıkarırken ellerinizin yanmasını engelleyecek koruma eldivenlerinin kullanılması tavsiye edilmektedir.

Izgara ile pişirme yaparken alınacak güvenlik önlemleri

1. Klasik pişirme veya Izgara donanımını kullanırken fırın üzerine su sıçrarsa, kapak camını kırabilir.
2. Yiyecekleri fırına koyar ve çıkarırken, bir fırın eldiveni kullanın. Kaplar fırında çok ısınabilirler, dolayısıyla elinizi yakmamaya özen gösterin. Bu donanım kullanıldığında döner tabla ve metal ızgara saçağı çok ısındığından, elinizin yanmaması için gene bir fırın eldiveni takın.
3. Yiyecekleri fırına koyar ve çıkarırken, kapak camlarının iç ve dış bölümlerine metal bir şey değmemesine dikkat edin. Kapının içi ve fırın çok ısındığından, gerekli önlemleri alın.
4. Döner tablayı ve kapları, ısıtma ve pişirme işlemlerinden sonra soğuk suya sokmayın ve çabuk soğutmak için uğraşmayın.
5. Fırının üstüne herhangi bir şey bırakmayın. Fırının üstü çok ısındığından üzerine bırakılan eşyanıza zarar gelebilir.



Pişirme süresince kapının etrafından buhar çıkması veya kapının alt bölümünde su damlacıklarının oluşması çok doğaldır. Bu su damlacıkları fırının güvenliğini olumsuz olarak etkilemez. Kapının fırın boşluğuna tam bir yalıtma sağlamasından özellikle kaçınılmalıdır.

- Döner tablayı elle çevirmek için zorlamayın. Böyle bir şey hasara yol açabilir.
- Mikrodalgayla ısıtma esnasında fırında bir ark oluşabilir. Bu durumlar genellikle metal mutfak kaplarının kullanılmasından kaynaklanmaktadır. Sürekli ark fırınınızı zarar verebilir. Isıtma veya pişirme programını durdurun ve kullandığınız kapları kontrol ediniz..
- Fırının üstünde, arkasında, yanında ve altında yerleşik hava boşluklarının tıkanmamasına özen gösterilmelidir.



Cihazı hiç bir zaman ticari amaçla kullanmayın. Bu fırın sadece evde kullanıma yönelik olarak üretilmiştir.

Mutfak Gereçlerinin Kullanıma Uygunluğunun Denenmesi

- Yarısına kadar su doldurulmuş mutfak kabını mikrodalga fırına koyun. Bir dakika süresince (900W) (%100) konumunda ısıtın. Eğer mutfak gereci sıcaksa onu kullanmamalısınız. Eğer biraz sıcaksa besinleri pişirmek için değil ama tekrar ısıtmak için kullanılabilir. Eğer tabak oda ısısında ise mutfak kabını mikrodalga fırında kullanabilirsiniz.
- Kağıt peçete, mumlu kağıt, kağıt havlular, tabaklar, fincanlar, mukavvalar, dondurucu sargıları ve kartonlar mikrodalgaya gayet uygun mutfak gereçleridir. Bu kapların enerjisi emmesi ve dolayısıyla aşırı ısınma olasılığının bulunmaması için, mutlaka besinle dolu olmalarına dikkat edin.
- Çok sayıda plastik tabak, fincanlar, dondurucu kapları ve plastif sargılar da mikrodalga fırında kullanılabilir. Plastik kapları fırında kullanırken, imalatçının talimatlarına uyun. Yüksek oranda yağ ve şeker içeren yiyecekleri plastik kaplarda fırına koymayın. Çünkü bu tür yiyecekler çok ısınır ve bazı plastik kapları eritebilirler.
- Metal mutfak ve metal işlemeli mutfak kaplarının, mikrodalga fırında kullanılmaları için özel olarak tavsiye edilmedikçe kullanılmaması gerekir.
- Açılmaları sınırlı kapları, örneğin, şişeleri, mikrodalga fırında ısıtma girişiminde bulunmayın.
- Fırından yeni çıkmış kapların kapağını ya da tabakların üzerine örttüğünüz koruyucu kapağı kaldırdırken çok dikkatli olun.Çünkü bu biçimde serbest kalan buhar yanıklara neden olabilir.

UYARI :Fırını çalışır durumda bırakıp gitmeyin. Plastik, kağıt veya diğer yanıcı kaplarda besin ısıtır veya pişirirken durumu zaman zaman gözlemleyin. Eğer duman çıkarsa, fırının kapağını kapalı tutun ve duman kesilinceye kadar elektrik bağlantısını kesin.

Yiyeceklerin Emniyeti

- Teneke kutu içinde yiyeceği mikrodalga fırında ısıtmayın. Yiyeceği daima uygun bir kaba taşıyın
- Mikrodalga fırında derin yağ kızartma yapmayın. Çünkü yağın sıcaklığı denetlenemez, tehlikeli durumlar meydana gelebilir.
- Mikrodalga fırında patlamış mısır hazırlanabilir ama yalnızca özel ambalajlarda veya bu amaç için özel olarak tasarlanmış mutfak gereçleri içinde hazırlanabilir. Bu pişirme işlemi başında beklemeden asla yapılmamalıdır.

- Buhar oluşumunu ve yanmayı önlemek için gözenerleri olmayan yiyeceklerin derinleri veya zarlarını kesin. Elma, patates, tavuk ciğerleri ve yumurta sarısı kabuklarının sıyırılması gereken yiyeceklerdir.

UYARI: Mikrodalga fırında, sıvıları ısıtırken, örneğin, çorba, soslar ve içecekler, sıvı hiç kaynamadan birdenbire kaynama noktasının üzerinde bir ısıya yükselebilir. Böyle bir durum ani bir kaynamaya neden olabilir. Bu ihtimale karşı aşağıdaki önlemler alınmalıdır.

1. Kenarları düz olan ve dar ağızlı kaplar kullanmayın.
 2. Besinleri aşırı ısıtmayın.
 3. Fırına kabı koymadan önce içindeki sıvıyı karıştırın ve normal ısıtma süresinin yarısında karıştırma işlemi tekrarlayın.
 4. Isıtma süresi sona erdiğinde, kabı fırının içinde kısa bir süre bırakın ve sıvıyı bir kez daha karıştırdıktan sonra kabı dikkatlice fırından çıkarın.
- Sağlam yumurta ve sızdırmaz kaplar gibi bazı ürünler, örneğin, kapalı cam kavanozlar, patlayabilir ve bu fırında ısıtılmamalıdır. Nadiren, sıcak suya kırılıp pişirilmiş yumurtalar pişirme esnasında patlayabilir. Daima yumurta sarısının zarını delin ve kaptan çıkarmadan önce bir dakika bekleme süresine izin verin.

NOT :

- Döner tablayı elle çevirmek için zorlamayın. Böyle bir şey hasara yol açabilir.
- Mikrodalgayla ısıtma esnasında fırında bir ark oluşmasına neden olabilir. Böyle durumlar genellikle metal mutfak kaplarının kullanımından kaynaklanmaktadır. Sürekli ark fırınıza zarar verebilir. Isıtma veya pişirme programını durdurun ve kullandığınız kapları kontrol edin.
- Fırının üstünde, arkasında, yanında ve altında yerleşik hava boşluklarının tıkanmamasına özen gösterilmelidir.

Fırını hiç bir zaman ticari amaçla kullanmayın Bu fırın sadece evde kullanıma yönelik olarak üretilmiştir.

Bu kullanım kılavuzunu saklayınız.

Fırın Kapları ve Aksesuarlar Kılavuzu

Fırın kapları ve malzemeleri mikrodalga fırında pişirme amacı ile kullanılabilirler. Güvenliğiniz, fırın ve kaplarınızın hasar görmesini önlemek için her bir pişirme metodu için uygun kapları ve malzemeleri seçiniz. Aşağıdaki liste, genel bir kılavuzdur.

Malzeme	Kaplar	Pişirme Konumu		
		Mikrodalga Pişirme	Izgarada pişirme	Kombine pişirme
Seramik ve Cam	seramik eşya	EVET	EVET	EVET
	Isıya dayanıklı cam eşya	EVET*1	EVET	EVET*1
	Metal işlemeli cam eşya	HAYIR	HAYIR	HAYIR
	İletken kristal cam	HAYIR	HAYIR	HAYIR
Çin Porseleni Çanak çömlek*2	Metal işlemesiz	EVET	EVET	HAYIR
Plastik		EVET	EVET	EVET
	Mikrodalga fırın ısı geçirmez kılıf Plastik sargı	EVET	HAYIR	HAYIR
Metal	Metal pişirme tavası	HAYIR	EVET	HAYIR
	Alüminyum folyo*3	EVET	EVET	EVET
Kağıt	Fincanlar tabaklar, havlular	EVET	HAYIR	HAYIR
	Mumlu kağıtlar	EVET	HAYIR	HAYIR
Ağaç tahta		HAYIR	HAYIR	HAYIR
Aksesuarlar	Izgara kılavuzu	HAYIR	EVET	EVET
	Dönertabla	EVET	EVET	EVET
	Dönertabla desteği	EVET	EVET	EVET

EVET : Kullanılacak kap ve aksesuarlar

HAYIR: Kullanılmayacak kap ve aksesuarlar

*1 Yalnızca metal kenar mevcut değilse

*2 Yalnızca metal içeren cam mevcut değilse

*3 NOT : Koruma amaçları için yalnızca alüminyum folyo kullanın, aşırı kullanın ark oluşumuna sebep olur.

Ambalajın açılması

Not : Fırının ambalajını açtığınızda, Ürünün hasarsız olduğunu kontrol edin. Hasar veya eksik parçalar derhal Yetkili Satıcıya bildirilecektir. Fırın, fırının parçaları veya aksesuarları koruyucu bir folyo ile sarılabilir. Küçük çocukların ambalaj malzemesi ile oynaması tehlikeli olabileceğinde malzemeyi ortada bırakmayınız.

Cihazın Özellikleri

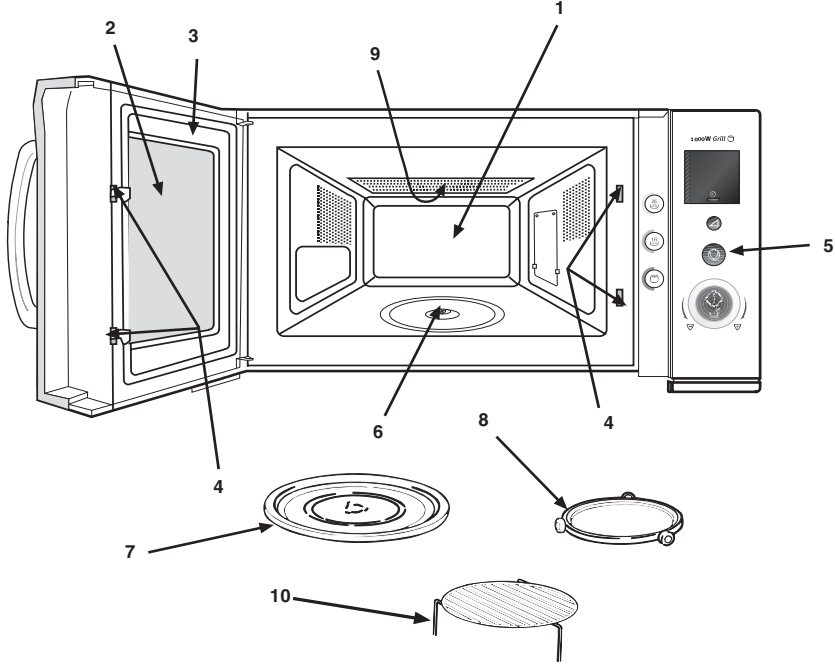

Mikrodalga fırın

1. Besinlerin pişirildiği bölüm, fırını kullandıktan sonra bölmeyi temizleyin ve siliniz.
2. Fırının içini gösteren pencere. Mikrodalga fırın çalışırken besinin durumu gözlemlenebilir.
3. Fırın kapağı. Pişirme işlemi esnasında kapı daima sıkıca kapalı olmalıdır.
4. Kapı mandalı ve kapının iyice kapanmasını sağlayan kilit yuva sistemi
5. Kontrol Paneli
6. Dönertabla için motor aksı
7. Dönertabla
8. Dönertabla desteği
9. Izgara elemanı
10. Genellikle pişirme / kızartma / ızgarada pişirme için kullanılan ızgara rayı

Dönertablanın Monte edilmesi

1. Dönertabla desteğini fırın boşluğunun altına yerleştirin.
2. Dönertablayı şekilde gösterildiği gibi dönertabla desteğinin üstüne yerleştirin.

Dönertabla göbeğinin dönertabla şaftına emniyetli şekilde kilitlendiğinden emin olunuz. **Asla dönertablayı ters yönde yerleştirmeyiniz.**

- Hem döner tabla hem de döner tabla desteği daima pişirme esnasında kullanılmalıdır.
- Tüm yiyecekler ve yiyecek kapları pişirme için bu döner tablanın üzerine yerleştirilmelidir.
- Dönertabla, çalışma esnasında saat yönünde veya aksi yönde de dönebilir



Dönertabla



Destek Parçası

Aks

Kontrol Paneli

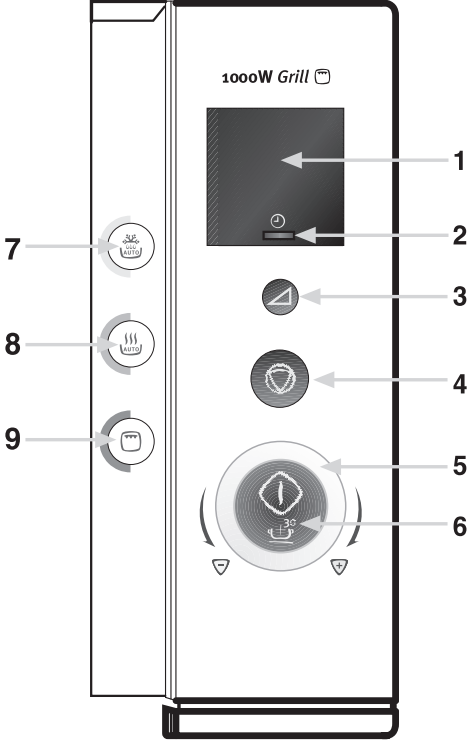

- 1 **Gösterge Ekranı** : günün saatini, güç seviyesini ve pişirme süresini gösterir.
- 2 **Saat**
Günün saatini ayarlamak için
- 3 **Güç** : Arzu edilen mikrodalga güç seviyesini ayarlamak için
- 4 **Stop / Clear (Silme)** : bir programı geçici durdurma veya iptal etmek için
- 5 **Kontrol düğmesi** : Arzu edilen pişirme sürelerini ayarlamak için
- 6 **Quick start (Hızla çalıştırma)** : Mikro dalganın çalışmasını başlatmak için
- 7 **Auto (Otomatik) buz çözme** : Arzu edilen buz çözme modunu ayarlamak için kullanılır.
- 8 **Otomatik tekrar ısıtma** : Arzu edilen tekrar ısıtma modunu ayarlamak için kullanılır
- 9 **Izgara** : arzu edilen ızgara veya kombine ızgara / mikrodalga modunu ayarlamada kullanılır.

Saatin Ayarlanması

Cihazı prize ilk taktığınızda veya bir kesinti sonrasında elektrik tekrar geldiğinde ekran yanıp sönmeye başlar; ekranda “_ _ _ _” görüntülenir.

Örnek: Saati 4:30 olarak ayarlanması

1. Saat butonuna basın.
2. Ayar kontrol düğmesini kullanarak saati “4:00” e getirin.
3. Saat butonuna basın.
4. Ayar kontrol düğmesiyle “4:30” u ayarlayın.
5. Saat butonuna tekrar basın (Saat artık ayarlanmıştır).

NOT: Konum ayarına başladıktan sonra da saati görüntülemek mümkündür. Bunun için saat butonuna basmak yeterlidir (Saat 2 saniyelğine görüntülenecektir).

Çocuk Emniyet Kilidi

Bu fırında, fırının bir çocuk tarafından kazara çalıştırılmasını engelleyecek emniyet donanımı bulunmaktadır. Kilit ayarlandıktan sonra, çocuk kilidi özelliği devreden çıkarılana dek fırının kontrol panelinin hiçbir bölümü çalışmayacaktır.

Ayarlamak için:

1. “**Stop/Clear**” ve “**Clock**” butonlarına aynı anda basınız. Ekranda “L” harfi belirecektir.

Çocuk kilidini devreden çıkarmak istediğinizde de “**Stop/Clear**” ve “**Clock**” butonlarına aynı anda basınız.

Fırını Durdurmak

Fırın kullanımında iken durdurmanın iki yolu vardır:

1. “**Stop/Clear**” butonuna basınız.
 - Fırını tekrar çalıştırmak için “**Start**” butonuna basabilir,
 - Programı tekrar kurmak için “**Stop/Clear**”e tekrar basabilirsiniz.
2. Kapağı açın.
 - Fırını tekrar çalıştırmak için kapağı kapatıp “**Start**” butonuna basın.
 - Programı tekrar kurmak için “**Stop/Clear**”e tekrar basabilirsiniz.

Sesli Sinyali Kapatmak

Bu fırının, ikaz sinyalini kapatmanıza müsaade eden özelliği bulunmaktadır. Bu özelliği ayarladığınızda butonlara bastığınızda çıkan sesler ile program bittiğindeki uyarı sinyali devre dışı kalacaktır.

Ayarlamak için:

1. “**Stop/Clear**” ve “**Start**” butonuna aynı anda basınız. Ekranda “**OFF**” yazısı belirecektir.

İptal etmek için “**Stop/Clear**” ve “**Start**” butonuna aynı anda basınız.

Hızlı Başlama

“**Start**” butonuna bastığınızda mikrodalga fırınınız 30 sn tam güçte (900W) çalışır.
“**Start**” butonuna her basışınızda pişirme süresini 30 sn arttırmış olursunuz.

Mikrodalga Güç Ayar Kılavuzu

Güç Ayarı	Önerilen Kullanım
100W	Sıcak Tutma: Yiyecekleri sıcak tutar.
180W	Donmuş yiyeceklerin buzunu çözer.
300W	Yavaşça Kaynatma: Güveçte yapılan bazı kızartma, güveç ve yahnileri tamamlayıcı pişirme. Fırında muhallebi veya peynirli kek
450W	Orta: Güveç ve Yahnilerin hızlı defrost(buz çözme) işlemlerinde Fırında muhallebi ve süngerimsi pudingler
600W	Tekrar Isıtma: Güveç ve yahnilerin tekrar ısıtılmasında Pişmiş yiyeceklerin ısıtılmasında Kırmızı ve beyaz et kavurmada
900W	Maksimum Güç: Sıvıların kaynatılmasında veya tekrar ısıtılmasında. Sebzeye yemekleri yapmada. Kızartma tabağının ön ısıtılmasında.

Mikrodalga ile Pişirme

1. Kapağı açın, yemeğinizi döner tabla üzerine koyun. Kapağı kapatın.
2. İstenilen güç seviyesine gelene dek "Power" tuşuna basın.
3. Ayar düğmesini çevirerek istediğiniz pişirme süresini ayarlayın.
4. Start'a basın (**Fırın pişirmeye başlayacaktır**).

Fırın çalışırken kapatmak isterseniz, yapmanız gereken "Stop/Clear" butonuna basmaktır.

Not: Kullanımdan sonra "Stop/Clear" butonuna iki kez basın zira bu sayede mikrodalgayı yeniden kurduğunuz kesinleşecektir.

Örnek: 450 W güçte 15 dakika pişirme

1. Güç butonuna üç kez basın (Gösterge ekranında "**450**" görüntülenmelidir)
2. Ayar düğmesini çevirin.
(Gösterge ekranında "**15:00**" görüntülenmelidir)
3. Start'a basın. Fırın artık pişirmeye başlayacaktır.

Izgara ile Pişirme

1. Kapağı açın, yemeği Izgara rafına yerleştirin. Kapağı kapatın.
2. Izgara butonuna bir kez basın.
3. Ayar düğmesini kullanarak istediğiniz süreyi ayarlayın.
4. Start'a basın (Fırın pişirmeye başlayacaktır).

Fırın çalışırken kapatmak isterseniz, yapmanız gereken "Stop/Clear" butonuna basmaktır.

Not: Kullanımdan sonra "Stop/Clear" butonuna iki kez basın zira bu sayede mikrodalgayı yeniden kurduğunuz kesinleşecektir.

Örnek: Izgara ile 15 dakika pişirme

1. Izgara butonuna (X1) basın.
2. Ayar düğmesini çevirin (Gösterge ekranında "**15:00**" görüntülenmelidir).
3. Start'a basın. Fırın artık pişirmeye başlayacaktır.

Kullanmadan önce ızgarada ön ısıtma yapmalısınız. Izgarada ön ısıtma yapmak için yukarıda anlatıldığı gibi 3-4 dk.lık bir program çalıştırın.

Kombine Pişirme

Bu fırın size hem mikrodalgayı hem de ızgarayı kullanarak kombine bir pişirme yapmanız için üç program sunmaktadır.

1. Kapağı açın, yemeği ızgara rafına yerleştirin.
2. Izgara butonuna, istenilen Mikrodalga ve ızgara kombine programı gelene dek, basın.
3. Ayar düğmesini kullanarak istediğiniz süreyi ayarlayın.
4. Kapağı kapatıp Start'a basın (**Fırın pişirmeye başlayacaktır**).

Fırın çalışırken kapatmak isterseniz, yapmanız gereken "Stop/Clear" butonuna basmaktır.

Not: Kullanımdan sonra "Stop/Clear" butonuna iki kez basın zira bu sayede mikrodalgayı yeniden kurduğunuz kesinleşecektir.

Örnek: Izgara ve 450W gücünde mikrodalga ile 15 dakika pişirme

1. Kapağı açın.
2. Izgara butonu X3'e basın.
3. Ayar düğmesini çevirin (Gösterge ekranında "15:00" görüntülenmelidir).
4. Kapağı kapatıp Start'a basın (Fırın pişirmeye başlayacaktır).

Izgara ve mikrodalga ile kombine pişirme yaparken ızgarada ön ısıtma yapmanıza gerek yoktur.

Kombine Izgara Ayarı	Butona Basma	Izgara Gücü	Mikrodalga Gücü
Combi 1	2 kez	Tam	600W
Combi 2	3 kez	Tam	450W
Combi 3	4 kez	Tam	300W

Otomatik Defrost

Manuel defrost için 180W'lık mikrodalga gücünü kullanın. 450 g üzerindeki yoğun besinlerin defrost işlemini hızlandırmak için fırın 1 – 3 dakikalığına 900W (100%) gücünde ardından da defrost işlemi tamamlanana dek 180W gücünde çalıştırılabilir.

1. Kapağı açın, yemeğinizi döner tabla üzerine koyun.
2. İstenilen programa gelene dek "Auto Defrost" tuşuna basın.
3. Ayar düğmesini, gerekli miktara gelene dek çevirin.
4. Kapağı kapatın.
5. Start'a basın (Fırın defrost işlemine başlayacaktır).

NOT : Detaylar için aşağıdaki tabloya bakınız.

Fırın çalışırken kapatmak isterseniz, yapmanız gereken "Stop/Clear" butonuna basmaktır.

Not: Kullanımdan sonra "Stop/Clear" butonuna iki kez basın zira bu sayede mikrodalgayı yeniden kurduğunuz kesinleşecektir.

NOT: Otomatik Defrostda iken fırın gerekli mikrodalga gücünü ve süreyi kendisi otomatik olarak belirleyecektir.

Otomatik Pişirme Fonksiyonları için Seçim Tablosu

Otomatik Program	Butona Basma	Porsiyon
Kırmızı Et	Bir kez	200 – 2000 g
Beyaz Et	İki kez	200 – 2000 g
Balık	Üç Kez	200 – 2000 g
Ekmek / Kek	Dört Kez	125 – 1000 g

Örnek: 500g'lık Balığın otomatik defrost işlemi.

1. Kapağı açın.
2. Otomatik defrost tuşuna üç kez basın.
3. Gösterge ekranında 500 belirene dek ayar düğmesini çevirin.
4. Kapağı kapatıp Start'a basın.Fırın defrost işlemine başlayacaktır.

Daha detaylı bilgi için Otomatik Defrost Tablosuna bakınız.

Otomatik Tekrar Isıtma

Bu fırın Donmuş Hazır Yiyeceklerin, Taze sebzelerin, parça beyaz et ve donmuş unlu mamullerin otomatik olarak tekrar ısıtılmasında kullanılabilir.

1. Kapağı açın, yemeğinizi döner tabla üzerine koyun.
2. İstenilen programa gelene dek "Auto Reheat" tuşuna basın.
3. Ayar düğmesini, gerekli miktara gelene dek çevirin.
4. Kapağı kapatın.
5. Start'a basın (Fırın pişirme işlemine başlayacaktır).

NOT : Detaylar için aşağıdaki tabloya bakınız.

Fırın çalışırken kapatmak isterseniz, yapmanız gereken "Stop/Clear" butonuna basmaktır.

Not: Kullanımdan sonra "Stop/Clear" butonuna iki kez basın zira bu sayede mikrodalgayı yeniden kurduğunuz kesinleşecektir.

NOT: Otomatik Pişirmede iken fırın gerekli mikrodalga gücünü ve süreyi kendisi otomatik olarak belirleyecektir.

Otomatik Pişirme Fonksiyonları için Seçim Tablosu

Otomatik Program	Butona Basma	Porsiyon
Donmuş Hazır Yiyecekler	Bir kez	300 – 350 g
		400 – 450 g
		500 – 550 g
Taze Sebzeler	İki kez	300 – 350 g
		400 – 450 g
		500 – 550 g
		600 – 650 g
		700 – 750 g
Beyaz Et	Üç kez	200 – 300 g (1 parça)
		400 – 500 g (2 parça)
		600 – 700 g (3 parça)
		800 – 900 g (4 parça)
		700 – 750 g
Donmuş Unlu Mamul	Dört Kez	100 – 150 g (2 parça)
		200 – 250 g (4 parça)
		300 – 350 g (6 parça)

Örnek: 500g'lık taze sebzenin otomatik pişirme işlemi

1. Kapağı açın.
2. Otomatik tekrar ısıtma butonuna iki kez basın.
3. Gösterge ekranında 500 - 550 belirene dek ayar düğmesini çevirin.
4. Kapağı kapatıp Start'a basın. Fırın pişirme işlemine başlayacaktır.

Daha detaylı bilgi için Otomatik Pişirme Programı Tablosuna bakınız.

Tablolar

Izgara ile Pişirme Tavsiyeleri

Fırının olabildiğince temiz kalabilmesi için, bütün yiyecekler Üst rafa yerleştirildikten sonra altlarına taşan yiyecekleri ve yemek sularını tutmak amacıyla metal olmayan bir tabak yerleştirilmelidir. Pişme süresinin ortasında bütün yiyecekleri ters düz ediniz.

Besin	Miktar (Ağırlık)	Pişme Süresi	Özel Notlar
Tost	2 Dilim	4 – 5 dk	
Üzeri peynirli tost	4 Dilim	6 – 7 dk	Tost için en az 4 – 5 dk ve üzerindeki için de 2dk.

Mikrodalga ve Izgara ile pişirme hakkında genel tavsiyeler

Biftek ve domuz eti kızartmak için döner tabla üzerindeki alçak rafı tercih edin ve ince kısımları ve uçları kaplayın. Taşan yiyecekleri ve yemek sularını tutmak amacıyla metal olmayan bir tabak yerleştirilmelidir. Yemek pişerken uygun zamanlarda yiyecekleri ters düz ediniz.

Besin	Miktar (Ağırlık)	Güç Kademe Konumu	Pişme Süresi	Özel Notlar
Pastırma	4 (100 g)	Mikrodalga 600W + Izgara	7- 9 dk	
Biftek Kızartma (Kemikli)	900 g	Sadece Mikrodalga 600W	25 dk	Fırça ile yağlayınız. Tuz ve biber ile çeşnilendirin. Pişikten sonra 15 – 20 dakika bekleyiniz.
Domuz Eti Kızartma (Bel)	900 g	Sadece Mikrodalga 600W	5 - 6 dk	
Domuz Kıyma	2- 3 (450 g)	Mikrodalga 600W + Izgara	20-25 dk	Fırça ile yağlayınız. Tuz ve biber ve kekik ile çeşnilendirin.
Tavuk Parçalanmış	450 g	Mikrodalga 600W + Izgara	15 – 20dk	Fırça ile yağlayınız. Tuz ve biber ve kekik ile çeşnilendirin.
But	800 g	Mikrodalga 600W + Izgara	25 – 30dk	
Donmuş Hamburger	4 (200 g)	Mikrodalga 600W + Izgara	12 - 15 dk	
Sosis	450 g (Sade)	Mikrodalga 600W + Izgara	10 - 15 dk	
Balık Fletö	2 (350 g)	Mikrodalga 600W + Izgara	22 - 24 dk	Fırça ile yağlayınız. Tuz ve biber ile çeşnilendirin.
Donmuş Patates – Etili Yemek	2 (150 g)	Mikrodalga 600W + Izgara	16 - 18 dk	

Manuel defrost tavsiyeleri

Bu ayar değeri (180 W) kullanılarak ekme ve meyve gibi bazı besinlerin buzlarını çöme işlemleri başarılı bir şekilde yerine getirilebilir.

Besin	Hazırlık	Defrost Süresi	Bekleme Süresi
Ekmek			
Ufak Dilim	Mikrodalgaya dayanıklı bir tepsi veya mutfak kağıdı üzerine yerleştirin. Defrost süresinin yarısında ters – düz edin.	8 – 10 dk	10 -15 dk
Büyük dilim	Mikrodalgaya dayanıklı bir tepsi veya mutfak kağıdı üzerine yerleştirin. Defrost süresinin yarısında ters – düz edin.	10 – 13 dk	10 dk
İki Dilim	Mutfak kağıdı üzerine yerleştirin.	45 – 60 sn	5 dk
1 bütün ekme	Mutfak kağıdı üzerine yerleştirin.	45 – 60 sn	5 dk
2 bütün ekme	Mutfak kağıdı üzerine yerleştirin.	1 – 1 ½ dk	5 dk
Kek ve Pastalar			
Pasta 450g	Ambalajından çıkarıp, tabağa koyun.	9 - 11 dk	15 – 30 dk
Peynirli Kek 450g	Ambalajından çıkarıp, tabağa koyun.	9 - 11 dk	15 – 30 dk
Pay (Pişmiş) 450g	Ambalajından çıkarıp, tabağa koyun.	7 – 9 dk	15 – 30 dk
Pasta 450g	Ambalajından çıkarıp, tabağa koyun.	7 – 9 dk	15 – 30 dk
Tereyağı			
250 g (1 paket)	Eğer folyosu var ise çıkarıp tabağa koyun.	3 – 4 dk	5 – 10 dk
Meyve			
225g Yumuşak küçük meyveler	Yayvan bir tabağa tek kat olarak dizin.	5 – 6 dk	5 – 10 dk
450g Yumuşak küçük meyveler	Yayvan bir tabağa tek kat olarak dizin.	7 – 8 dk	5 – 10 dk
Tabakta Yemek			
400g	Tabak veya PVC streç film ile kapayın. Tekrar ısıtmak için mikrodalgayı 100% (900W) güçte 3 – 4 dakika çalıştırın.	7 – 8 dk	5 – 10 dk
Sebzeler	Pişirme öncesi sebzelerin defrost edilmesi gerekli değildir. Bütün sebzeler 100% (900W) güç ile buzları çözülebilir ve pişirilebilirler.		

Defrost Tavsiyeleri:

1. Defrost süresi hakkında emin değilseniz az süre seçmeye dikkat ediniz. Bekleme süresinde de besinin buzunu çözülmeye devam edecektir.
2. Besini mümkün olduğunca çabuk ayırın.
3. Büyük parçaları ör. bütün et, defrost süresinin ortasında ters – düz edin.
4. Eriyen yiyecekleri derhal çıkarın.
5. Defrost öncesinde besinlerin ambalajlarını açın veya çıkarın.
6. Besinleri kolay karıştırılabilmek için içinde buzunu çözdüğünüz kaptan daha büyüğüne alın.
7. Tavukta buz çözmeye göğüs tarafı alta gelecek şekilde başlayıp programın ortasında veya arada ters–düz edin. Kanat uçları gibi ince bölgeleri ufak, düz folyo parçaları ile kaplayabilirsiniz.

Pişirme öncesinde özellikle karıştırılması mümkün olmayan büyük, yoğun besinlerin içlerinin de eridiğinden emin olmak için bekleme süresi çok önemlidir.

Otomatik Yeniden Isıtma Tablosu

Otomatik Program	Butona Basma	Bekleme Süresi	Tavsiyeler
Donmuş hazır yemekler	Bir kez	3 dk	Yemeęi porselen tabaęa koyup üzerini streç film ile kaplayın. Bu program 3 tür malzemeden mamul yemekler için uygundur (ör. soslu et, sebzeler ve yan yemekler; patates, pirinç, pasta).
Taze sebzeler	İki kez	3 dk	Sebzeleri yıkayıp, temizleyip, eş büyüklükte doğradıktan sonra tartın. Kulplu cam kaseye doldurun. Pişirirken 200- 450 g için 45 ml (3 yemek kaşığı), 500- 650 g için 60 ml (4 yemek kaşığı), 700- 750 g için 75 ml (5 yemek kaşığı) su ekleyin. Pişirdikten sonra karıştırın. (Daha büyük miktarları pişirirken program esnasında da bir kez karıştırın).
Parça beyaz et	Üç kez	3 dk	Parça beyaz etleri fırça ile yağlayıp biber, tuz ve kekik ile çeşnilendiriniz. Deri kısımları alta gelecek şekilde üst rafa diziniz. Fırın biylediğinde ters – düz ediniz.
Donmuş ekmek	Dört kez	2 dk	Donmuş sandviç ekmeklerini üst kısımları alta gelecek şekilde metal raf üzerine daire şeklinde yerleştirin. Fırın biylediğinde derhal ters – düz ediniz.

Otomatik defrost Program Tablosu

Kategori	Bekleme Süresi	Tavsiyeler
Et	20 – 60 dk	Kenarları alüminyum folyo ile kaplayın. Fırın biplediğinde eti ters-düz edin. Bu program sığır eti, koyun eti, domuz eti, biftek, pizola, kıyma için uygundur.
Tavuk Eti	20 – 60 dk	But ve kanat uçlarını alüminyum folyo ile sarın. Fırın biplediğinde tavuğu ters-düz edin. Bu program hem parça hem de bütün tavuk eti için uygundur.
Balık	20 – 50 dk	Bütün olması durumunda balığın kuyruğunu alüminyum folyo ile sarın. Fırın biplediğinde balığı ters – düz edin. Bu program hem bütün balıklar için hem de filetoları için uygundur.
Ekmek / Kek	5 – 30 dk	Bir parça ekmeği mutfak kağıdına sarıp yerleştirdikten sonra fırın biplediğinde derhal ters –düz edin. Dilim ise porselen tabağa koyup fırın biplediğinde ters – düz edin. (Fırının kapağını açtığınızda fırın geçici olarak durur; kapak kapanınca programa devam eder.) Bu program her tür ekmeğe; dilimli, bütün, sandviç hatta bagetler için bile uygundur. Sandviç ekmeklerini daire şeklinde dizin. Bu program her türlü mayalı kek, bisküvi, peynirli kek, kabarmış pasta için uygundur. Kısa / kabuklu pastalar ile meyve ve kremalı kekler ile üzeri çikolata kaplı kekler için uygun değildir.

Mikrodalgda ile ilgili önemli hususlar

- Fırını daima temiz tutun. Döküntülerin etrafına gelmesini engelleyin. Kapının iç kısmı ve cam tablanın altını temizlemeyi unutmayın
- Mikrodalgda fırında pişirme yaparken tercihen üstü kapaklı yuvarlak veya oval cam tencere kullanınız.
- Metal veya metal süslemeli cam tencereleri kullanmayınız. Belirli plastik malzemeler eriyebilir ve sıcak yiyecek tarafından sarılabılır.
- Pişirirken yiyeceği örtün. Cam kapak, levha veya yağ geçirmez kağıt kullanın.
- Hamur işi, ekme ve benzerlerinin kağıt destesi üzerinde veya ekme sepeti içinde doğrudan buzu çözülebilir.
- Donmuş yiyecek kendi ambalajında ısıtılırsa, ambalajın açılması gerekir. metal veya metal süslemeyi içeren ambalaj, mikrodalgada kullanım için özellikle tavsiye edilinceye kadar kullanılmamalıdır. Metal klipsleri veya tel bağlarını sökün.
- Daha küçük alüminyum folyo parçaları, tavuk ayakları gibi kolayca pişen parçaları örtmek için kullanılabilir.
- Kabuklu veya derisi bulunan yiyeceklerin bir çatal ile kabuğu soyulmalıdır. Örneğin, patates ve sosisler. Patlayabileceğinden dolayı yumurtaları mikrodalgda fırında kaynatmayın.
- Büyük ve kalın parçaları cam tencerenin ucuna yakın koyun ve yiyeceği eşit ölçülerde kesmeye çalışın. yiyeceği daima fırının orta yerine koyun.
- Bir kaç kez karıştırıp çevirdiğiniz takdirde yiyecek dengeli olarak pişirilecektir.
- Aşırı pişirmeden kaçınmak için yemek tarifinizde belirtilen süreden daima kısa bir süreyi ayarlayınız. Büyük yemek miktarlar daha uzun pişirme sürelerini gerektirir.
- Sebzeler için az miktarda veya hiç su kullanmayınız.
- Normal pişirmeden daha az tuz ve baharat kullanın.
- Tam ve dengeli pişirme sonuçları sağlamak için fırın kapatıldıktan sonra bir kaç dakikalık "durma" süresine izin veriniz.
- Servis yapmadan önce yiyeceğin sıcak olmasını sağlayınız.
- Tabakları ve yiyecekleri fırından çıkarırken tencere kulplarını tutun veya eldiven takın.

Mikrodalgda ile ilgili ip uçları

- **Balı yumuşatma :**
Kristalleşmiş bir kavanoz balınız varsa, kapağı kaldırın ve kavanozu fırına yerleştirin, 2 dakika süresince orta konumda mikrodalgada tutun.
- **Çikolata eritme:**
100gramlık çikolatayı parçalara ayırın, bir kaseye yerleştirin ve 1-2 dakika süresince yüksek konumda ısıtın ve çok iyi karıştırınız.
- **Yağı yumuşatma veya eritme:**
Eritme yüksek konumda birkaç saniye sürer. Yumuşatma en mükemmel şekilde düşük ateşte yapılır.
- **Ekmeği daha taze hale getirme veya ısıtma**
Birazca saniye süresince orta konumu kullanın
- **Sarımsağı kolayca soyma**
15 saniye süresince 3 veya 4 sarımsak dişlerini ısıtınız. Diş dışarı çıkana kadar bir ucunu eziniz.
- **Meyve suyu**
Ezmeden önce 15 saniye süresince yüksek konumda ısıtıldıkları takdirde turunçgillerin meyve suları daha fazla sıvı verir.
- **Yulaf lapası**
Yulaf lapası, yıkamak için yapışkan tavaya sahip olmayan servis tavbağında kolayca ısıtılır. Gıda imalatçılarının tavsiyelerini izleyiniz.

Temizlik ve Bakım

Fırın daima temiz olmalıdır. Fırın duvarlarına taşma veya sıçrama yoluyla yapışan yiyecekler fırının enerjisini çekecekler ve yanacaklardır. Bu ise fırının veriminde düşmeye ve kötü kokulara sebep olabilir. Fırının hiçbir parçasının ayarlarını değiştirmeye, sökmeye veya tamir etmeye kalkışmayın. Onarım işlemleri yalnızca yetkili servis teknisyeni tarafından yapılmalıdır.

Temizliğe başlamadan önce fırının prizinin fişden çekili olduğundan emin olun.

Aksesuarların (Döner tabla, Kaide) Temizliği

Kalıntıları sıvı deterjanla temizleyin. Döner tabla kaidesi dikkatlice tutulmalıdır.

Dikkat : Fırının içerisi ve döner tabla çalışırken aşırı ısındıklarından, kullanımın hemen ardından el değmeyin.

Fırın İçinin Temizlenmesi

Fırının içini daima temiz tutunuz. İçeriye bulaşan yemek artıklarını hemen temizleyin. Fırın duvarlarına, kapak kenarlarına ve kapak üzerine yapışan tozun temizlenmemesi fırın enerjisinin toz tarafından emilmesi neticesinde veriminde düşmeye ve hatta fırın içinde arızaya neden olabilir.

Yumuşak, ılık su ile ıslatılmış bir beze sıvı deterjanla tozu temizleyin.

FIRININ HERHANGİ BİR YERİNİN TEMİZLİĞİNDE AŞINDIRICI TEMİZLEYİCİLER, TİCARİ FIRIN TEMİZLİK MADDELERİNİ VE ÇELİK ÖRGÜ TEL'İ KULLANMAYINIZ.

Çıkarılmayan tozun temizlenmesi için fırın içerisine koyacağınız bir bardak suyu 2 – 3 dakika kaynatın.

FIRIN YÜZEYİNDEN TOZU KALDIRMAK İÇİN BIÇAK VEYA KAZIYICI ALET KULLANMAYIN.

Fırın içerisindeki kötü kokuları gidermek içinse bir fincan suya 2 çorba kaşığı limon döküp 5 dakika kaynatın.

Izgaranın Temizlenmesi

Fırın çalışır durumda iken fırın aksamı sıçrayan yağdan lekelenebilir. Fırın iç boşluğu soğuyuna dek bekleyin ve fırını bir daha kullanılmadan önce yağ sıçramış yerlerini siliniz. Izgaradaki yağlar kötü kokulara ve dumana sebep olabilir.

Dönertabla motoru sızdırmazdır. Buna rağmen fırının alt kısmı temizlendiğinde dönertabla aksı altına giren sudan uzak durunuz.

Fırının iç kısmının temizlenmesi için, üst ısıtma elemanı ızgara aksamının aşağıya doğru hafifçe alçaltılması ile yapılabilir. Bunu yapmadan aksamın sıcak olmadığından emin olunuz.

Fırının Dışının Temizlenmesi

Kontrol panelini temizlerken fırın kapağını açın. Böylece fırının kazara devreye girmesi önlenmektedir. Fırın dışı da hafif ıslak, yumuşak bir beze sıvı deterjan dökerek temizlenerek ve deterjan kalıntılarını gidermek için temiz bir bezle durulanacaktır. Sonrasında ise yumuşak bir bezle kurulacaktır.

Dış temizlik için herhangi bir sprey cam temizleyici veya mutfak temizleyici kimyasalı kullanılabilir. Fırınınızın dışında da aşındırıcı temizlik maddeleri, kimyasallar ve mekanik temizleyicileri kullanmayınız. Çalışan parçaların arızalanmaması için suyun havalandırma açıklıklarına gitmesine müsaade etmeyin.

Electrolux A.Ş.'nin Electrolux ve AEG Markalı mamulleri için verdiği garanti, aşağıda yazılı hususları kapsamaz.

- Kullanma Kılavuzunda belirtilen talimatların dışındaki kullanımlar,
- Tüketiciye teslimden sonra oluşabilecek kırık, çizik ve hasarlar (taşımaya, çarpma, düşürme, vs)
- Mamulü; uygun olmayan elektrik tesisatında veya kullanılması öngörülen voltaj dışında kullanma,
- Gereken onarım için Yetkili Servise başvurmadan önce Electrolux Yetkili Servis Personeli dışında bir kimsenin cihazın onarımına, bakımına veya tadiline kalkışmış olması durumlarında,
- Yukarıda belirtilen maddeler kapsamında olan arızalar ücret karşılığı yapılır.
- İşçilik ve üretim hatalarına karşı cihaz 3 (ÜÇ) YIL SÜRE İLE GARANTİ EDİLMİŞTİR.
- Arızaların giderilmesi konusunda uygulanacak teknik yöntemlerin tesbiti ve değiştirilecek parçaların saptanması tamamen firmamıza aittir.
- Garanti Belgesi üzerinde tahrifat yapıldığı mamul üzerindeki orijinal seri numarası kaldırıldığı veya tahrip edildiği takdirde bu belge hükümden düşer.

MALIN

Cinsi :

Markası :

Modeli :

Bandrol ve Seri No. :

Teslim Tarihi ve Yeri :

Garanti Süresi :

Azami Tamir Süresi :

SATICI FİRMANIN

Ünvanı :

Adresi :

Telefonu :

Telefaksı :

Fatura Tarihi ve No :

Tarih-Kaşe-İmza :

GD 3

GD 2

GD 1

GARANTİ ŞARTLARI

1. Garanti süresi, malın teslim tarihinden itibaren başlar ve 3 (Üç) yıldır.
2. Malın bütün parçaları dahil olmak üzere tamamı Firmamızın garantisini kapsamındadır.
3. Malın garanti süresi içerisinde arızalanması durumunda, tamirde geçen süre garanti süresine eklenir. Malın tamir süresi en fazla 30 iş günüdür. Bu süre, mala ilişkin arızanın servis istasyonuna, servis istasyonunun olmaması durumunda, malın satıcısı, bayii, acentası, temsilciliği, ithalatçısı veya imalatçısından birisine bildirim tarihinden itibaren başlar. Sanayi malının arızasının 15 iş günü içerisinde giderilmemesi halinde, imalatçı veya ithalatçı; malın tamiri tamamlanıncaya kadar, benzer özelliklere sahip başka bir sanayi malını tüketicinin kullanımına tahsis etmek zorundadır.
4. Malın garanti süresi içerisinde, gerek malzeme ve işçilik, gerekse montaj hatalarından dolayı arızalanması halinde, işçilik masrafı, değiştirilen parça bedeli yada başka herhangi bir ad altında hiçbir ücret talep etmeksizin tamiri yapılacaktır.
5. Malın ;
 - Teslim tarihinden itibaren garanti süresi içinde kalmak kaydıyla bir yıl içerisinde, aynı arızayı ikiden fazla tekrarlaması veya farklı arızaların dörtten fazla ortaya çıkması sonucu maldan yararlanamamanın süreklilik kazanması,
 - Tamiri için gereken azami sürenin aşılması,
 - Servis istasyonunun mevcut olmaması halinde sırasıyla satıcısı, bayii, acentası, temsilciliği, ithalatçısı veya imalatçısından birisinin düzenleyeceği raporla arızanın tamininin mümkün bulunmadığının belirlenmesi, durumlarında ücretsiz olarak değiştirme işlemi yapılacaktır.
6. Malın kullanma kılavuzunda yer alan hususlara aykırı kullanılmasından kaynaklanan arızalar garanti kapsamı dışındadır.
7. Garanti Belgesi ile ilgili olarak çıkabilecek sorunlar için Sanayi ve Ticaret Bakanlığı Tüketicinin ve Rekabetinin Korunması Genel Müdürlüğü'ne başvurulabilir.

VİZE

..... Yılı Vizesi Yılı Vizesi
-------------------	-------------------

İmalatçı/İthalatçı Firma Electrolux Dayanıklı Tüketim Mamulleri Sanayi ve Ticaret A.Ş.

Tarlabası Caddesi No. 35 80080 Taksim - İstanbul
Tel: (0212) 293 10 20 pbx Telefaks: (0212) 251 60 94
Ücretsiz Tüketici Danışma Servisi 0800 211 60 32

Garanti Belgesinin geçerlilik süresi 3 yıldır ve onay tarihi esas alınarak her yıl vize edilir. Geçerlilik süresinin dolmasına müteakip 3 ay içerisinde vizesi yaptırılmayan belgeler geçersiz sayılır. Belgesi iptal edilen veya geçersiz sayılan imalatçı ve/veya ithalatçılara aynı ürün için 6 ay süre ile yeni belge tanzim edilemez.

Belgenin Onay Tarihi ve Sayısı

Bu belgenin kullanılmasına 4077 sayılı Tüketicinin Korunması Hakkında Kanun ve bu Kanun'a dayanılarak yürürlüğe konulan Garanti Belgesi Uygulama Esaslarına Dair Tebliğ uyarınca, T.C. Sanayi ve Ticaret Bakanlığı Tüketicinin ve Rekabetinin Korunması Genel Müdürlüğü tarafından izin verilmiştir.

FİRMA YETKİLİSİ

Yönetim Kurulu Üyesi - Murahhas Aza
Nevio Pollesel
İmza

Bölüm Genel Müdürü
Birgül Küçükönder
İmza

MONTAJ ANINDA YETKİLİ SERVİS TARAFINDAN DOLDURULACAKTIR.

CIHAZA AİT BİLGİLER

ÇİNSİ :

MODEL :

SERİ NO :

MONTAJ TARİHİ :

RAPOR NO :

MÜŞTERİNİN

ADI, SOYADI :

ADRESİ :

TEL NO :

Добро пожаловать в мир Electrolux

Вы выбрали первоклассный продукт от Electrolux, который, мы надеемся, доставит Вам много радости в будущем. Electrolux стремится предложить как можно более широкий ассортимент качественной продукции, которая сможет сделать Вашу жизнь еще более удобной. Вы можете увидеть несколько экземпляров на обложке этой инструкции. Внимательно изучите данное руководство, чтобы правильно использовать Ваш новый прибор и наслаждаться его преимуществами. Мы гарантируем, что он сделает Вашу жизнь намного легче благодаря легкости в использовании. Удачи!

Содержание

Перед началом использования	5
Инструкции по безопасности	5
Посуда	6
Годится ли посуда для микроволновой печи?	6
Контейнеры из фольги	6
Техника безопасности при приготовлении на гриле	6
Безопасное приготовление	7
Подходящая посуда и аксессуары	8
Технические характеристики	8
Приступая к работе	9
Распаковка	9
Установка	9
Подключение к электросети	9
Описание микроволновой печи	10
Названия и функции компонентов печи	10
Установка вращающегося основания	10
Панель управления	11
Остановка прибора и сброс установок	12
Настройка часов	12
Отключение звукового сопровождения	12
Быстрый старт	12
Рекомендации по установке мощности	13
Приготовление в микроволновой печи	13
Приготовление на гриле	13
Комбинированное приготовление с использованием микроволн и гриля	14
Автоматическое размораживание	15
Автоподогрев	16
Таблицы	17
Рекомендации по приготовлению на гриле	17
Рекомендации по приготовлению в режиме гриля и микроволн	17
Рекомендации по размораживанию продуктов	18
Советы по размораживанию	18
Программы Автоподогрева	19
Программы Автора размораживания	19
Советы по использованию прибора	20
Уход и чистка	21
Чистка аксессуаров (вращающегося основания и его подставки)	21
Чистка внутренней камеры	21
Чистка элемента гриля	21
Чистка внешних поверхностей	21
Сервис и запасные части	22

Символ на изделии  или на упаковке означает, что данный продукт нельзя выбрасывать вместе с обычным бытовым мусором. Его нужно сдать в специальный пункт приема переработки электронных и электрических приборов. Правильно утилизировав прибор, Вы сможете предотвратить потенциальные негативные последствия для окружающей среды и здоровья людей. Для получения более подробной информации об утилизации прибора обратитесь в органы местной администрации или в службу вывоза мусора.

Поздравляем вас с приобретением новой микроволновой печи

Благодарим вас за то, что вы остановили свой выбор на продукции фирмы Electrolux. Мы уверены в том, что ваша новая микроволновая печь будет вам полезным и надежным помощником на кухне. Поначалу, как это всегда бывает при появлении нового бытового прибора, вам понадобится время, чтобы изучить все его функции и особенности, но скоро микроволновая печь станет для вас просто незаменимой.

Перед началом использования

Чтобы вы в полной мере смогли воспользоваться всеми преимуществами вашей новой микроволновой печи фирмы Electrolux, была подготовлена следующая инструкция по эксплуатации. Обязательно внимательно ее изучите. Очень важно сохранить инструкцию для дальнейшего использования. При продаже или передаче прибора другому владельцу обязательно приложите к прибору данную инструкцию по эксплуатации.

Инструкции по безопасности

- Встроенный предохранительный замок не дает печи включиться, если дверь открыта.
- Не пытайтесь взломать замок или включить печь с открытой дверцей, так как при работе с открытой дверцей Вы подвергаетесь опасному воздействию СВЧ-волн.
- Следите за тем, чтобы на дверной прокладке не скапливалось остатков пищи или моющего средства. См. в разделе “Чистка и уход” необходимые инструкции по чистке.
- Очень важно, чтобы дверца печи плотно закрывалась, и следующие элементы не имели повреждений: (1) дверь (не деформирована), (2) петли и замки (не сломаны и надежны), (3) дверная прокладка и ее поверхность.



ПРЕДУПРЕЖДЕНИЕ: Если дверца, предохранительный замок/петли или дверная прокладка повреждены, не используйте неисправную печь, пока она не будет отремонтирована квалифицированным специалистом из авторизованного сервисного центра.



Ни при каких обстоятельствах не пытайтесь самостоятельно ремонтировать печь. Ремонт, выполненный неквалифицированным персоналом, может привести к травмам и серьезным повреждениям. Обратитесь в ближайший авторизованный Сервисный Центр.

- Ни в коем случае не снимайте внешний корпус, дверь или панель управления, иначе Вы можете подвергнуться воздействию очень высокого напряжения.
- Установка и размещение данной печи должны осуществляться только в соответствии с инструкциями по установке, изложенными в данной брошюре.

- Используйте прибор только в тех целях, которые перечислены в данной инструкции. Ни в коем случае не используйте коррозионные химические средства для мытья прибора. Данная микроволновая печь предназначена для нагревания, приготовления или размораживания продуктов питания. Печь не предназначена для промышленного, лабораторного или коммерческого использования. Использование не по назначению лишает Вас права на гарантийное обслуживание.
- Не включайте печь, если она пуста. Если в печи нет продуктов или воды для поглощения СВЧ энергии, магнетронная трубка может быть повреждена.
- Не следует хранить прибор на улице. Не следует устанавливать прибор рядом с кухонной раковиной.
- Не сушите в печи животных, белье или газеты. Они могут воспламениться.
- Не используйте камеру печи для хранения каких-либо предметов. Не оставляйте в камере предметы из бумаги, кухонные принадлежности или продукты питания, если Вы не пользуетесь печью.



ПРЕДУПРЕЖДЕНИЕ: Если из печи идет дым, выключите ее и отключите прибор от сети. Чтобы затухить огонь, держите дверь закрытой. Ни в коем случае не заливайте пламя водой.



ПРЕДУПРЕЖДЕНИЕ: детям или пожилым людям можно пользоваться прибором без постороннего наблюдения только в том случае, если они получили все надлежащие инструкции, знают правила техники безопасности и представляют себе последствия неправильного использования прибора.

Посуда

Большинство изделий из стекла, стеклокерамики и жаропрочного стекла прекрасно подходят для использования в микроволновой печи. Хотя СВЧ волны не нагревают стекло и стеклокерамику, посуда из этих материалов все равно может оказаться горячей, так как ей передается тепло от разогретой пищи. Для извлечения посуды используйте прихватку.

Годится ли посуда для микроволновой печи?

- Следует проверить посуду, чтобы удостовериться, подходит ли она для приготовления в ней пищи в микроволновой печи.
- Поставьте в печь посуду, которую Вы хотите проверить, и стакан, наполовину наполненный водой. Установите нагрев при **800 Вт (100%)** в течение 1 минуты. Если посуда нагрелась, значит, она не годится для микроволновой печи. Если она лишь слегка теплая, Вы можете использовать ее для разогревания, но не для приготовления. Если посуда осталась комнатной температуры, она пригодна для приготовления продуктов в микроволновой печи.
- Бумажные салфетки, вощеная бумага, бумажные полотенца, тарелки, чашки, картонные коробки, обертка для замороженных продуктов и картон – все это емкости и предметы можно использовать для приготовления в микроволновой печи. Следите за тем, чтобы контейнер всегда был наполнен продуктом, который будет поглощать СВЧ энергию, во избежание перегревания.
- Большинство пластиковых тарелок, чашек, емкостей для замороженных продуктов и упаковочных материалов можно использовать в микроволновой печи. При использовании пластиковой посуды следуйте инструкциям ее изготовителя. Старайтесь не использовать пластиковую посуду для продуктов с большим содержанием жира или сахара, поскольку эти продукты при разогревании достигают высокой температуры и могут расплавить посуду.
- **Не оставляйте печь без присмотра при приготовлении пищи в пластмассовой, бумажной или другой легко воспламеняющейся посуде. Если Вы заметили дым, не открывайте дверь, выключите печь и отключите прибор от сети и подождите, пока дым исчезнет.**
- Металлические контейнеры или контейнеры с металлическим кантом нельзя использовать в микроволновой печи, если это не рекомендовано особо.
- В микроволновой печи не следует использовать емкости с узким горлышком, например, бутылки.
- Будьте осторожны, когда снимаете крышку с блюда, чтобы не обжечься горячим паром.

Контейнеры из фольги

Неглубокие контейнеры из фольги могут быть использованы для разогрева пищи в микроволновой печи, если будут соблюдены следующие правила:

- Емкости из фольги не должны быть глубже 3 см.
- Нельзя накрывать фольгой емкости с пищей.
- Емкости из фольги должны быть наполнены пищей как минимум на две трети. Никогда не ставьте в печь пустые емкости.
- Емкости из фольги нужно ставить в печь поодиночке и следить, чтобы они не дотрагивались до краев печи. Если у вашей печи металлическое вращающееся основание, емкость из фольги следует ставить не непосредственно на него, а на перевернутую термостойчивую тарелку.
- Емкости из фольги не могут быть использованы в микроволновой печи повторно.
- Если приготовление в микроволновой печи длилось 15 минут или более, дайте ей остыть, прежде чем использовать вновь.
- Емкость и вращающееся основание могут сильно нагреться во время приготовления, поэтому будьте очень осторожны, когда будете вынимать их из печи. Рекомендуется пользоваться для этой цели прихватками.
- Когда Вы используете для приготовления контейнеры из алюминиевой фольги помните, что время разогревания или приготовления пищи может быть дольше чем то, к которому Вы привыкли. Поэтому прежде чем подавать пищу на стол удостоверьтесь, что она действительно горячая.

Техника безопасности при приготовлении на гриле

- Смотровое окно может треснуть, если во время приготовления на него будет попадать вода.
- Пользуйтесь кухонными рукавицами, когда закладываете/вынимаете пищу в прибор/из прибора. Контейнеры с пищей становятся очень горячими во время приготовления, будьте внимательны, чтобы не обжечься. Вращающееся основание и металлическая решетка гриля тоже нагреваются очень сильно, поэтому не забывайте пользоваться кухонными рукавицами, если беретесь за них.
- Не дотрагивайтесь до внутренней или наружной стороны смотрового окна металлическими частями посуды, когда закладываете/вынимаете пищу в прибор/из прибора. Внутренняя часть дверцы и печи очень сильно нагревается, поэтому будьте внимательны, когда помещаете пищу в прибор.
- Не кладите вращающееся основание или контейнеры для пищи в холодную воду - или

постарайтесь быстро остудить их после использования.

- Не кладите и не ставьте ничего на микроволновую печь. Верхняя часть прибора сильно нагревается, поэтому то, что положено сверху, может быть повреждено жаром.
- Когда пользуетесь только Грилем, предварительно прогревайте микроволновую печь, но никогда не делайте этого при использовании только микроволн или комбинированных режимов (Микроволны и Гриль).



ВНИМАНИЕ: если прибор работает в комбинированном режиме, дети могут пользоваться им только под присмотром взрослых, поскольку температура прибора очень высока.

Безопасное приготовление

- Никогда не разогревайте консервированные продукты непосредственно в консервных банках. Всегда перекадывайте консервы в подходящий для разогревания контейнер.
- Не следует использовать микроволновую печь для приготовления фритюра (жарка в большом количестве жира), так как нет возможности контролировать температуру жира, а это может привести к опасным ситуациям.
- В микроволновой печи можно приготовить попкорн, но только используя специальные емкости или упаковку. При приготовлении попкорна нельзя оставлять печь без присмотра.
- Продукты с непористой кожурой, коркой или мембранами (яблоки, картофель, внутренности птицы, яичные желтки и т.п.) во избежание сильного давления пара и взрыва нужно протыкать.
- Содержимое бутылочек и баночек с детским питанием необходимо перемешивать, а также обязательно проверять его температуру перед употреблением, чтобы избежать ожогов.



ВНИМАНИЕ: жидкости и другие продукты нельзя разогревать в запечатанных контейнерах, иначе они могут взорваться.



ВНИМАНИЕ: при нагревании в микроволновой печи напитки они могут нагреваться долго и закипеть внезапно, поэтому будьте крайне осторожны во время выемки контейнера из печи.



ВНИМАНИЕ: при нагревании в микроволновой печи жидкостей, например, супов, соусов и напитков имейте в виду, что жидкости могут нагреться до температуры кипения без видимых признаков кипения (т.е. без образования пузырьков). Это может повлечь за собой внезапное закипание и переливание горячей жидкости через

край. Чтобы избежать подобного явления, поступайте следующим образом:

- Старайтесь не использовать емкости с вертикальными краями и узким горлышком.
- Не позволяйте жидкости перегреваться.
- Перемешайте жидкость перед тем, как поставить ее в печь и в середине времени разогревания.
- После нагревания оставьте жидкость постоять какое-то время в печи, опять помешайте и аккуратно выньте емкость из печи.



ВНИМАНИЕ: некоторые продукты, такие как яйца и закупоренные контейнеры – например, закрытые стеклянные банки, могут взорваться, поэтому их не следует нагревать в данной микроволновой печи. Иногда яйца-пашот (сваренные без скорлупы в кипятке) могут взорваться во время приготовления. Всегда протыкайте желток, закрывайте крышкой и по окончании приготовления открывайте крышку только по истечении примерно 1 минуты.

ПРИМЕЧАНИЕ:

- Не пытайтесь рукой привести в движение вращающееся основание. Вы можете повредить прибор.
- Возникновение дугового разряда в микроволновой печи обычно связано с использованием металлических предметов. Продолжительный дуговой разряд может повредить прибор. Остановите программу и проверьте посуду.
- Внимательно следите за тем, чтобы вентиляционные отверстия сверху, сзади, по бокам и внизу не были закрыты.



Совершенно нормально, что из-под дверцы печи выделяется пар и циркулирует вокруг дверцы. Нормально также и то, что из-под дверцы в процессе приготовления появляются капли воды. Это результат конденсации пара, он не влияет на эффективность работы Вашего прибора. Дверца не прилегает к прибору абсолютно герметично.



ВНИМАНИЕ: не используйте данную микроволновую печь в коммерческих целях. Она предназначена только для домашнего использования.

БЕРЕЖНО ХРАНИТЕ ДАННУЮ ИНСТРУКЦИЮ!

Подходящая посуда и аксессуары

Для приготовления пищи в микроволновой печи можно использовать посуду и контейнеры из различных материалов. В целях Вашей собственной безопасности и во избежание порчи посуды и самого прибора всегда выбирайте посуду из материала, подходящего для каждого способа приготовления. Следуйте нижеприведенным рекомендациям.

Материал	Посуда	Годность для печи
Керамика и стекло	Посуда из гранулированного стекла	ДА
	Посуда из жаропрочного стекла	ДА ¹
	Стеклопосуда с металлической отделкой	НЕТ
	Хрусталь	НЕТ
Фарфор	Без металлической отделки	ДА
Керамика ²		ДА
Пластик	Жаропрочная посуда, предназначенная для микроволновой печи	ДА
	Пластиковая упаковка	ДА
Металл	Металлическая форма для выпечки	НЕТ
	Алюминиевая фольга ³	ДА
Бумага	Чашки, тарелки, полотенца	ДА
Вощеная бумага		ДА
Дерево		НЕТ
Аксессуары	Вращающееся основание	ДА
	Подставка под вращающееся основание	ДА

ДА: Посуда пригодна для использования

НЕТ: Посуда непригодна для использования

- 1 Только если она не содержит металлических вкраплений.
- 2 Только если в ее состав не входит глазурь с металлическими частичками.
- 3 **ВНИМАНИЕ:** алюминиевую фольгу можно использовать только для прикрытия особенно нежных частей продукта. Использование фольги в больших количествах может вызвать появление искр.

Технические характеристики

Общие размеры	Вес 13,5 кг
Ширина 484 мм	Объем 20 литров
Глубина 376 мм	
Высота 275 мм	Мощность 230 В, 50 Гц
Размеры камеры	Предохранитель 10 А
Ширина 323 мм	Потребляемая мощность 2300 Вт
Глубина 296 мм	Выходная мощность 800 Вт
Высота 218 мм	Гриль 1000 Вт

Приступая к работе

Распаковка

ВАЖНО: При распаковке прибора убедитесь, что он не поврежден. О повреждениях или неполной комплектации следует немедленно заявить продавцу. Печь, ее детали или аксессуары могут быть завернуты в защитную оболочку. Удалите упаковочный материал перед использованием печи. Не оставляйте упаковочный материал, чтобы маленькие дети не могли играть с ним. Это может быть опасно.

Установка

1. Удалите с двери все рекламные наклейки.
2. Печь должна быть установлена на ровной плоской поверхности. Поверхность должна быть достаточно прочной, чтобы выдержать вес печи (13,5 кг) и ее содержимого. Печь должна стоять устойчиво во избежание возникновения вибраций или шума.
3. Не ставьте печь вблизи источников тепла и воды. Близость к теплу может снизить эффективность работы печи и привести к сбоям в работе прибора, близость к воде создает вероятность попадания брызг воды в прибор, что также опасно.
4. Не закрывайте вентиляционные отверстия наверху и по бокам печи и ничего не кладите на верхнюю панель печи. Если вентиляционные отверстия будут заблокированы во время работы печи, печь может перегреться, а это может привести к сбоям в работе прибора. Через вентиляционные отверстия выходит горячий воздух, поэтому не закрывайте их и следите, чтобы между печью и стеной не было занавески.
5. Установите печь как можно дальше от теле- и радиоприемников. Если печь стоит слишком близко к теле- или радиоприемнику, могут возникнуть радиопомехи, поэтому распологайте их как можно дальше друг от друга.
6. Если печь установлена в углу, оставьте расстояние до стен как минимум 5 см для обеспечения должной вентиляции.

ВАЖНАЯ ИНФОРМАЦИЯ! Печь можно ставить практически в любом месте кухни. Печь должна стоять на ровной плоской поверхности. Вентиляционные отверстия, а также поверхность под печью не должны быть заблокированы (это необходимо для должной вентиляции).

Подключение к электросети

Печь поставляется с кабелем питания и вилкой, рассчитанной на заземленную розетку 230 В, 50 Гц. Заземление сводит для Вас к минимуму риск в случае короткого замыкания. Обязательно проверьте, соответствует ли напряжение Вашей электросети напряжению, на которое рассчитан прибор.

ВАЖНО: Если печь подключена к электросети через удлинительный кабель, то этот кабель должен быть обязательно заземлен.



ВНИМАНИЕ! Данный прибор обязательно должен быть заземлен. Обратитесь к квалифицированному специалисту, если у Вас есть какие-либо сомнения относительно подключения печи к электросети или наличия заземления.



Не пытайтесь самостоятельно отремонтировать какие-либо части печи. Ремонт должен производиться только квалифицированным сервисным инженером из авторизованного сервисного центра.



Если кабель питания поврежден, во избежание ущерба он должен быть заменен специалистом авторизованного сервисного центра или иным квалифицированным специалистом.

ПРОИЗВОДИТЕЛЬ СНИМАЕТ С СЕБЯ ОТВЕТСТВЕННОСТЬ ЗА СЛУЧАИ, ПРОИЗОШЕДШИЕ ИЗ-ЗА НЕСОБЛЮДЕНИЯ ДАННЫХ ПРАВИЛ.

Описание микроволновой печи

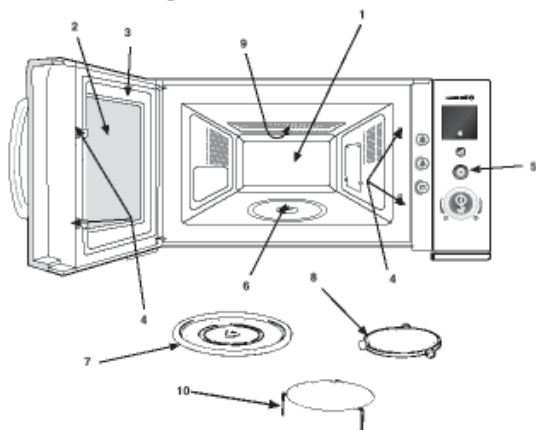

Названия и функции компонентов печи

1. Камера для приготовления. Протрите камеру после использования микроволновой печи.
2. Смотровое окно. Вы можете наблюдать за процессом приготовления пищи.
3. Дверца. Во время приготовления дверца должна всегда быть плотно закрыта.
4. Дверной замок. Предохранительная блокировочная система.
5. Панель управления.
6. Поворотная ось вращающегося основания.
7. Вращающееся основание. Сделано из специального жароустойчивого стекла. Пищу в подходящей посуде кладут на основание для приготовления. Не пользуйтесь микроволновой печью без вращающегося основания.
8. Подставка под вращающееся основание. Установите подставку на дне камеры для приготовления для поддержки вращающегося основания.
9. Элемент гриля.
10. Решетка гриля, используемая для поджаривания/грилевания продуктов.

Установка вращающегося основания

1. Установите подставку под вращающееся основание на дно камеры для приготовления.
 2. Поставьте вращающееся основание на подставку, как показано на рисунке. Убедитесь, что центр вращающегося основания надежно закреплен на оси вращения. **Никогда не устанавливайте вращающееся основание в перевернутом положении.**
- И вращающееся основание, и подставка обязательно должны присутствовать в печи во время приготовления.
 - Все продукты и пищевые контейнеры необходимо всегда класть на вращающееся основание во время приготовления.
 - Основание вращается как по, так и против часовой стрелки. Это нормально.

Вращающееся основание

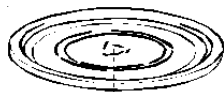

Подставка под вращающееся основание

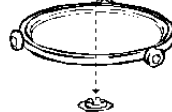

Ось вращения

Панель управления

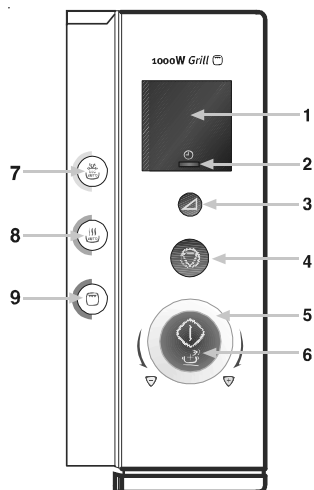

- 1. Дисплей**
Показывает время приготовления, уровень мощности и время суток.
- 2. Часы**
Для установки времени суток.
- 3. Мощность**
Для установки желаемого уровня мощности микроволн.
- 4. Кнопка Стоп/Сброс**
Для остановки или паузы в работе микроволновой печи.
- 5. Регулятор времени приготовления**
Для задания желаемого времени приготовления.
- 6. Быстрый старт**
Для запуска микроволновой печи.
- 7. Авторазмораживание**
Для установки желаемого режима размораживания.
- 8. Автоподогрев**
Для установки желаемого режима подогрева.
- 9. Гриль**
Для того, чтобы установить требуемый уровень мощности Гриля или комбинированного режима Гриль/Микроволны.

Остановка прибора и сброс установок

Если Вы хотите остановить прибор во время приготовления, есть два способа.

1. Нажмите кнопку **Стоп/Сброс**.

- Чтобы начать приготовление заново, нажмите **Старт**.
- Если Вы нажмете еще раз кнопку **Стоп/Сброс**, продолжится выполнение текущей программы.

2. Откройте дверцу.

- Чтобы начать приготовление заново, закройте дверцу и нажмите кнопку **Старт**.
- Если Вы нажмете еще раз кнопку **Стоп/Сброс**, текущая программа будет отменена.

Настройка часов

Когда Вы подключаете прибор в первый раз, или если произошло кратковременное отключение электричества, дисплей прибора мигает и показывает "88 :88". Необходимо установить время.

Время можно установить в формате 12 часов (12hr) или 24 часов (24hr). Для того, чтобы задать 24-часовой формат, нажмите кнопку **Часы** 1 раз, для установки 12-часового формата нажмите кнопку **Часы** дважды.

Пример: установить время 4.30 (12hr формат)

1. Нажмите кнопку **Часы** дважды.
2. Установите время "4:00", пользуясь регулятором времени приготовления.
3. Нажмите кнопку **Часы**.
4. Установите время "4:30", пользуясь регулятором времени приготовления.
5. Нажмите кнопку **Часы**. Теперь время установлено.

Текущее время можно посмотреть даже во время приготовления, нажав на кнопку Часы (на дисплее на 2 секунды появится текущее время).

Предохранительная блокировка от детей

Микроволновая печь оснащена предохранительной блокировкой, которая предотвращает случайное включение прибора ребенком. После того, как эта блокировка установлена, прибор не будет работать до тех пор, пока блокировка не будет снята.

Как установить:

1. Нажмите кнопки **Стоп/Сброс** и **Часы** одновременно. На дисплее появится символ "L".

Чтобы снять предохранительную блокировку, снова одновременно нажмите кнопки **Стоп/Сброс** и **Часы**.

Отключение звукового сопровождения

Микроволновая печь оснащена опцией, которая позволяет отключить звуковое сопровождение. Если эта опция активирована, отключаются звуковые сигналы, которые звучат при нажатии на кнопки, а также по окончании программы.

Как установить:

1. Нажмите кнопки **Стоп/Сброс** и **Старт** одновременно. На дисплее появится символ "OFF".

Чтобы отменить отключение звукового сопровождения, снова одновременно нажмите кнопки **Стоп/Сброс** и **Старт**.

Быстрый старт

Нажатие на кнопку **Старт** позволяет Вам запустить Вашу микроволновую печь на максимальной мощности (800 Вт) на 30 секунд.

Каждый раз, когда Вы нажимаете на кнопку **Старт**, Вы увеличиваете время приготовления на 30 секунд.

Рекомендации по установке мощности

Уровень мощности	Рекомендуемое использование
100 Вт	Поддержание тепла; Подогрев пищевых продуктов
180 Вт	Размораживание замороженных продуктов.
300 Вт	Слабый разогрев; Завершение приготовления некоторых блюд в горшочке. Тушеное мясо и овощи. Печеный сырный пирог.
450 Вт	Средний уровень мощности; Более быстрое размораживание и подогрев запеканок и тушеного мяса. Выпекание пирогов и бисквитов.
600 Вт	Подогрев; Подогрев приготовленных блюд. Подогрев блюд из мяса и птицы.
800 Вт	Максимальная мощность; Кипячение или подогрев жидкостей. Приготовление овощей. Подогрев жареных блюд.

Приготовление в микроволновой печи

1. Откройте дверцу и положите продукты на вращающееся основание. Закройте дверцу.
2. Нажимайте на кнопку **Мощность** до тех пор, пока не установите требуемый уровень мощности (см. таблицу ниже).
3. Установите необходимое время приготовления с помощью регулятора времени приготовления, поворачивая его по часовой стрелке.
4. Нажмите кнопку Старт.

Микроволновая печь начинает работу.

Пример: приготовление пищи при 450 Вт в течение 15 минут

1. Нажмите на кнопку **Мощность** 3 раза (дисплей показывает 450).
2. Поворачивайте регулятор времени приготовления до тех пор, пока на дисплее не появится 15 : 00.
3. Нажмите кнопку Старт. Микроволновая печь начнет работу.

Для того, чтобы выключить микроволновую печь во время приготовления, просто нажмите кнопку Стоп/Сброс.

Примечание: после использования печи проверьте, что вы ДВАЖДЫ нажали на кнопку Стоп/Сброс. Это означает, что Вы сбросили прежние настройки микроволновой печи.

Приготовление на гриле

1. Откройте дверцу и положите продукты на решетку гриля. Закройте дверцу.
2. Нажмите на кнопку Гриль один раз.
3. Установите необходимое время приготовления с помощью регулятора времени приготовления, поворачивая его по часовой стрелке.
4. Нажмите кнопку Старт.

Микроволновая печь начинает работу.

Для того, чтобы выключить микроволновую печь во время приготовления, просто нажмите кнопку Стоп/Сброс.

Примечание: после использования печи проверьте, что вы ДВАЖДЫ нажали на кнопку Стоп/Сброс. Это означает, что Вы сбросили прежние настройки микроволновой печи.

Примечание: во время первого использования гриля Вы можете почувствовать запах горелого или увидеть дым. Это нормально и не является признаком того, что с прибором что-то не в порядке. Чтобы избежать данного явления, прогрейте свою микроволновую печь перед первым использованием гриля без пищи на режиме гриля в течение 10 минут.

Пример: приготовление пищи на гриле в течение 15 минут

1. Нажмите на кнопку Гриль один раз.
2. Поворачивайте регулятор времени приготовления до тех пор, пока на дисплее не появится 15 : 00.
3. Нажмите кнопку Старт. Микроволновая печь начнет работу.

Перед тем, как пользоваться грилем, предварительно прогревайте микроволновую печь в течение 3-4 мин (так, как описано выше).

Комбинированное приготовление с использованием микроволн и гриля

Вы можете выбрать из трех комбинированных режимов приготовления с использованием Микроволн и Гриля.

1. Откройте дверцу и положите продукты на решетку гриля. Закройте дверцу.
2. Нажимайте на кнопку Гриль до тех пор, пока не установите требуемую комбинацию гриля и микроволн.
3. Установите необходимое время приготовления с помощью регулятора времени приготовления.
4. Нажмите кнопку Старт.

Для того, чтобы выключить микроволновую печь во время приготовления, просто нажмите кнопку Стоп/Сброс.

Примечание: после использования печи проверьте, что вы ДВАЖДЫ нажали на кнопку Стоп/Сброс. Это означает, что Вы сбросили прежние настройки микроволновой печи.

Микроволновая печь начинает работу.

Пример: приготовление пицци с помощью микроволн (450 Вт) и гриля в течение 15 минут

1. Нажмите на кнопку Гриль три раза.
2. Поворачивайте регулятор времени приготовления до тех пор, пока на дисплее не появится **15 : 00**.
3. Нажмите кнопку Старт. Микроволновая печь начнет работу.

Перед тем, как пользоваться комбинированным режимом гриля и микроволн, предварительно прогреть микроволновую печь **не нужно!**

Комбинированный режим	Нажать кнопку	Мощность гриля	Мощность микроволн
Комби 1	2 раза	Полная	600 Вт
Комби 2	3 раза	Полная	450 Вт
Комби 3	4 раза	Полная	300 Вт

Автоматическое размораживание

1. Откройте дверцу и положите продукты на вращающееся основание.
2. Нажимайте кнопку Авторазмораживание до тех пор, пока не установите нужную программу.
3. Задайте нужный вес, поворачивая регулятор времени приготовления.
4. Закройте дверцу.
5. Нажмите кнопку Старт. Начинается процесс размораживания.

Примечание: на опции Авторазмораживание микроволновая печь автоматически выберет необходимую мощность и время размораживания. По истечении половины времени размораживания микроволновая печь остановится и/или прозвучит звуковой сигнал для того, чтобы Вы могли перевернуть/перемешать пищу. Нажимите Старт для продолжения размораживания.

Детали см. в таблице ниже.

Для того, чтобы выключить микроволновую печь во время приготовления, просто нажмите кнопку Стоп/Сброс.

Примечание: после использования печи проверьте, что вы ДВАЖДЫ нажали на кнопку Стоп/Сброс. Это означает, что Вы сбросили прежние настройки микроволновой печи.

Таблица функций Авторазмораживания

Авто программа	Нажать кнопку	Размер порции	Примечания
Мясо	1 раз	200 - 2000 г	По истечении половины времени размораживания микроволновая печь остановится, чтобы Вы могли перевернуть/перемешать пищу. Нажимите Старт для завершения размораживания.
Птица	2 раза	200 - 2000 г	По истечении половины времени размораживания микроволновая печь остановится, чтобы Вы могли перевернуть/перемешать пищу. Нажимите Старт для завершения размораживания.
Рыба	3 раза	200 - 2000 г	По истечении половины времени размораживания микроволновая печь остановится, чтобы Вы могли перевернуть/перемешать пищу. Нажимите Старт для завершения размораживания.
Хлеб/Пирог	4 раза	125 - 1000 г	
		для 125 г	Переверните после 10 звуковых сигналов на 30-ой секунде
		для 250 г	Переверните после 10 звуковых сигналов на 60-ой секунде
		для 375 г	Переверните после 10 звуковых сигналов на 90-ой секунде
		для 500 г	Переверните после 10 звуковых сигналов на 120-ой секунде
		для 625 г	Переверните после 10 звуковых сигналов на 150-ой секунде
		для 750 г	Переверните после 10 звуковых сигналов на 180-ой секунде
		для 875 г	Переверните после 10 звуковых сигналов на 210-ой секунде
для 1000 г	Переверните после 10 звуковых сигналов на 240-ой секунде		

Примечание: во время размораживания хлеба/пирога микроволновая печь остановится по истечении 10 звуковых сигналов только в том случае, если Вы открыли дверцу. Перемешайте или переверните пищу, закройте дверцу и нажмите Старт, чтобы продолжить размораживание.

Пример: автоматическое размораживание 500 г рыбы

1. Откройте дверцу.
2. Нажмите кнопку Авторазмораживание три раза.
3. Поворачивайте регулятор времени приготовления до тех пор, пока на дисплее не появится **500**.
4. Закройте дверцу и нажмите кнопку Старт. Микроволновая печь начнет размораживание.

Автоподогрев

Микроволновая печь может быть использована для подогрева охлажденных готовых блюд, свежих овощей, кусочков курицы и замороженных батончиков.

1. Откройте дверцу и положите продукты на вращающееся основание.
2. Нажимайте кнопку Автоподогрев до тех пор, пока не установите нужную программу.
3. Задайте нужный вес, поворачивая регулятор времени приготовления.
4. Закройте дверцу.
5. Нажмите кнопку Старт. Начинается процесс подогрева пищи.

Примечание: на опции Автоподогрев микроволновая печь автоматически выберет необходимую мощность и время размораживания.

Детали см. в таблице ниже.

Для того, чтобы выключить микроволновую печь во время приготовления, просто нажмите кнопку Стоп/Сброс.

Примечание: после использования печи проверьте, что вы ДВАЖДЫ нажали на кнопку Стоп/Сброс. Это означает, что Вы сбросили прежние настройки микроволновой печи.

Таблица функций Автоподогрева

Авто программа	Нажать кнопку	Размер порции
Охлажденные готовые блюда	1 раз	300 - 350 г
		400 - 450 г
		500 - 550 г
Свежие овощи	2 раза	200 - 250 г
		300 - 350 г
		400 - 450 г
		500 - 550 г
		600 - 650 г
Кусочки курицы	3 раза	700 - 750 г
		200 - 300 г (1 кусок)
		400 - 500 г (2 куска)
		600 - 700 г (3 куска)
Замороженные батончики	4 раза	800 - 900 г (4 куска)
		100 - 150 г (2 куска)
		200 - 250 г (4 куска)
		300 - 350 г (6 кусков)

Пример: автоматический подогрев 500 г свежих овощей

1. Откройте дверцу.
 2. Нажмите кнопку Автоподогрев два раза.
 3. Поворачивайте регулятор времени приготовления до тех пор, пока на дисплее не появится **500-550**.
 4. Закройте дверцу и нажмите кнопку Старт. Микроволновая печь начнет автоподогрев.
-

Таблицы

Рекомендации по приготовлению на гриле

Все продукты следует класть на решетку гриля, предварительно установив под решеткой тарелку для сбора жира или сока готовящейся пищи - для того, чтобы после было легче чистить прибор. По истечении половины времени приготовления рекомендуется переворачивать все продукты.

Продукты	Вес	Время приготовления	Примечания
Тосты	2 ломтика	4 - 5 мин	
Тосты с сыром	4 ломтика	6 - 7 мин	4 - 5 мин для поджаривания, 2 мин для приготовления сыра

Рекомендации по приготовлению в режиме гриля и микроволн

Кладите куски говядины и свинины на решетку гриля, прикрывайте тонкие части и края. Предварительно устанавливайте под решеткой тарелку для сбора жира или сока готовящейся пищи - для того, чтобы после было легче чистить прибор. По истечении половины времени приготовления рекомендуется пищу переворачивать.

Продукты	Вес	Положение регулятора мощности	Время приготовления
Бекон	4 (100 г)	Комби 3	7 - 9 мин
Ростбиф (без костей)	900 г	Только микроволны 600 Вт	25 мин
Ростбиф (филейная часть)	900 г		
Свинные отбивные	2-3 (450 г)	Комби 2	20 - 25 мин
Цыпленок, половинка	450 г	Комби 1	15 - 20 мин
Ножки	800 г	Комби 1	25 - 30 мин
Замороженные гамбургеры	4 (200 г)	Комби 2	12 - 15 мин
Сосиски	450 г	Комби 1	10 - 15 мин
Рыбный стейк	2 (350 г)	Комби 3	22 - 24 мин
Замороженный картофель	2 (150 г)	Комби 2	16 - 18 мин

Рекомендации по размораживанию продуктов

Некоторые продукты, такие как хлеб или фрукты, можно успешно разморозить, используя мощность микроволн (180 Вт).

ПРОДУКТЫ	ПРИГОТОВЛЕНИЕ	Время размораживания	ВРЕМЯ ОТСТАИВАНИЯ
Хлеб			
Маленькая буханка	Положите в посуду, пригодную для использования в микроволновой печи, или на бумажную салфетку. Переверните один раз за время размораживания.	8-10 мин	10-15 мин
Порезанная большая буханка	Положите в посуду, пригодную для использования в микроволновой печи, или на бумажную салфетку. Переверните один раз за время размораживания.	10-13 мин	10 мин
2 куска	Положите на бумажную салфетку.	45-60 сек	5 мин
1 батон	Положите на бумажную салфетку.	45-60 сек	5 мин
2 батона	Положите на бумажную салфетку.	1-1/2 мин	5 мин
Пироги и выпечка			
Пирожные 450 г	Распакуйте, положите на тарелку.	9-11 мин	15-30 мин
Сырный пирог 450 г	Распакуйте, положите на тарелку.	9-11 мин	15-30 мин
Пирог (готовый) 450 г	Распакуйте, положите на тарелку.	7- 19 мин	15-30 мин
Выпечка 450 г	Распакуйте, положите на тарелку.	7- 19 мин	15-30 мин
Масло			
250 г (1 пачка)	Если завернуто в фольгу, распакуйте и положите на тарелку.	3- 4 мин	5-10 мин
Фрукты			
225 г Нежные ягоды	Положите в один слой на неглубокую тарелку.	5- 6 мин	5-10 мин
450 г Нежные ягоды	Положите в один слой на неглубокую тарелку.	7- 8 мин	5-10 мин
Готовая порция			
400 г	Накройте тарелкой или затяните пищевой пленкой (кроме ПВХ). Разогревайте на максимальной мощности (800 Вт) 3 - 4 минуты.	7- 8 мин	5-10 мин
Овощи			
	Размораживать овощи перед приготовлением не обязательно. Все овощи можно разморозить и приготовить на максимальной мощности (800 Вт)		

Советы по размораживанию

1. Лучше недооценить время размораживания. Пища продолжит размораживаться в режиме оттаивания.
2. Отделяйте продукты друг от друга.
3. Переворачивайте крупные куски по истечении половины времени приготовления.
4. Если продукт разморозился, немедленно снимайте его.
5. Удаляйте или открывайте любую упаковку перед размораживанием.
6. Для размораживания помещайте продукты в БОЛЬШИЕ по размеру контейнеры, чем те, в которых они были заморожены.
7. Начинайте размораживание птицы, положив ее грудной частью вниз, и переворачивайте по истечении половины времени размораживания. Деликатные участки, такие как кончики крыльев, прикрывайте маленькими кусочками мягкой фольги.
8. Время оттаивания очень важно, особенно для крупных, плотных кусков, которые сложно пошевелить или перевернуть (чтобы убедиться перед приготовлением, что в центре куска они так же хорошо разморозились, как и по краям).

Программы Автоподогрева

Авто программа	Нажать кнопку	Время отставания	Рекомендации
Охлажденные готовые блюда	1 раз	3 минуты	Положите пищу на керамическую тарелку и прикройте ее сверху пищевой пленкой. Эта программа подходит для готовых блюд, состоящих из 3 компонентов (например, мяса с соусом, овощей и гарнира, такого как картофель, рис или паста).
Свежие овощи	2 раза	3 минуты	Взвесьте овощи после того, как Вы их помыли, почистили и порезали на одинаковые куски. Положите их в стеклянную емкость с крышкой. Добавьте 45 мл (3 столовые ложки) воды, если Вы готовите 200-450 г, 60 мл (4 столовые ложки) для 500-650 г, и 75 мл (5 столовых ложек) для 700-750г. Перемешайте после приготовления (при большем объеме овощей перемешайте один раз во время приготовления).
Кусочки курицы	3 раза	3 минуты	Смешайте кусочки курицы с маслом и перцем, солью и паприкой. Положите их на решетку гриля кожей вниз. Переверните, когда раздастся звуковой сигнал.
Замороженные батоны	4 раза	2 минуты	Положите замороженные батоны верхней стороной вниз на решетку гриля. Переверните, когда раздастся звуковой сигнал.

Программы Авторазаживания

Авто программа	Время отставания	Рекомендации
Мясо	20-60 минут	Накройте края алюминиевой фольгой. Переверните, когда раздастся звуковой сигнал. Эта программа подходит для говядины, баранины, свинины, стейков, отбивных, рубленого мяса.
Птица	20-60 минут	Накройте ножки и кончики крыльев алюминиевой фольгой. Переверните, когда раздастся звуковой сигнал. Эта программа подходит для целиковой курицы так же, как и для ее кусочков.
Рыба	20-50 минут	Накройте хвост целиковой рыбы алюминиевой фольгой. Переверните, когда раздастся звуковой сигнал. Эта программа подходит для целиковой рыбы так же, как и для ее кусочков.
Хлеб/Пирог	5-30 минут	Положите хлеб на кусок кухонной бумаги и переверните, когда раздастся звуковой сигнал. Положите пирог на керамическую тарелку и переверните, когда раздастся звуковой сигнал. Эта программа подходит для всех типов хлеба, нарезанного или целикового, так же как и для батонов и багетов. Разложите хлеб на решетке по кругу. Эта программа подходит для всех типов дрожжевых пирогов, бисквитов, сырных пирогов и изделий из слоеного теста. Она не подходит для выпечки на тонкой основе, фруктовых пирогов и пирогов с кремом, также как и для пирогов с шоколадным верхом.

Советы по использованию прибора

- Всегда содержите печь в чистоте – старайтесь не проливать пищу и не забывайте протирать внутреннюю сторону дверцы печи и под стеклянным вращающимся основанием.
- Отдавайте предпочтение круглым и овальным емкостям с крышкой при приготовлении в микроволновой печи.
- Не используйте металлическую посуду или посуду с металлической отделкой. Некоторые виды пластмасс могут расплавляться и деформироваться под воздействием разогретой пищи.
- Во время приготовления накрывайте пищу. Используйте стеклянную крышку, тарелку или промасленную бумагу.
- Выпечку, хлеб и тому подобные продукты можно размораживать прямо в корзине для хлеба или на бумажном полотенце.
- Если Вы намерены разогреть замороженные продукты в упаковке, ее необходимо вскрыть. Упаковка из металла или с металлическими элементами не годится для использования в микроволновой печи, если только это не рекомендовано особо. Снимите металлические зажимы и проволоку.
- Маленькие кусочки алюминиевой фольги можно использовать, чтобы укрыть части, которые могут легко перегреться, такие как куриные ножки.
- Продукты с кожей или кожей перед приготовлением следует проколоть вилкой, например, картофель и сосиски. Не варите в микроволновой печи яйца, поскольку они могут взорваться.
- Кладите большие толстые куски ближе к краю посуды и старайтесь нарезать продукт равными по размеру кусками. Всегда ставьте блюдо в центре печи.
- Блюдо приготовится равномернее, если его регулярно помешивать или переворачивать.
- Во избежание переваривания или пережаривания, устанавливайте время приготовления чуть меньше, чем это указано в рецепте блюда. Чем больше вес продукта, тем дольше он готовится.
- Готовьте овощи с небольшим количеством воды, или вовсе без нее.
- Используйте меньше соли и специй, чем при обычном приготовлении.
- Приправляйте блюдо после того, как оно будет готово.
- Дайте блюду постоять несколько минут в печи после того, как она выключится, для того чтобы блюдо дошло до готовности.
- Перед подачей блюда убедитесь, что оно полностью прогрелось.
- При извлечении горячих блюд из печи пользуйтесь прихваткой.
- **Размягчение меда**
Если у вас есть банка засахарившегося меда, снимите крышку, поставьте банку в печь и разогревайте в течение двух минут на среднем уровне мощности.
- **Растапливание шоколада**
Разломайте 100 г плитку шоколада на квадратики, положите в чашку, разогрейте на максимальной мощности в течение 2 минут и хорошо перемешайте.
- **Размягчение или растапливание масла**
Чтобы растопить масло, требуется несколько секунд работы печи на максимальной мощности. Размягчение же масла лучше проводить более аккуратно на низком уровне мощности.
- **Подогревание или размягчение черствого хлеба**
Включите печь на среднем уровне мощности на несколько секунд.
- **Быстрая очистка чеснока**
Нагрейте 3 - 4 зубчика чеснока на высокой мощности в течение 15 секунд. Затем сожмите зубок с одного конца, и держите, пока он не вылезет из шелухи.
- **Фруктовый сок**
Цитрусовые фрукты дадут больше сока, если их нагреть на высокой мощности в течение 15 секунд перед выжиманием.
- **Приготовление каши**
Кашу легко приготовить непосредственно в той посуде, в которой она будет подана на стол. Вам не придется отмывать кастрюли после приготовления. Следуйте указаниям производителя продукта.

Уход и чистка

Печь всегда должна содержаться в чистоте. Остатки пищи или пролитой жидкости будут поглощать СВЧ энергию и загораться. Это может снизить эффективность работы печи и вызвать неприятные запахи. Не пытайтесь взломать или самостоятельно отремонтировать какие-либо части печи. Ремонт должен производиться только квалифицированным сервисным инженером.

Перед чисткой убедитесь, что прибор отключен от электросети!

Чистка аксессуаров (вращающегося основания и его подставки)

Выньте аксессуары из печи и вымойте их мягким моющим средством. Будьте особенно осторожны с подставкой вращающегося основания.

ВНИМАНИЕ: Внутренняя поверхность печи и вращающееся основание сильно нагреваются, поэтому не прикасайтесь к ним сразу после использования печи.

Чистка внутренней камеры

Всегда содержите внутреннюю камеру печи в чистоте. Немедленно вытирайте пролитую и разбрызгавшуюся жидкость. Загрязнения, оставшиеся на стенках печи, на двери и ее уплотнении, будут поглощать СВЧ энергию, что снизит эффективность прибора и может привести к повреждениям внутренней камеры. Используйте мягкое жидкое моющее средство, теплую воду и мягкую ткань для устранения загрязнений.

НИКОГДА НЕ ИСПОЛЬЗУЙТЕ АБРАЗИВНЫЕ ЧИСТЯЩИЕ СРЕДСТВА, СРЕДСТВА ДЛЯ ЧИСТКИ ДУХОВЫХ ШКАФОВ ИЛИ СТАЛЬНЫЕ МОЧАЛКИ ДЛЯ ЧИСТКИ КАКИХ-ЛИБО ЧАСТЕЙ МИКРОВОЛНОВОЙ ПЕЧИ.

Чтобы отмыть засохшую грязь, прокипятите в печи чашку воды в течение 2-3 минут.

НИКОГДА НЕ ПОЛЬЗУЙТЕСЬ НОЖАМИ ИЛИ ДРУГИМИ ЗАОСТРЕННЫМИ ПРЕДМЕТАМИ ДЛЯ УСТРАНЕНИЯ ГРЯЗИ С ПОВЕРХНОСТИ ПЕЧИ.

Чтобы устранить неприятный запах в печи, прокипятите в печи чашку воды с добавлением двух столовых ложек лимонного сока в течение 5 минут.

Чистка элемента гриля

Элемент гриля может быть загрязнен брызгами жира или масла, попавшими на него во время приготовления. Подождите, пока внутренняя камера прибора остынет, и вытрите жирные брызги. Рекомендуется делать так после каждого использования прибора. Пятна на гриле могут привести к неприятному запаху и чаду.

Чистка внешних поверхностей

При очистке панели управления откройте дверцу печи. Это предотвратит случайное включение печи. Вымойте внешние поверхности печи водой с мягким жидким моющим средством, промойте чистой водой для удаления остатков моющего средства и протрите насухо мягкой тканью.

Вы можете также использовать специальное средство для чистки микроволновых печей (его можно купить в нашем сервисном центре или магазине). Никогда не используйте абразивные чистящие средства, чистящие губки или агрессивные химические средства для мытья внешних поверхностей печи. Чтобы избежать повреждения рабочих частей прибора, не допускайте попадания воды в вентиляционные отверстия.

Сервис и запасные части

Если печь работает не так, как необходимо, выполните следующие проверки, прежде чем обратиться в авторизованный Сервисный Центр.

Если печь не включается:

- Проверьте, подключена ли печь к электросети.
- Проверьте, плотно ли вставлена вилка в штепсельную розетку.
- Проверьте, включен ли автомат, отвечающий за подачу напряжения в цепь включения печи.
- Проверьте работоспособность штепсельной розетки, включив в нее какой-нибудь заведомо работающий прибор.
- Проверьте пробки в электрическом щите.

Если не излучается СВЧ энергия:

- Проверьте по инструкции правильность выполнения Вами описанных действий и установки регуляторов.
- Проверьте, плотно ли закрыта дверца (если дверной проем засорился остатками пищи или иными предметами, дверь может плотно не закрываться, и печь не включится.)

Если после выполнения вышеперечисленных проверок печь все еще работает не так, как нужно, обратитесь в ближайший авторизованный Сервисный Центр Electrolux. Его адрес Вы можете найти в списке сервисных центров.

ВАЖНО: если Вы вызываете мастера для устранения одной из перечисленных выше неисправностей, или неисправностей, вызванных неправильной установкой или использованием прибора, Вы должны будете заплатить за их устранение, даже если печь все еще находится на гарантии.

При обращении в Сервисный Центр Вас попросят предоставить следующую информацию:

1. Ваше имя, адрес и почтовый индекс.
2. Ваш телефонный номер.
3. Четкое лаконичное описание неисправности.
4. Номер модели прибора.
5. Серийный и продуктовый номера прибора.
6. Дату приобретения прибора.

Мы советуем Вам записать нижеприведенную информацию, чтобы всегда иметь ее под рукой:

Номер модели: EMS2040

Серийный номер:

Продуктовый номер:

Дата приобретения:

Если Ваша печь находится на гарантии, обязательно проведите все необходимые вышеописанные проверки, поскольку Вам придется заплатить за вызов мастера в случае, если проблема окажется не в электрике или механике прибора.

Пожалуйста, имейте в виду, что Вы должны будете подтвердить факт покупки печи при вызове мастера в течение гарантийного срока.



Запасные части

Вы можете приобрести оригинальные запасные части в авторизованном Сервисном Центре Electrolux.

Послепродажное обслуживание

Если у Вас есть общие вопросы относительно приобретенного Вами прибора, или Вам требуется информация о другой бытовой технике Electrolux, обратитесь на нашу информационную линию по телефону (495) 937 78 37.

		
Albania	+35 5 4 261 450	Rr. Pjeter Bogdani Nr. 7 Tirane
Belgique/België/Belgien	+32 2 363 04 44	Bergensesteenweg 719, 1502 Lembeek
Česká republika	+420 2 61 12 61 12	Budějovická 3, Praha 4, 140 21
Danmark	+45 70 11 74 00	Sjællandsgade 2, 7000 Fredericia
Deutschland	+49 180 32 26 622	Muggenhofer Str. 135, 90429 Nürnberg
Eesti	+37 2 66 50 030	Pärnu mnt. 153, 11624 Tallinn
España	+34 902 11 63 88	Carretera M-300, Km. 29,900 Alcalá de Henares Madrid
France	www.electrolux.fr	
Great Britain	+44 8705 929 929	Addington Way, Luton, Bedfordshire LU4 9QQ
Hellas	+30 23 10 56 19 70	4, Limnou Str., 54627 Thessaloniki
Hrvatska	+385 1 63 23 338	Slavonska avenija 3, 10000 Zagreb
Ireland	+353 1 40 90 753	Long Mile Road Dublin 12
Italia	+39 (0) 434 558500	C.so Lino Zanussi, 26 - 33080 Porcia (PN)
Latvija	+37 17 84 59 34	Kr. Barona iela 130/2, LV-1012, Riga
Lietuva	+370 5 278 06 03	Ozo 10a, LT-08200 Vilnius

		
Luxembourg	+352 42 431 301	Rue de Bitbourg, 7, L-1273 Hamm
Magyarország	+36 1 252 1773	H-1142 Budapest XIV, Erzsébet királyné útja 87
Nederland	+31 17 24 68 300	Vennootsweg 1, 2404 CG - Alphen aan den Rijn
Norge	+47 81 5 30 222	Risløkkvn. 2 , 0508 Oslo
Österreich	+43 18 66 400	Herziggasse 9, 1230 Wien
Polska	+48 22 43 47 300	ul. Kolejowa 5/7, Warszawa
Portugal	+35 12 14 40 39 39	Quinta da Fonte - Edifício Gonçaves Zarco - Q 35 -2774-518 Paço de Arcos
Romania	+40 21 451 20 30	Str. Garii Progresului 2, S4, 040671 RO
Schweiz - Suisse - Svizzera	+41 62 88 99 111	Industriestrasse 10, CH-5506 Mägenwil
Slovenija	+38 61 24 25 731	Gerbičeva ulica 98, 1000 Ljubljana
Slovensko	+421 2 43 33 43 22	Electrolux Slovakia s.r.o., Electrolux Domáce spotrebiče SK, Seberíniho 1, 821 03 Bratislava
Suomi	www.electrolux.fi	
Sverige	+46 (0)771 76 76 76	Electrolux Service, S:t Göransgatan 143, S-105 45 Stockholm
Türkiye	+90 21 22 93 10 25	Tarlabası caddesi no : 35 Taksim İstanbul



Россия



+7 495 937 7837



129090 Москва,
Олимпийский проспект,
16, БЦ "Олимпик"



The symbol  on the product or on its packaging indicates that this product may not be treated as household waste. Instead it shall be handed over to the applicable collection point for the recycling of electrical and electronic equipment. By ensuring this product is disposed of correctly, you will help prevent potential negative consequences for the environment and human health, which could otherwise be caused by inappropriate waste handling of this product. For more detailed information about recycling of this product, please contact your local city office, your household waste disposal service or the shop where you purchased the product.



Символът  върху продукта или опаковката му показва, че този продукт не трябва да се третира като домакинските отпадъци. Вместо това, той трябва да се предаде в специализиран пункт за рециклиране на електрическо и електронно оборудване. Каго се погрижите този продукт да бъде изхвърлен по подходящ начин, вие ще помогнете за предотвратяване на възможните негативни последици за околната среда и човешкото здраве, които иначе биха могли да бъдат предизвикани от неправилното изхвърляне като отпадък на този продукт. За по-подробна информация за рециклиране на този продукт се обрънете към местната градска управа, службата за вторични суровини или магазина, откъдето сте закупили продукта.



Symbol  na proizvodu ili na njegovoj ambalaži označuje da se s tim proizvodom ne smije postupiti kao s otpadom iz domaćinstva. Umjesto toga treba biti uručen prikladnim sabirnim točkama za recikliranje elektroničkih i električkih aparata. Ispravnim odvoženjem ovog proizvoda spriječit ćete potencijalne negativne posljedice na okoliš i zdravlje ljudi, koje bi inače mogli ugroziti neodgovarajućim rukovanjem otpada ovog proizvoda. Za detaljnije informacije o recikliranju ovog proizvoda molimo Vas da kontaktirate Vaš lokalni gradski ured, uslugu za odvoženje otpada iz domaćinstva ili trgovinu u kojoj ste kupili proizvod.



Symbol  na výrobku nebo jeho balení udává, že tento výrobek nepatří do domácího odpadu. Je nutné odvézt ho do sběrného místa pro recyklaci elektrického a elektronického zařízení. Zajištěním správné likvidace tohoto výrobku pomůžete zabránit negativním důsledkům pro životní prostředí a lidské zdraví, které by jinak byly způsobeny nevhodnou likvidací tohoto výrobku. Podrobnější informace o recyklaci tohoto výrobku zjistíte u příslušného místního úřadu, služby pro likvidaci domovního odpadu nebo v obchodě, kde jste výrobek zakoupili.



A terméken vagy a csomagoláson található  szimbólum azt jelzi, hogy a termék nem kezelhető háztartási hulladékként. Ehelyett a terméket el kell szállítani az elektromos és elektronikai készülékek újrahasznosítására szakosodott megfelelő begyűjtő helyre. Azzal, hogy gondoskodik ezen termék helyes hulladékbahelezéséről, segít megelőzni azokat, a környezetre és az emberiegeszségre gyakorolt potenciális kedvezőtlen következményeket, amelyeket ellenkező esetben a termék nem megfelelő hulladékkezelése okozhatna. Ha részletesebb tájékoztatásra van szüksége a termék újrahasznosítására vonatkozóan, kérjük, lépjen kapcsolatba ahelyi önkormányzattal, a háztartási hulladékok kezelését végző szolgáltattal vagy a bolttal, ahol a terméket vásárolta.



Symbol  na produkcie lub na opakowaniu oznacza, że tego produktu nie wolno traktować tak, jak innych odpadów domowych. Należy oddać go do właściwego punktu skupu surowców wtórnych zajmującego się złomowanym sprzętem elektrycznym i elektronicznym. Właściwa utylizacja i złomowanie pomaga w eliminacji niekorzystnego wpływu złomowanych produktów na środowisko naturalne oraz zdrowie. Aby uzyskać szczegółowe dane dotyczące możliwości recyklingu niniejszego urządzenia, należy skontaktować się z lokalnym urzędem miasta, służbami oczyszczania miasta lub sklepem, w którym produkt został zakupiony.



Simbolul  de pe produs sau de pe ambalaj indică faptul că produsul nu trebuie aruncat împreună cu gunoii menajer. Trebuie predat la punctul de colectare corespunzător pentru reciclarea echipamentelor electrice și electronice. Asigurându-vă că ați eliminat în mod corect produsul, ajutați la evitarea potențialelor consecințe negative pentru mediul înconjurător și pentru sănătatea persoanelor, consecințe care ar putea deriva din aruncarea necorespunzătoare a acestui produs. Pentru mai multe informații detaliate despre reciclarea acestui produs, vă rugăm să contactați biroul local, serviciul pentru eliminarea deșeurilor sau magazinul de la care l-ați achiziționat.



Symbol  na výrobku alebo na jeho obale znamená, že s výrobkom sa nesmie zaobchádzať ako s domovým odpadom. Namiesto toho ho treba odovzdať v zbernom stredisku na recykláciu elektrických alebo elektronických zariadení. Zabezpečte, že tento výrobok bude zlikvidovaný správnym postupom, aby ste predišli negatívnym vplyvom na životné prostredie a ľudské zdravie, čo by bolo spôsobené nesprávnym postupom pri jeho likvidácii. Podrobnejšie informácie o recyklácii tohto výrobku získate, ak zavoláte miestny úrad vo Vašom bydlisku, zberné suroviny alebo obchod, v ktorom ste výrobok kúpili.



Simbol  na izdelku ali njegovi embalaži označuje, da z izdelkom ni dovoljeno ravnati kot z običajnimi gospodinjstskimi odpadki, izdelek odpeljite na ustrezno zbirno mesto za predelavo električne in elektronske opreme. S pravilnim načinom odstranjevanja izdelka boste pomagali preprečiti morebitne negativne posledice in vplive na okolje in zdravje ljudi, ki bi se lahko pojavile v primeru nepravilnega odstranjevanja izdelka. Za podrobnejše informacije o odstranjevanju in predelavi izdelka se obrnite na pristojen mestni organ za odstranjevanje odpadkov, komunalno službo ali na trgovino, v kateri ste izdelek kupili.



www.electrolux.com

