

# 68002 K-MN

Indukciós üvegkerámia főzőlap

Szerelési és használati útmutató

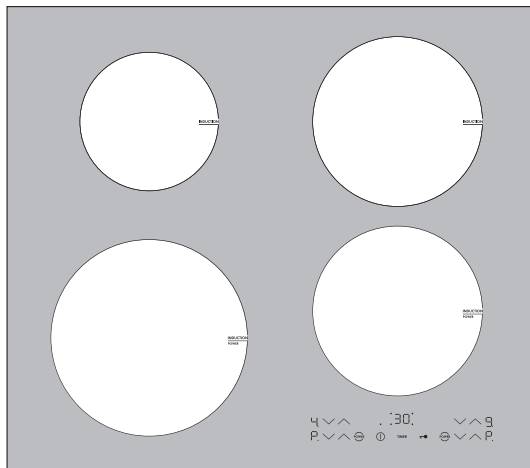

## Tisztelt Ügyfelünk!

Olvassa el alaposan ezt a használati utasítást, és őrizze meg, hogy később is utána tudjon benne nézni valamilyen kérdésnek.

Ha esetleg eladja a készüléket, a használati utasítást adja oda az új tulajdonosnak.

### A szövegben az alábbi jeleket alkalmazzuk:



Biztonsági tudnivalók

**Figyelem!** Személyes biztonságot szolgáló tudnivalók.

**Figyelem!** Tudnivalók, amelyek segítségével elkerülhetők a készülék sérülései.



Tudnivalók és gyakorlati tanácsok



Környezetvédelmi információk

# Tartalomjegyzék

<b>Használati útmutató</b> .....	4
<b>Biztonsági tudnivalók</b> .....	4
<b>A készülék leírása</b> .....	6
A főzőlap .....	6
A kezelőlap .....	6
Érintésvezérlés érzékelőmezői .....	7
Jelek .....	7
Maradék hő-kijelző .....	8
<b>A készülék kezelése</b> .....	8
A készülék be- és kikapcsolása .....	8
Főzési fokozat beállítása .....	8
A kezelőlap lezárása /a lezárás feloldása .....	9
Gyermekzár használata .....	10
A Power funkció be- és kikapcsolása .....	11
Időzítési funkció használata .....	12
Biztonsági kikapcsolás .....	15
<b>Sütési és főzési tippek</b> .....	16
Fazék indukciós főzőzónákhoz .....	16
Energiatakarékossági tippek .....	17
Alkalmazási példák (főzés) .....	18
<b>Tisztítás és gondozás</b> .....	19
<b>Mit tegyünk, ha ...?</b> .....	20
<b>Ártalmatlanítás</b> .....	22
<b>Szerelési útmutató</b> .....	23
<b>Beszereles</b> .....	25
Típustábla .....	27
<b>Garancia-feltételek/Vevőszolgálati egységek</b> .....	28
<b>Szerviz</b> .....	31

# Használati útmutató



## Biztonsági tudnivalók



Kérjük, vegye figyelembe az alábbi tudnivalókat, ellenkező esetben ugyanis a garanciális igény nem érvényes.



A készülék az alábbi európai uniós irányelveknek felel meg:

- az egyes villamossági termékek biztonsági követelményeiről és az azoknak való megfelelésértékeléséről szóló 79/1997.(XII.31.) IKIM rendelet a 73/23/EEC kiefeszültségi irányelv alapján,
- az elektromágneses összeférhetőségrol szóló 31/1999.(VI.11.) GM-KHVM együttes rendelet a 89/336/EEC EMC irányelv alapján,
- az egységes megfeleléségi jelölés használatáról szóló 208/1999.(XII.26.) Korm. rendelet a 93/68/EEC CE jelölésre vonatkozó irányelv alapján.

## Rendeltetészerű használat

- A készülék csak háztartásban történő főzésre, sütésre használható.
- A készüléket nem szabad munka vagy tárolófelületként használni.
- A készülék átalakítása vagy módosítása tilos.
- Ne tegyen a készülékre illetve ne tároljon a készülék közelében éghető folyadékot, könnyen gyúlékony anyagot vagy elolvadó tárgyat (pl. fólia, műanyag, alumínium).

## Gyermekek biztonsága

- A kisgyermeket tartsa távol a készüléktől.
- Nagyobb gyermeket csak felnőtt felügyelete mellett és útmutatásával dolgozzanak a készülékkel.
- A kisgyermek és háziállatok általi véletlen bekapcsolás elkerülésére azt ajánljuk, kapcsolja be a gyermekzárát.

## Általános biztonsági tudnivalók

- Az új készüléket csak megfelelően képzett és feljogosított szakember szerelheti és csatlakoztathatja.
- A beépíthető készülékek csak szabványos, megfelelő szekrénybe és munkalapba építhetők be.

- A készüléket meghibásodása vagy a kerámiaüveg sérülése esetén (törés, repedés) áramütés elkerülése érdekében ki kell kapcsolni, a villamos hálózatról le kell választani.
- A készüléket csak megfelelően képzett és arra feljogosított szakember javíthatja.

## **Biztonság használat közben**

- Távolítsa el a kerámiaüvegről a matricákat és fóliákat.
- A készülék figyelmetlen használata égési sérülés veszélyével jár.
- Villamos készülékek vezetőkeit nem érhetnek a készülék forró felületére illetve a forró edényhez.
- A túlhevített zsír és olaj könnyen meggyullad. Ne hagyja felügyelet nélkül a zsír vagy olaj használatával járó főzési ill. sütési folyamatokat (pl. hasábburgonya).
- Minden használat után tisztítsa meg a főzőzónákat.
- Szívritmus-szabályozóval rendelkező emberek a felsőtestük és a bekapcsolt indukciós főzőzóna között tartsanak minimum 30 cm-es távolságot.
- Égésveszély! Fémtárgyakat pl. kést, villát, kanalat és fedőt ne tegyen a főzőmezőre, mivel felforrósodhatnak.

## **Biztonság tisztítás közben**

- A sütő csak kikapcsolt és kihűlt állapotban tisztítható!
- A készülék gőzsugárral vagy nagy nyomású tisztítóval történő tisztítása biztonsági okokból tilos.

## **Így előzheti meg a készülék sérülését**

- A leeső tárgyak megrongálhatják a kerámiaüveget.
- A főzőedénnyel való ütközés megsértheti a kerámiaüveg peremét.
- Az öntött vasból, alumíniumöntvényből készült vagy sérült fenekű edények eltoláskor megkarcolhatják a kerámiaüveget.
- Az olvadákony tárgyak és a kifutó folyadék beéghet a kerámiaüvegbe, ezért azonnal el kell távolítani.
- Üres edénnyel vagy edény nélkül ne használja a főzőzónákat.
- Ne melegítsen üres fazekakat és lábasokat. Ez sérülést okozhat a főzőedényben vagy az üvegkerámiában.
- A munkaasztal és alatta elhelyezkedő bútorsor közötti 5 mm-es szellőzési rést nem szabad eltakarni.

# A készülék leírása

## A főzőlap

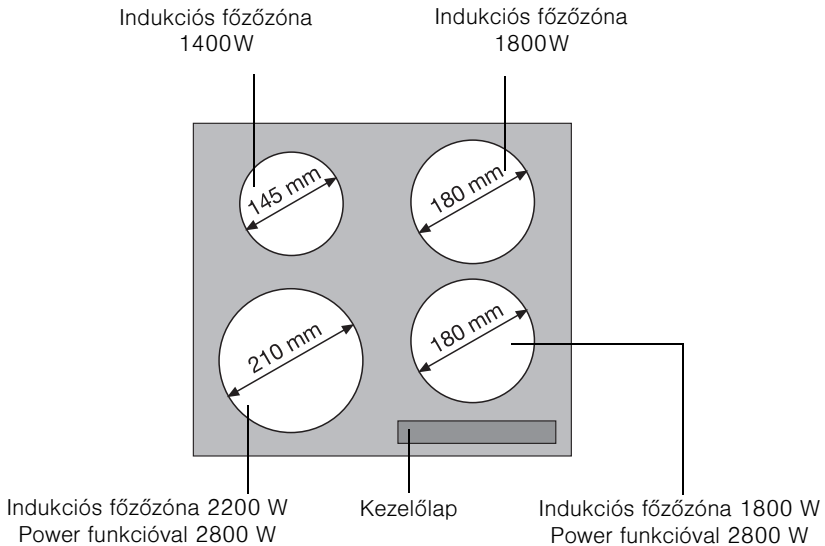

## A kezelőlap

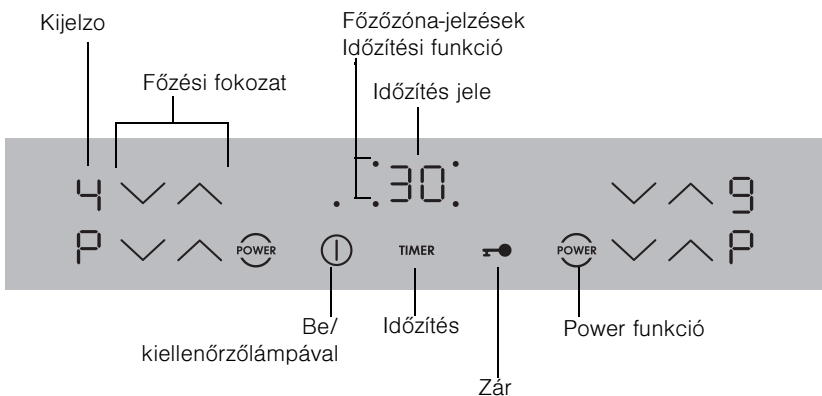

## Érintésvezérlés érzékelőmezői

A készülék kezelése érintésvezérelt érzékelőmezőkkel történik. A funkciók vezérlése az érzékelőmezők megérintésével történik, amit jelek és hangok igazolnak vissza.

Felülről érintse meg az érzékelőket, anélkül hogy eltakarna a többi érzékelőmezőt.

	Érzékelőmező	Funkció
	Be/ki	A készülék be- és kikapcsolása
	Beállítások növelése	Főzési fokozat / Idő növelése
	Beállítások csökkentése	Főzési fokozat / Idő csökkentése
<b>TIMER</b>	Időzítés	Időzítési kiválasztása
	Zár	A kezelőlap lezárása / a lezárás feloldása
	Power	A Power funkció be-/ kikapcsolása

## Jelek

	Kijelző	Leírás
		A főzőzóna ki van kapcsolva.
	Főzési fokozatok	főzési fokozat beállítva
	Hiba	hibás működés
	Edényfelismerés	A főzőedény nem alkalmas, vagy túl kicsi, ill. nincs főzőedény felhelyezve.
	Maradék hő	A főzőzóna még meleg.
	Gyermekzár	A zár/gyermekzár be van kapcsolva.
	Power	A Power funkció be van kapcsolva.
	Biztonsági kikapcsolás	A biztonsági kikapcsolás aktív.

## Maradékhő-kijelző



**Figyelem!** A maradékhő égésveszélyes. A főzőzónáknak kikapcsolás után egy kis időre van szükségük, míg lehűlnek. Figyelje a  maradékhő-kijelzőt.



A maradék hő ételek felolvasztására és melegen tartására használható.

Az **indukciós főzőzónák** a főzéshez szükséges meleget közvetlenül a főzőedény talpában hozzák létre. Az üvegerámiát még a főzőedényről visszaverődő hő is melegíti.

A **hűtőventillátor** az elektronika hőmérsékletétől függően önműködően be-/kikapcsol.

## A készülék kezelése



Az indukciós főzőzónákat arra alkalmas edényekkel használja.











## A készülék be- és kikapcsolása

	Kezelőlap	Kijelző	ellenőrzőlámpa
Bekapcsolás	 Érintse meg 2 másodpercre.	 / 	világít
Kikapcsolás	 Érintse meg 1 másodpercre.	 / nincs	kialszik



A bekapcsolás után kb. 10 másodpercen belül be kell állítani valamilyen főzési fokozatot vagy funkciót, különben a készülék automatikusan kikapcsol.

## Főzési fokozat beállítása

	Kezelőlap	Kijelző
Növelés	Érintse meg a  gombot.	 -  / 
Csökkentés	Érintse meg a  gombot.	 - 
Kikapcsolás	Érintse meg egyszerre a  és a  gombot.	



## A kezelőlap lezárása /a lezárás feloldása

A kezelőlap a BE/KI érzékelőmező kivételével bármikor lezárható. Így elkerülhető, hogy ha pl. kendővel áttörli, elállítja a beállításokat.

	<b>Kezelőlap</b>	<b>Kijelző</b>
Bekapcsolás	Érintse meg a  gombot.	 (3 másodpercre)
Kikapcsolás	Érintse meg a  gombot.	előzőleg beállított főzési fokozat





A készülék kikapcsolásakor a zár automatikusan kikapcsol.

## Gyermekzár használata

A gyermekzár megakadályozza a készülék nem kívánt használatát.





### Gyermekzár bekapcsolása

Lépés	Kezelőlap	Jel/hangjelzés
1.	① Kapcsolja be a készüléket (ne állítson be főzési fokozatot).	
2.	Érintse meg a  gombot, amíg meg nem szólal a jelzőhang.	Hangjelzés
3.	Érintse meg a  gombot.	

A készülék kikapcsol. A gyermekzár be van kapcsolva.



### A gyermekzár ideiglenes kikapcsolása

A gyermekzár ezzel a funkcióval egy főzésre kikapcsolható, utána továbbra is aktív marad.

Lépés	Kezelőlap	Jel/hangjelzés
1.	① Kapcsolja be a készüléket.	
2.	Érintse meg egyszerre a  és a  gombot.	 / Hangjelzés



A készülék a következő kikapcsolásig a szokott módon használható.

### Gyermekzár kikapcsolása

Lépés	Kezelőlap	Jel/hangjelzés
1.	① Kapcsolja be a készüléket.	
2.	Érintse meg a  gombot, amíg meg nem szólal a jelzőhang.	Hangjelzés
3.	Érintse meg a  gombot.	

A készülék kikapcsol. A gyermekzár ki van kapcsolva.

## A Power funkció be- és kikapcsolása

A Power funkció  az előző indukciós főzőzónáknak plusz teljesítményt bocsát rendelkezésre, pl. egy fazék víz felforralásához. A Power funkció bal oldalon az első főzőzónában 8, a jobb oldalon az első főzőzónában 5 percig működik. Ezután az indukciós főzőzóna automatikusan a  főzési fokozatra kapcsol vissza.

	Kezelőlap	Kijelző
Bekapcsolás	Érintse meg a  gombot.	
Kikapcsolás	Érintse meg a  gombot.	
	Érintse meg a  gombot.	



Amennyiben a Power funkció lejár, a főzőzónák automatikusan visszaállnak a korábban beállított főzési fokozatra.

### Teljesítménykezelés

A főzőzónák maximális fokozattal rendelkeznek.

Amennyiben ezt a teljesítménytartományt túllépi, a Teljesítménykezelés csökkenti egy másik főzőzóna főzési fokozatát. Ennek a főzőzónának a kijelzője egy percig felváltva mutatja a beállított és a maximálisan lehetséges főzési fokozatot. Azután a kijelzőn a valós főzési fokozat jelenik meg.

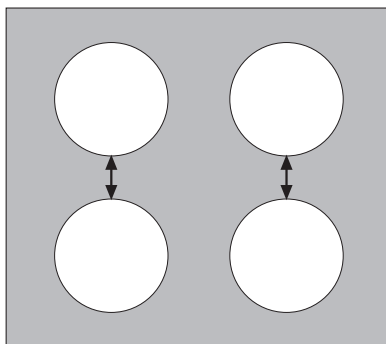

### Példa:

Utoljára beállított főzőzóna	Másik főzőzóna		
	beállított Főzési fokozat	Kijelző	valós Főzési fokozat
		 felváltva: 	

## Időzítési funkció használata

Egyszerre az összes főzőzóna a két időzítési funkció egyikét használhatja.

Funkció	Előfeltétel	Eredmény az idő letelte után
<b>Kikapcsoló automatika</b>	beállított főzési fokozatnál	hangjelzés 00 villog a főzőzóna kikapcsol
<b>konyhai időmérő</b>	nem bekapcsolt főzőzónáknál	hangjelzés 00 villog



Ha a főzőzónát kikapcsolja, a beállított időzítési funkció is kikapcsol.



Amennyiben egy beállított konyhai időmérőhöz ezen a főzőzónán még egy főzési fokozatot beállít, az a beállított idő letelte után kikapcsol.

## Válassza ki a főzőzónát.

Lépés	Kezelőlap	Kijelző
1.	TIMER 1 Érintse meg a x gombot.	Az első főzőzóna ellenőrzőlámpája villog.
2.	TIMER 1 Érintse meg a x gombot.	A második főzőzóna ellenőrzőlámpája villog.
3.	TIMER 1 Érintse meg a x gombot.	A harmadik főzőzóna ellenőrzőlámpája villog.
4.	TIMER 1 Érintse meg a x gombot.	A negyedik főzőzóna ellenőrzőlámpája villog.



A kiválasztott főzőzóna főzésifokozat-jelzője kialszik, amíg az időzítést be nem állítja.



Ha az ellenőrzőlámpa lassabban villog, a főzésifokozat-jelző újra megjelenik, és beállítható vagy módosítható a főzési fokozat.



Amennyiben további időzítési funkciók is be vannak állítva, néhány másodperc múlva megjelenik az összes időzítési funkció hátralévő ideje közül a legrövidebb, és a hozzá tartozó ellenőrzőlámpa villogni kezd.

## Idő beállítása

Lépés	Kezelőlap	Kijelző
1.	<b>TIMER</b> Válassza ki a főzőzónát.	A kiválasztott főzőzóna ellenőrzőlámpája villog.
2.	Érintse meg a kiválasztott főzőzóna <input type="button" value="▲"/> vagy <input type="button" value="▼"/> gombját.	00 –99 perc
3.	A <input type="button" value="▲"/> vagy <input type="button" value="▼"/> gombot a kiválasztott főzőzónán 4 másodpercnél hosszabb ideig nyomja meg.	... 05... 10... 15... 20 vagy... 95... 90... 85... 80... (5 perces lépések a kényelmesebb beállítás érdekében)

Az ellenőrzőlámpa néhány másodperc múlva lassabban villog.  
Az idő be van állítva.  
Elindul a visszaszámlálás.

## Az időzítési funkció kikapcsolása

Lépés	Kezelőlap	Kijelző
1.	<b>TIMER</b> Válassza ki a főzőzónát.	Az első főzőzóna ellenőrzőlámpája gyorsabban villog. Megjelenik a hátralévő idő.
2.	Érintse meg a kiválasztott főzőzóna <input type="button" value="☑"/> gombját.	A kijelzőn a hátralévő idő látható, a visszaszámlálás 00-ig tart.
	Érintse meg egyszerre a kiválasztott főzőzóna <input type="button" value="▲"/> és <input type="button" value="▼"/> gombját.	00 jelenik meg a kijelzőn.

Az ellenőrzőlámpa kialszik.  
A kiválasztott főzőzóna időzítési funkciója kikapcsol.

## Idő módosítása

Lépés	Kezelőlap	Kijelző
1.	TIMER Válassza ki a főzőzónát.	Az első főzőzóna ellenőrzőlámpája gyorsabban villog. Megjelenik a hátralévő idő.
2.	Érintse meg a kiválasztott főzőzóna <input type="checkbox"/> vagy <input type="checkbox"/> gombját.	01-99 perc

Az ellenőrzőlámpa néhány másodperc múlva lassabban villog.  
Az idő be van állítva.  
Elindul a visszaszámlálás.

## Főzőzóna hátralévő idejének kijelzése

Lépés	Kezelőlap	Kijelző
1.	TIMER Válassza ki a főzőzónát.	Az első főzőzóna ellenőrzőlámpája gyorsabban villog. Megjelenik a hátralévő idő.

Az ellenőrzőlámpa néhány másodperc múlva lassabban villog.

## Hangjelzés kikapcsolása

Lépés	Kezelőlap	Hangjelzés
1.	Érintse meg a <b>TIMER</b> gombot.	Nyugtázóhang

A hangjelzés elnémul.

## Biztonsági kikapcsolás

### Főzőmező





- Ha a főzőmező bekapcsolása után kb. 10 másodpercen belül nem állítanak be semmilyen főzési fokozatot, a főzőmező automatikusan kikapcsol.
- Ha az összes főzőzónát kikapcsolja, a főzőmező kb. 10 másodperc múlva automatikusan kikapcsol.

### Kezelőlap



Ha nedvesség (pl. nedves kendő) vagy kifutó folyadék kerül a kezelőlapra, az összes főzőzóna azonnal kikapcsol.

### Indukciós főzőzónák

- Túlmelegedés esetén (pl. üresre főzött edény által) a főzőzóna automatikusan kikapcsol. A kijelzőn a  jel látható. Az újbóli használat előtt a főzőzónát  állásba kell kapcsolni, és le kell húlnie.
- Amennyiben nem alkalmas edényt használ, a  jel villog a kijelzőn, és 2 perc elteltével a főzőzóna kijelzése automatikusan kikapcsol.
- Amennyiben egy bizonyos idő után nem kapcsolják ki a főzőzónát, vagy nem módosítanak a főzési fokozaton, a megfelelő főzőzóna automatikusan kikapcsol. A kijelzőn a  jel látható. Az újbóli használat előtt a főzőzónát  állásba kell kapcsolni.

Főzési fokozat	Kikapcsolás
1 - 2	6 óra
3 - 4	5 óra
5	4 óra
6 - 9	1,5 óra

# Sütési és főzési tippek



## Akrilamiddal kapcsolatos tudnivalók

A legújabb tudományos ismeretek alapján az élelmiszerek intenzív barnulása, különösen keményítőt tartalmazó termékek esetében az akrilamid által egészségügyi kockázatot hordoz. Ezért azt ajánljuk, hogy alacsony hőfokon süssön, és az ételeket ne pirítsa túl.

## Fazék indukciós főzőzónákhoz

### Az edény anyaga

Az edény anyaga	alkalmas
acél, acélzománc	igen
öntöttvas	igen
nemesacél	amennyiben a gyártó ezt megfelelően megerősíti
alumínium, vörösréz, sárgaréz	—
üveg, kerámia, porcelán	—



főzőedényen megtalálható az indukciós főzőzónához való alkalmasságra utaló gyártói jelzés.

### Alkalmassági vizsga

A főzőedény alkalmas az indukcióra, ha ...

- ... egy kevés víz valamely indukciós zónán 9-es főzési fokozaton rövid idő alatt felforr.
- ... az edény talpa megtart egy mágnezt.



Bizonyos főzőedények az indukciós főzőzónában használat közben hangokat adhatnak ki. Ezek a zajok nem a készülék meghibásodását jelzik, és a készülék funkcióját egyáltalán nem befolyásolják.

### Edénytalp

A főzőedény talpa legyen a lehető legvastagabb és legsimább.



## Edényméret

Az indukciós főzőzónák egy bizonyos határig önműködően illeszkednek az edény talpának méretéhez. Mindazonáltal az edénytalp méretének – a főzőzóna méretétől függően – el kell érnie egy bizonyos minimális átmérőt.

<b>Főzőzónák átmérője [mm]</b>	<b>Minimális átmérő edénytalpnál [mm]</b>
210	180
180	145
145	120



A fazekat középre igazítva kell a főzőzónákon állnia.

## Energiatakarékossági tippek



A főzőedényt a főzőzóna bekapcsolása előtt tegye fel.



A fazékra – ha lehetséges – mindig tegyen egy fedőt.

## Alkalmazási példák (főzés)

A következő táblázatban szereplő adatok irányadó értékek.

Főzési fokozat	Főzési folyamat	Mire alkalmas:	időtartam	Tudnivalók/tippek
0		KI		
1	<b>Melegen tartás</b>	Megfőtt ételek melegen tartása	igény szerint	lefedve
1-2	<b>Olvasztás</b>	sajtmártás vaj olvasztása, csokoládé, zselatín	5-25 perc	közben kavargatni
	<b>Besűrités</b>	omlett, tojásfelfújt	10-40 perc	Párolás fedő alatt
2-3	<b>Beáztatás</b>	Rizs- és tejes ételek beáztatása Készételek felmelegítése	25-50 perc	Legalább kétszeres mennyiségű vizet kell a rizshez adni, a tejes ételeket közben meg kell kavarni
3-4	<b>Gőzölés párolás</b>	Zöldség, hal párolása Hús párolása	20-45 perc	Zöldséghez kevés folyadékot kell hozzáadni (néhány evőkanálnyit)
4-5	<b>Főzés</b>	Burgonya gőzölése	20-60 perc	Kevés folyadékot használjon, pl. max. $\frac{1}{4}$ l vizet 750 g burgonyához
		Nagyobb ételmennyiség, egytálételek és levesek főzése	60-150 perc	legfeljebb 3 l folyadék plusz a hozzávalók
6-7	<b>Enyhe sütés</b>	Sült szelet, cordon bleu, karaj, frikadella, sült kolbász, máj, rántás, tojás, tojásos sütemény, fánk sütése olajban	folyamatos sütés	közben meg kell fordítani
7-8	<b>Erős sütés</b>	Krumplis lángos, bélszín, lepény	5-15 perc serpenyőn ként	közben meg kell fordítani
9	<b>Előfőzés, elősütés, olajban kisütés</b>	nagy mennyiségű víz felfőzése, galuska főzése, hús elősütése (gulyás, párolt hús), hasábburgonya kisütése		

A Power funkció nagy mennyiségű folyadék felforralására alkalmas.

# Tisztítás és gondozás



**Vigyázat!** A maradék hő égésveszélyes.



**Figyelem!** A súroló tisztítószeresek kárt okozhatnak a készülékben. Vízzel és mosogatószerrel tisztítsa a készüléket.



**Figyelem!** A tisztítószeresek maradékai kárt okozhatnak a készülékben. Vízzel és mosogatószerrel távolítsa el a maradékot.

## Minden használat után tisztítsa meg a készüléket.

1. Nedves kendővel és kevés mosogatószerrel törölje le a készüléket.
2. Tiszta kendővel törölje szárazra.

## Távolítsa el a szennyeződést.

1. A kaparókést ferdén tartva helyezze a kerámiaüveg felületre.
2. A pengét csúsztatva távolítsa el a szennyeződést.
3. Nedves kendővel és kevés mosogatószerrel törölje le a készüléket.
4. Tiszta kendővel törölje szárazra.

Szennyeződés típusa	Eltávolítás		
	azonnal	ha lehűlt a készülék	mivel?
cukor, cukortartalmú étel	igen	—	kaparókés*
műanyag, alufólia	igen	—	
mészke- és vízperem	—	igen	kerámiaüveg- vagy nemesacél-tisztító*
fröccsenő zsír	—	igen	
fémesen csillogó elszíneződés	—	igen	

\*a kaparókés, a kerámiaüveg- vagy nemesacél-tisztító kereskedelmi forgalomban kapható





A makacs foltok kerámiaüveg- vagy nemesacél-tisztítóval távolíthatók el.



A kerámiaüvegen lévő karcolás vagy sötét folt már nem távolítható el, de nem korlátozza a sütő működését.

# Mit tegyünk, ha ...?

Probléma	Lehetséges ok	Megoldás
A főzőzóna nem kapcsolható be vagy nem működik.	Több, mint 10 másodperc telt el a készülék bekapcsolása óta	Kapcsolja be újra a készüléket.
	A <b>L</b> zár be van kapcsolva.	Zár kikapcsolása (lásd "A kezelőlap lezárása" c. fejezet)
	A <b>L</b> gyermekzár be van kapcsolva.	Kapcsolja ki a gyermekzárát (Lásd "Gyermekzár" c. fejezet.)
	Egyszerre ért hozzá több érzékelőmezőhöz.	Csak egy érzékelőmezőhöz érjen.
	A biztonsági kikapcsolás bekapcsolt.	És esetleg távolítsa el a kezelőlapon található tárgyakat (fazék, konyharuha vagy hasonló. Kapcsolja be újra a készüléket.
A főzőzónának maguktól a következőre csökkentik a főzési fokozatot <b>U</b>	Nedves kendő vagy folyadék van az érzékelőmezőkön vagy egy részükön.	Távolítsa el a kendőt vagy a folyadékot. Állítsa be újra a kívánt főzési fokozatot.
A maradékhő-kijelző nem mutat semmit.	A főzőzóna csak rövid ideig üzemelt, ezért még nem meleg.	Ha a főzőzóna meleg, hívja fel a vevőszolgálatot.
Jelzőhang hallható, a készülék kikapcsol.	Egy vagy több érzékelőmezőjét 10 másodpercnél hosszabb ideig letakarják	Szabadítsa fel a érzékelőmezőket
Hangjelzés hallható és a készülék bekapcsol, majd 10 másodperc múlva ismét kikapcsol	Például egy kendővel letakarta a Be/Ki érzékelőmezőt.	Ne tegyen semmit a kezelőlapra.
A kijelzés két főzési fokozatot jelez felváltva	A Teljesítménykezelés csökkenti ennek a főzőzónának a teljesítményét	Lásd "A Power funkció be-/kikapcsolása" c. fejezetet

Probléma	Lehetséges ok	Megoldás
A  jel villog	Alkalmatlan főzőedény	Használjon alkalmas főzőedényt
	Nincs főzőedény a főzőzónán	Helyezzen fel főzőedényt
	Az edénytalp átmérője túl kicsi ehhez a főzőzónához.	Váltson kisebb főzőmezőre Használjon alkalmas főzőedényt
A  világít.	A főzőzóna túlhevülés elleni védelme bekapcsolt.	Kapcsolja ki a főzőzónát. Kapcsolja be ismét a főzőzónát.
	A biztonsági kikapcsolás bekapcsolt.	Kapcsolja ki a főzőzónát. Kapcsolja be ismét a főzőzónát.
A kijelzőn a  jel és szám látható.	Elektronikai hiba	Válassza le néhány percre a készüléket a hálózatról (vegye ki a biztosítékot). Ha bekapcsolás után ismét a  jel látható, forduljon a vevőszolgálathoz.

**Amennyiben e használati útmutatóban leírt javaslatok követésével nem tudja elhárítani a hibát, forduljon a vevőszolgálathoz.**



**Figyelem!** A készüléket csak szakember javíthatja! A szakszerűtlen javítások komoly veszélyt jelenthetnek a felhasználóra.



Kezelési hiba esetén a vevőszolgálati technikus kiszállása a garancia ideje alatt sem ingyenes.

# Ártalmatlanítás



## Csomagolóanyag

A csomagolóanyaghoz felhasznált anyag környezetkímélő és újra felhasználható. A műanyag részek külön meg vannak jelölve, pl. >PE<, >PS< stb. A csomagolóanyagot a rajta lévő jelölésnek megfelelően az ártalmatlanító helyeken az arra kijelölt gyűjtőtartályba ártalmatlanítsa.



## Elhasznált készülék

A terméken vagy a csomagoláson található  szimbólum azt jelzi, hogy a termék nem kezelhető háztartási hulladékként. Ehelyett a terméket el kell szállítani az elektromos és elektronikai készülékek újrahasznosítására szakosodott megfelelő begyűjtő helyre. Azzal, hogy gondoskodik ezen termék helyes hulladékba helyezéséről, segít megelőzni azokat, a környezetre és az emberi egészségre gyakorolt potenciális kedvezőtlen következményeket, amelyeket ellenkező esetben a termék nem megfelelő hulladékkezelése okozhatna. Ha részletesebb tájékoztatásra van szüksége a termék újrahasznosítására vonatkozóan, kérjük, lépjen kapcsolatba a helyi önkormányzattal, a háztartási hulladékok kezelését végző szolgálattal vagy azzal a bolttal, ahol a terméket vásárolta.

# Szerelési útmutató

## Biztonsági tudnivalók

A felhasználási országban érvényes törvényeket, rendeleteket, irányelveket és szabványokat be kell tartani (biztonsági rendelkezések, szakszerű és szabályos újrahaznosítás stb.).

A szerelést csak szakképzett személyzet végezheti.

A más készülékektől és bútoroktól mért minimális távolságot be kell tartani.

A beszerelés során biztosítani kell az érintésvédelmet, például fiók csak közvetlenül a készülék alá szerelt védőaljjal szerelhető.

A munkalappal érintkező felületet megfelelő tömítőanyaggal nedvesség ellen szigetelni kell.

A tömítés résmentesen elválasztja a készüléket a munkalaptól.

A készülék és a munkalap közé nem szabad szilikonos tömítőmasszát tenni.

Beépítésnél a készülék alját védje a gőztől, nedvességtől, pl. mosogatógéptől vagy sütőkemencétől.

Ne szerelje a készüléket közvetlenül ajtó vagy ablak mellé. A kinyíló ajtó vagy ablak leboríthatja a forró edényt a főzőlapról.



### FIGYELMEZTETÉS

A villamos áram sérülést okozhat.

- A hálózati csatlakozókapocs feszültség alatt van.
- Feszültségmentesítse a hálózati csatlakozókapcsot.
- Kövesse a kapcsolási rajz utasításait.
- Tartsa be az elektrotechnika biztonsági szabályait.
- Szakszerű beszereléssel biztosítsa az érintésvédelmet.
- A villamos csatlakozást villamos szakemberrel szereltesse.



### FIGYELEM!

A villamos áram kárt okozhat.

A laza és szakszerűtlenül szerelt dugós csatlakozás túlhevítheti a kapcsot.

- Ügyeljen a kapcsos kötés szakszerű szerelésére.
- Ügyeljen arra, hogy ne feszüljön a kábel.
- 1- vagy 2-fázisú csatlakozás esetén a H05BB-F Tmax 90° (vagy magasabb) értékű megfelelő hálózati csatlakozóvezetékét használja.
- Amennyiben a készülék csatlakozóvezetéke megsérül, különleges vezetékkel (H05BB-F Tmax 90° vagy magasabb értékű) kell pótolni. A vezeték a vevőszolgáltatón kapható.

- Ennek a készüléknek a hálózati csatlakozóvezetéke közvetlenül a lemezre van erősítve. Amennyiben a hálózati vezeték sérült, azt kizárólag arra feljogosított rendelkező szakember vagy a vevőszolgálatunk cserélheti ki.

Az elektromos hálózatra való csatlakoztatást úgy kell elvégezni, hogy a készülék és a hálózat közé egy legalább 3 mm-es érintkezési hézagú, több pólusú kikapcsolót kell tenni.

Erre alkalmas eszközök pl. az LS-kapcsoló, biztosítékok (a csavaros biztosítékokat ki kell venni a foglalatból) és FI-relék.



# Beszereelés

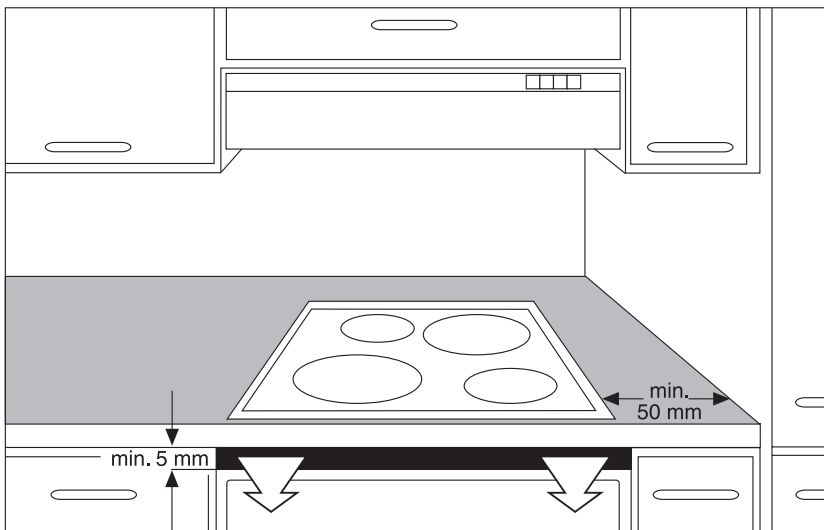
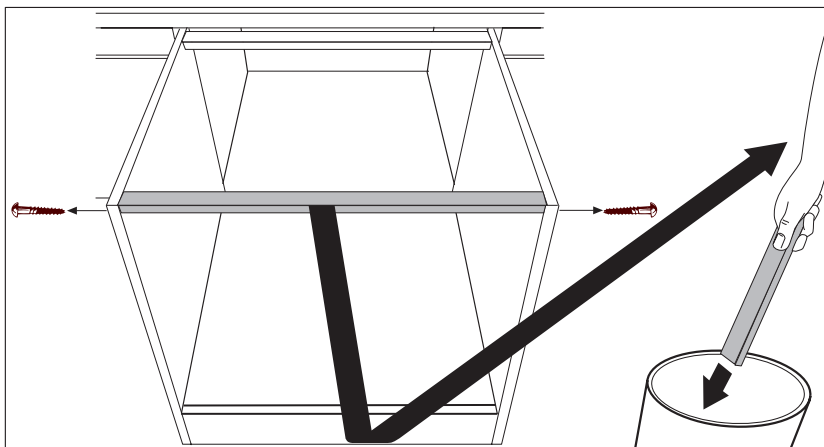

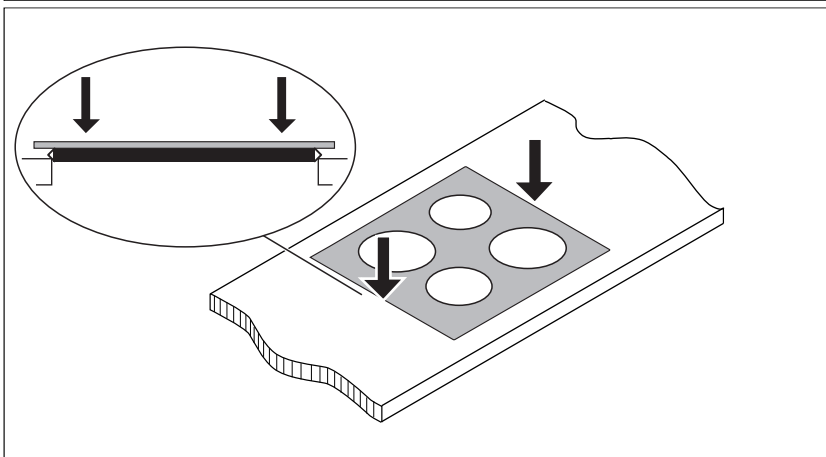
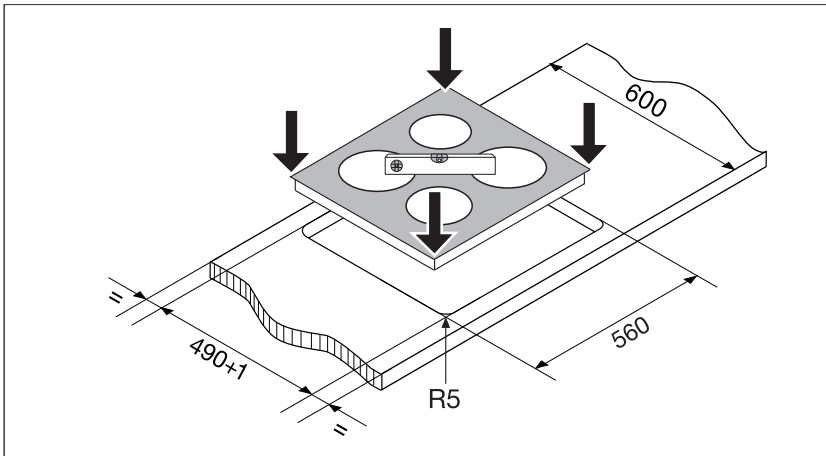
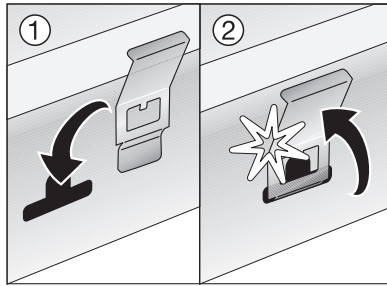

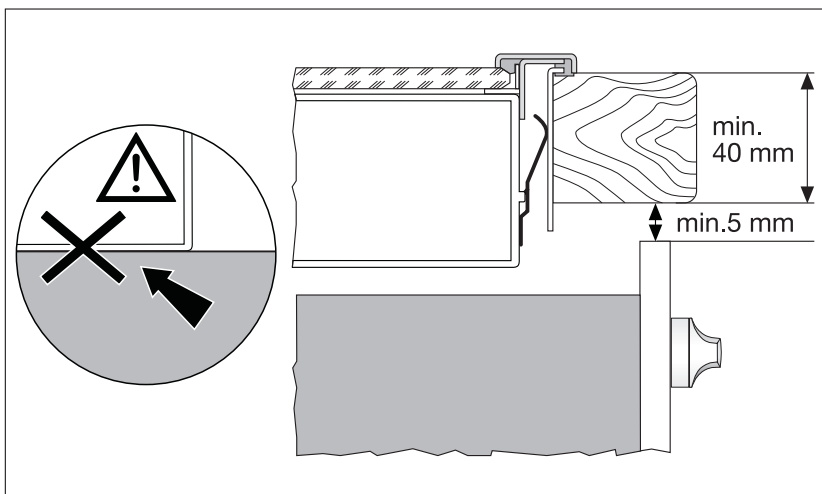
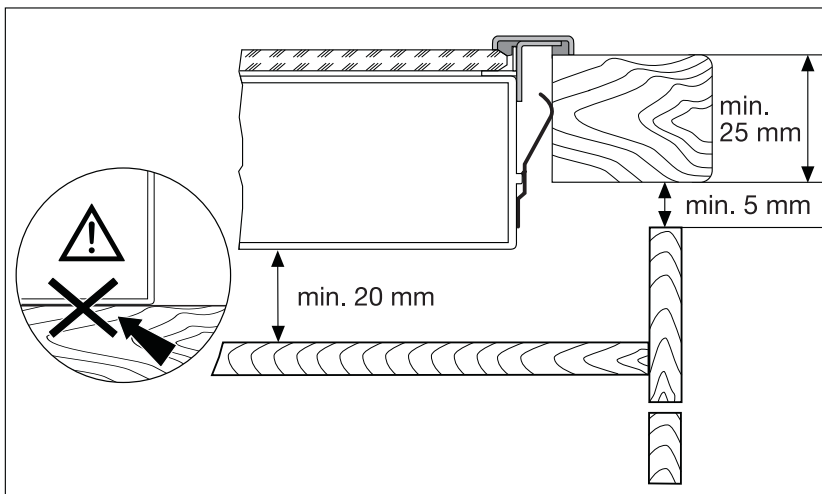

## Típustábla

Modell 68002K-MN		Prod.Nr. 949 592 513	
Typ 55GADD5AT	230 V	50 Hz	Induction 7,2 kW
Made in Germany	Ser.Nr. ....	7,2 kW	
AEG - ELECTROLUX			

## Garancia-feltételek/Vevőszolgálati egységek

### **Weitere Kundendienststellen im Ausland**

In diesen Ländern gelten die Garantiebedingungen der örtlichen Partner. Diese können dort eingesehen werden.

### **Further after-sales service agencies overseas**

In these countries our AEG-Electrolux agents' own guarantee conditions are applicable. Please obtain further details direct.

### **Autres agences étrangères assurant le service après-vente**

Dans ces pays, les conditions de garantie des concessionnaires de la région sont valables. Vous pouvez les consulter sur place.

### **Otros puntos de Postventa en el extranjero**

En estos países rigen las condiciones de nuestros representantes locales, las cuales pueden ser consultadas allí mismo.

### **Ulteriori uffici del servizio tecnico assistenza clienti all'estero**

In questi paesi sono valide le condizioni di garanzia dei partner locali. Queste condizioni possono essere esaminate sul luogo.

### **Serviços de assistência técnica no estrangeiro**

Nestes países são válidas as condições de garantia dos concessionários locais, podendo aí ser consultadas.

### **További vevőszolgálati irodák külföldön**

Ezekben az országokban a mi AEG-Electrolux vevőszolgálatainknál saját jótállási feltételek alkalmazhatók. A további adatokat kérjük közvetlenül szerezzék be.

### **Servisne službe**

Na garancijskem listu boste našli seznam pooblaščenih servisnih služb AEG-Electrolux.

<b>U.A.E. Abu Dhabi</b> Universal Trading Company P.O. Box 43 99 Tel.: 6335331 Service Center 6733974	<b>Jordan</b> Jordan Household Supply Co. Ltd. P.O. Box 3/68 Amman/Tel.: 69 70 50	<b>Malta</b> ITC International Trading Company White House Building Mountbatte Street Blata L-Bajda/Tel.: 220644
<b>Egypt</b> Middle East Commercial Center 4 Salah El Dein St. - 2nd floor Heliopolis, Kairo Egypt Tel.: 2024181719	<b>Canada</b> EURO-LINE Appliances 2150 Winston PARK Drive 20 Oakville, Ontario L6H 5V1 Tel.: 905 829 3980 Fax: 905 829 3985	<b>Mauritius</b> Happy World Centre Ltd. P.O. 7 54 1 Chausee Street Port Louis Tel.: 25355
<b>Australia</b> The Andi-Co Group 1 Stamford Road Oakleigh VIC 3166 Tel.: (03) 9569 1255 Fax: (03) 9569 1450 www.andico.com.au	<b>Korea (South)</b> Core Incorp. 3/F Chewoo Bldg. 200 Nonhyun-Dong Kangnam-Ku 135-010 Seoul Telefon 82 2 549 89 61	<b>Namibia</b> AEG NAMIBIA (PTY) LIMITED-Jeppe Street Northern Industrial Area Windhoek Tel.: (061) 21-6082/4 Fax: (061) 217838
<b>Bahrain/Arabian Gulf</b> A.A. Zayani & Sons P.O. Box 9 32 Bahrain Tel.: 17311124	<b>Croatia</b> Electrolux D.O.O. Suplova 7 10000 Zagreb Tel.: 1 61 19512 Fax: 1 61 19513	<b>New Zealand</b> Monaco Corporation Ltd. 10 Rothwell Avenue Albany - Auckland 4399 Auckland 1 New Zealand Tel.: 00 64-92 59 11 11 Fax: 00 64-92 59 11 12
<b>Bulgaria</b> Electrolux Bulgaria E.O.O.D. 91 Levski Blvd. 1000 Sofia Tel.: 2 806676 Fax. 2 980 5276	<b>Kuwait/Arabian Gulf</b> Ali Al-Ghanim Est. P.O. Box 21540 - Safat Tel.: 4822190 Fax: 4820116	<b>Syria</b> WATTAR CO. P.O. Box 36109 Mazzeh - Damascus Direct Phone: 00963116132649 Fax: 00963116119537
<b>Cyprus</b> Hadjikyrlakos & Sons Ltd. Prodromou 121 P.O. Box 21587 Nicosia 1511 Service Telephones: Nicosia 02 481226 Limassol 05 562182 Larnaca 04 633929 Paphos 06 932 699	<b>Lebanon</b> Adib & Assaferi P.O. Box 539 Tripoli	<b>Iran</b> ARIAN International Develop- ment Co. AEG Showroom Shariati, Balatar as Safar Teheran / Iran Phone No. Showroom: 021 / 285 513 / 4 Phone No. Service: 021 / 312 27 67 / 8
<b>Estonia</b> Electrolux Estonia Ltd. Mustamäe tee 24 EE0006 Tallinn Tel.: (372) 6 650 090 Fax: (372) 6 650 092	<b>Latvia</b> Electrolux Latvija Ltd. Kr.Barona iela 130/2 Riga, LV-1012 Tel.: 371 7313626 Fax: 371 7845954	<b>Poland</b> Electrolux Poland Sp. zo.o. ul. Domaniewska 41 02-034 Warszawa tel.: 022 874 33 33 fax: 022 874 33 00
<b>Hong Kong</b> Dah Chong Hong Ltd. 20 Kai Cheung Road Kowloon Bay Kowloon - Hong Kong Tel.: 0085222621620 Fax: 0085227550333	<b>Lithuania</b> Electrolux Lithuania Verkui 29 2600 Vilnus Tel.: 372 272 3326 Fax: 372 272 3366	<b>Russia</b> Electrolux Russia Ltd. 16 Olympiysky prospekt 129090 Moscow Tel.: (095) 937 7837 Fax: (095) 926 5513

<p><b>Israel</b> Evis Ltd. Tadiran-Ampa Service 10 Gibonay Israel Street New Industrial Zone Netanya, 42504 Israel</p>	<p><b>Malaysia</b> Arzbergh Engineering No. 49A/B, Jalan Petaling Utama 7 4600 Petaling Jaya Tel.: 3 795 1084 Fax: 3 795 1082</p>	<p><b>Saudi Arabia</b> Awad Badi Nahas Est Shara Siteen Jeddah 21463 Phone: 6646583 Alia Trading Co Mecca Road Riyadh 11491 Phone 4645977</p>
<p><b>Japan</b> Electrolux Japan Ltd. Domestic Appliances Department Maruzen Showa Warehouse Building Tookai 4-5-12, Ota-ku 143-006 Tokyo Tel.: 0120-13-7117 Fax: 03-3790-5257</p>	<p><b>Singapore</b> Group Pte Ltd. 833 Bukit Timah Road Unit no. 01-11 Royalville 279887 Singapore Tel.: 0065 64638484 Fax: 0065 64638488</p>	<p><b>Slovenia</b> Electrolux Slovenia D.O.O. Traska Ul. 132 1000 Ljubljana Tel.: 61 1234 137 Fax: 61 1234 238</p>
<p><b>Thailand</b> Olympia Thai Tower, 444 Rachadapiser Road Samsennok- Huaykwang 10320 Bangkok Thailand Tel.: 006625136111 Fax: 006625136334</p>	<p><b>Slovakia Rep.</b> Electrolux Slovakia S.R.O. Seberiniho 1 821 03 Bratislava Tel.: 02 4333 4322, 4355 Fax: 02 4333 6976</p>	<p><b>South Africa</b> AEG (Pty) Ltd. 55, 12th Road P.O. Box 1 02 64 Kew/Johannesburg 2000 Tel.: 8069111</p>
<p><b>Hungary</b> Electrolux Lehel KFT Erzsébet Királyné útja 87. 1142 Budapest Tel.: 00361/467-3200</p>	<p><b>Czech Rep.</b> ELECTROLUX DOMÁCÍ SPOTŘEBIČE CZ DIVIZE ELECTROLUX S.R.O. Customer Centre Hanusova ul. 140 21 Praha 4 Tel.: 2 6112 6112 Telefax: 2 6112 3504</p>	

# Szerviz

Műszaki hiba esetén először ellenőrizze, hogy a használati utasítás segítségével (“Mit tegyünk, ha ...?” c. fejezet) saját maga is el tudja hárítani a hibát vagy nem.

Ha saját maga nem tudja elhárítani a hibát, forduljon vevőszolgálatunkhoz vagy szervizpartnerünkhöz.

Ahhoz, hogy gyorsan segíthessünk, a következő adatokra van szükségünk:

- Modell
- Termékszám (PNC)
- Sorozatszám (S-szám)  
(A számok az adattáblán találhatóak.)
- A hiba típusa
- A készülék kijelzőjén esetleg megjelenő hibaüzenet
- dreistellige Buchstaben-Zahlenkombination der Glaskeramik

Azt ajánljuk, írja be ide a készülék azonosítószámait, hogy kéznél legyenek, ha kell:

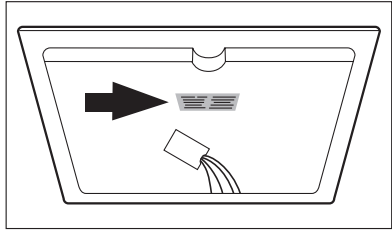

Modell: .....

PNC: .....

S-szám: .....

 **From the Electrolux Group. The world's No. 1 choice.**

*Az Electrolux Csoport a világ legnagyobb konyhai, fürdőszobai, tisztító és szabadtéri készülékeket gyártó vállalata. Több mint 55 millió Electrolux csoport által forgalmazott terméket (többek között hűtőszekrényeket, tűzhelyeket, porszívókat, láncfűrészeket és fűnyíró gépeket) adnak el évente mintegy 14 milliárd dollár értékben a világ több mint 150 országában.*

AEG Hausgeräte GmbH  
Postfach 1036  
D-90327 Nürnberg

<http://www.aeg-electrolux.de>

© Copyright by AEG

822 925 603-A-300106-01

A változtatások jogát fenntartjuk